



Zeszyt II
Skoki Narciarskie
Kombinacja Norweska

KRAKÓW
2024



POLSKI ZWIĄZEK NARCIARSKI
Wydział Sędziowski

NARCIARSKI
REGULAMIN
SPORTOWY
(NRS)

ZESZYT II
SKOKI I KOMBINACJA NORWESKA

POPRAWKI I EDYCJA
Faustyna Malik

KRAKÓW 2024

Spis treści

Wstęp.....	6
Wykaz zastosowanych skrótów i symboli.....	8
ROZDZIAŁ I	10
200 Przepisy wspólne dotyczące wszystkich zawodów	10
201 Klasyfikacja i rodzaj zawodów	10
202 Kalendarz FIS i PZN	13
203 Licencje FIS/PZN	14
204 Kwalifikacje zawodników.....	15
205 Obowiązki i prawa zawodników	16
206 Reklama i sponsorzy.....	17
207 Sprzęt sportowy oraz znaki handlowe.....	18
208 Stosowanie praw związanych z mediami elektronicznymi	20
209 Prawa filmowe	23
210 Organizacja zawodów	23
211 Organizacja.....	23
212 Ubezpieczenia.....	24
213 Program.....	25
214 Zapowiedź zawodów	25
215 Zgłoszenia.....	25
216 Odprawa kierowników drużyn.....	26
217 Losowanie.....	27
218 Tworzenie i rozpowszechnianie treści cyfrowych	28
219 Nagrody.....	29
220 Członkowie ekip, trenerzy, członkowie sztabów, przedstawiciele firm i dostawcy sprzętu.....	29
221 Badania lekarskie i antydopingowe	30
222 Wyposażenie zawodników.....	31
223 Sankcje.....	32
224 Przepisy proceduralne.....	34
225 Komisja apelacyjna	36
226 Naruszenie sankcji	37
227 W kraju	37
228 Postanowienia specjalne	38
229 Obniżenie wymagań NRS	38
230 Weryfikacja zawodów	38
231 Sędziowie.....	39
ROZDZIAŁ II	40
402 Jury i kierownictwo zawodów	43
403 Funkcjni FIS w jury i kierownictwie zawodów	44
404 Sędziowie zawodów	47
405 Powołania, diety i ubezpieczenie funkcyjnych na zawodach FIS	50
406 Kategorie wiekowe zawodników	53
410 SKOCZNIE NARCIARSKIE	54
411 Normy budowy skoczni	54
412 Skocznie pokryte matami	59

413	Skocznie do lotów	59
414	Zezwolenia	59
415	Urządzenia pomiarowe	62
416	Urządzenia informacyjne dla widzów i przedstawicieli mediów.....	63
417	Przygotowanie śniegu	64
420	PRZEPROWADZANIE ZAWODÓW	65
421	Zgłoszenia, losowanie i dopuszczanie zawodników rezerwowych.....	65
422	Przebieg zawodów	66
423	Powtórzenie skoku.....	67
424	Trening na skoczniach przed zawodami	67
420	Ocena skoku.....	68
421	Ocena wykonanego skoku	68
432	Mierzenie długości skoków	71
433	Wyliczenia i ogłaszanie wyników.....	71
420	SANKCJE, PROTESTY, SPRAWY DYSCYPLINARNE I ODWOŁANIA	73
421	Sankcje, dyskwalifikacje.....	73
442	Protesty (odwołania)	74
443	Postanowienia dyscyplinarne	75
	ROZDZIAŁ III	76
	PRZEPISY SZCZEGÓLWE DOTYCZĄCE PRZEPROWADZANIA	76
	POSZCZEGÓLNYCH ZAWODÓW	76
450	Rodzaje zawodów w skokach:	76
451	Mistrzostwa w skokach otwartych na skoczniach normalnych i dużych.....	76
452	Międzynarodowe zawody w skokach otwartych na jednej skoczni (normalnej lub dużej).....	77
453	Zawody drużynowe w skokach	78
454	Zawody w lotach.....	79
	ROZDZIAŁ IV	81
	KOMBINACJA NORWESKA	81
	Regulamin zawodów w kombinacji norweskiej	81
500	ORGANIZACJA	81
501	Komitet Organizacyjny (KO) i funkcyjni zawodów	81
502	Jury i kierownictwo zawodów	82
503	Funkcyjni jury i kierownictwo zawodów.....	84
504	Sędziowie i dalsi funkcyjni	88
505	Powołania, diety i ubezpieczenia oficjeli zawodów.....	88
506	Odprawa kierowników drużyn.....	88
510	Skocznie.....	89
511	Dane dotyczące skoczni	89
512	Dane dla tras biegowych	89
513	Urządzenia w miejscu zawodów	91
514	Urządzenia pomiarowe	92
515	Przygotowanie miejsca zawodów	94
516	Informacje dla widzów i prasy.....	97
520	Zawody i zawodnicy.....	97
521	Wymagania stawiane zawodnikom.....	97
522	Zgłoszenia.....	98
523	Losowanie.....	99

524	Trening przed zawodami.....	100
525	Przeprowadzanie zawodów	101
526	Numery startowe	105
527	Obliczanie i ogłaszanie wyników	105
528	Rodzaje zawodów w kombinacji norweskiej IO, MŚS, MŚJ, PŚ, COC	107
530	Sankcje i protesty.....	109
531	Sankcje.....	109
532	Protesty	110
533	Uprawnienia	111
534	Prawo do odwołania.....	111
ROZDZIAŁ V		113
PRZEPISY SPECJALNE DLA POSZCZEGÓLNYCH RODZAJÓW ZAWODÓW		113
540	Zawody indywidualne metodą Gundersena (IG).....	113
541	Zawody indywidualne kompaktowe.....	113
542	Zawody indywidualne ze startem wspólnym (Mass start)	114
543	Zawody drużynowe (Team Gundersen).....	115
544	Sprint drużynowy /mieszany (Team Sprint)	115
545	Zawody Drużyn Mieszanych.....	116
ROZDZIAŁ VI		119
TABLICE DO BIEGU KOMBINACJI NORWESKIEJ.....		119
550	Ustalenie przeliczania różnicy czasu.....	119
551	Tablice wartości	119

Wstęp

Narciarski Regulamin Sportowy (w skrócie: NRS) jest zbiorem przepisów dotyczących organizacji i przeprowadzania zawodów narciarskich w Polsce. W NRS wykorzystano postanowienia Międzynarodowego Regulaminu Zawodów Narciarskich (w skrócie ICR-ang) w brzmieniu dosłownym. Wprowadzono identyczne artykuły i ich kolejność z tym, że treść została wzbogacona o dodatkowe artykuły lub punkty dostosowane do warunków krajowych. W roku 2009 opracowano nowe przepisy NRS w biegach narciarskich, kombinacji norweskiej i zjazdach, zmieniono także format wydawnictwa z A5 na B5 oraz grafikę i okładki. Podkreślić należy, że szeroko zostały opracowane artykuły omawiające organizacyjne przygotowania zawodów narciarskich międzynarodowych, Igrzysk Olimpijskich, Mistrzostw Świata i Pucharów Świata oraz innych zawodów FIS i krajowych, co w znacznej mierze powinno ułatwić pracę organizatorów zawodów, sędziów i trenerów oraz przekazać informacje dla zawodników. Zasób przepisów zawartych w Narciarskim Regulaminie Sportowym jest niezbędnym materiałem do przygotowania i przeprowadzenia zawodów, najwyższej rangi, międzynarodowych a przede wszystkim krajowych. **W zawodach niższej rangi przepisy te stanowią bazę wyjściową dopuszczającą drobne odstępstwa czy też uproszczenia wynikające z określonych warunków. W każdym przypadku należy przestrzegać warunków bezpieczeństwa!** W tych zawodach obsada organizacyjna i sędziowska może być ograniczona do niezbędnego minimum. **W każdym wypadku konieczna jest decyzja DT i jury.** Nieustanny rozwój dyscyplin narciarskich i snowboardowych oraz ciągle zmiany przepisów zmuszają nas do wielokrotnego drukowania zmian i poprawek, a nawet wydawania nowych przepisów. Od roku 2015 wprowadziliśmy na stronie internetowej www.pzn.pl zaktualizowane przepisy NRS. Przepisy można pobrać bezpłatnie na mobilne urządzenia przenośne /tablety, smartfony, laptopy itp./Przepisy te są aktualizowane na bieżąco za zmianami w FIS. W dalszym ciągu obowiązują przepisy w formie drukowanej i będziemy je wydawać okresowo.

UWAGA: Na każdym zawodach muszą być do dyspozycji drukowane przepisy NRS oraz Wytyczne Sportowe na dany sezon.

NRS został opracowany w czterech zeszytach:

Zeszyt I – biegi,

Zeszyt II – skoki i kombinacja norweska,

Zeszyt III – narciarstwo alpejskie,

Zeszyt IV – snowboard i freesi.

Motto

Jeżeli przyjmujesz funkcję w Komitecie Organizacyjnym lub sędziowską zapoznaj się z wytycznymi sportowymi i przeczytaj odpowiednie paragrafy Narciarskiego Regulaminu Sportowego (NRS)

Polski Związek Narciarski
ul. Mieszczańska18/3
30-313 Kraków
Tel.: (+48) 12 260 99 70
e-mail: office@pzn.pl, www.pzn.pl

Wykaz zastosowanych skrótów i symboli

Art.	artykuł
CL (m)	długość trasy
CHF	franki szwajcarskie
CHI	Children - dzieci
COC	Puchar Kontynentalny
DT	delegat techniczny
As. DT	asystent delegata technicznego
DT FIS	delegat techniczny FIS
DNF	nieobecny na mecie
DNS	nieobecny na starcie
DSQ	dyskwalifikacja
EYOF	Europejski Młodzieżowy Festiwal Olimpijski
F	technika dowolna
ff	seria paragrafów
FIS	Międzynarodowa Federacja Narciarska
FIS-punkty	punkty klasyfikacyjne zawodników FIS
LGP	Letnie Grand Prix
HS	wielkość skoczni (Hill Size)
PZN	Polski Związek Narciarski
OZN	Okręgowy Związek Narciarski
Inclination	nachylenie
IOC, MKOI	Międzynarodowy Komitet Olimpijski
ICR	międzynarodowe przepisy narciarskie (ang.)
NPS	niedopuszczony do startu
NRS	Narciarski Regulamin Sportowy
M	mężczyźni
MP	Mistrzostwa Polski
MŚS	Mistrzostwa Świata Seniorów
MŚJ	Mistrzostwa Świata Juniorów
MŚ KN	Mistrzostwa Świata w Kombinacji Norweskiej
MŚL	Mistrzostwa Świata w lotach
ME	Mistrzostwa Europy
K	kobiety
KN	kombinacja norweska
KZ	kierownik zawodów
KO	komitet organizacyjny zawodów
WS PZN	Wydział Sędziowski PZN
KS PZN	Komisja Sędziowska PZN
KDT PZN	Komisja delegatów technicznych PZN
max.	maximum
min.	minimum
NNW	ubezpieczenia od nieszczęśliwych wypadków
NZN	Narodowy Związek Narciarski
„O”	sędzia orzekający
Obmann	przedstawiciel sędziów FIS

OZN	Okręgowy Związek Narciarski
PŚ	Puchar Świata
PŚL	Puchar Świata w lotach
SW (m)	szerokość trasy
TKS	Terenowa Komisja Sędziowska
VD (m)	różnica poziomów
ZIO	Zimowe Igrzyska Olimpijskie
ZIP	Zimowe Igrzyska Paralimpijskie

ROZDZIAŁ I

200 Przepisy wspólne dotyczące wszystkich zawodów

- 200.1 Wszystkie zawody zgłoszone do kalendarza FIS muszą być przeprowadzone zgodnie z regulaminem FIS (ICR).
- 200.1.1 Wszystkie zawody umieszczone w kalendarzu imprez PZN muszą być przeprowadzone zgodnie z przepisami NRS.
- 200.1.2 Prawo interpretacji postanowień NRS i regulaminu zawodów oraz rozstrzygnięcia w sprawach nie uregulowanych w NRS przysługuje Wydziałowi Sędziowskiemu PZN.
- 200.1.3 W czasie trwania zawodów uprawnienia wynikające z art. 200.1.3 przysługują jury.
- 200.1.4 Materiałami uzupełniającymi do NRS są wydawane przez PZN Wytyczne Sportowe na każdy sezon.
- 200.2 **Organizacja i przeprowadzanie zawodów.**
Organizacja zawodów w różnych dyscyplinach narciarskich jest przeprowadzana zawsze w oparciu o regulaminy i przepisy przewidziane dla danej dyscypliny.
- 200.3 **Uczestnictwo.**
W zawodach międzynarodowych wpisanych do kalendarza FIS mają prawo uczestniczyć zawodnicy, posiadający ważną licencję FIS i wchodzący w skład aktualnego limitu dla danego związku narodowego, będącego członkiem FIS.
- 200.3.1 W zawodach krajowych wpisanych do kalendarza PZN mają prawo uczestniczyć zawodnicy, zgodnie z wymaganiami Wytycznych Sportowych PZN, zgłoszeni prawidłowo przez klub, który jest członkiem PZN.
- 200.4 **Specjalne upoważnienia.**
Rada FIS może upoważnić Związek Narodowy do ustalenia przepisów do organizacji zawodów narodowych i międzynarodowych według innych kryteriów kwalifikacyjnych pod warunkiem, że nie przekroczą one granic obowiązujących regulaminów.
- 200.4.1 PZN może upoważnić organizatora zawodów do ustalenia innych kryteriów kwalifikacyjnych.
- 200.5 **Kontrola.**
Wszystkie zawody międzynarodowe umieszczone w kalendarzu FIS muszą być nadzorowane przez Delegata Technicznego FIS.
- 200.5.1 Wszystkie zawody **krajowe** umieszczone w kalendarzu PZN muszą być nadzorowane przez wyznaczonego Delegata Technicznego PZN.
- 200.6 Wszystkie sankcje dyscyplinarne nałożone na danego zawodnika, oficjela czy trenera i podane do wiadomości będą uznawane obopólnie przez FIS i jego Związek Narodowy.
- 200.6.1 Każda sankcja dyscyplinarna nałożona na zawodnika, oficjela czy trenera i podana do wiadomości będzie uznawana obopólnie przez PZN i jego klub.

201 Klasyfikacja i rodzaj zawodów

- 201.1 **Zawody o szczególnym regulaminie (i/lub z ograniczonym udziałem).** Związki narodowe, należące do FIS lub upoważnione przez nie kluby mogą zapraszać na organizowane przez siebie zawody, związki lub kluby sąsiednich krajów. Takie

zawody jednak nie mogą być ogłaszane ani nazywane zawodami międzynarodowymi. Ograniczenie udziału powinno być jasno określone w zapowiedzi zawodów.

201.1.1 Zawody ze specjalnymi zasadami i/lub ograniczoną liczbą uczestników lub dla niezrzeszonych mogą odbywać się zgodnie ze specjalnymi zasadami zawodów zatwierdzonymi przez Radę FIS. Wszelkie takie zasady muszą zostać opublikowane w komunikacie.

201.1.2 Zawody krajowe z ograniczonym udziałem lub dla nie stowarzyszonych mogą być przeprowadzone według specjalnych przepisów, ale informacja szczegółowa na ten temat musi być podana w programie zawodów.

201.2 **Zawody dla nie stowarzyszonych w FIS**

Rada FIS może swojemu zrzeszonemu związkowi narciarskiemu wydać zezwolenie na zaproszenie do udziału w zawodach organizacji nie zrzeszonych w FIS (np. wojsko) oraz na akceptowanie zaproszeń.

201.3 **Podział zawodów FIS**

201.3.1 Zimowe Igrzyska Olimpijskie, Zimowe Igrzyska Paraolimpijskie, Mistrzostwa Świata Seniorów FIS, Mistrzostwa Świata Juniorów FIS.

201.3.2 Puchary Świata FIS.

201.3.3 Puchary Kontynentalne FIS /Puchary Międzykontynentalne.

201.3.4 Zawody Międzynarodowe FIS.

201.3.5 Zawody ze specjalnymi przepisami.

201.3.6 Zawody dla nie zrzeszonych w FIS.

201.A **Podział zawodów PZN**

Zawodami PZN są Mistrzostwa Polski, eliminacje ogólnopolskie i in. Zawodami okręgowych związków narciarskich są ich mistrzostwa i zawody organizowane przez kluby na zlecenie OZN/ZW

201.A.1 **Zawody centralne.** PZN zalicza do zawodów centralnych wszystkie zawody umieszczone w centralnym kalendarzu PZN.

201.A.2 **Zawody ogólnodostępne i zamknięte.** W zawodach ogólnodostępnych mogą startować wszyscy zawodnicy PZN. W zawodach zamkniętych mogą startować tylko, określone regulaminem, grupy zawodników. Organizator zawodów zamkniętych może swoje zawody ogłosić jako otwarte i w takich zawodach mogą startować wszyscy zawodnicy PZN.

201.A.3 **Zawody z udziałem zawodników nie zarejestrowanych.**

PZN, względnie OZN mogą same przeprowadzić lub upoważnić klub do przeprowadzenia zawodów przy udziale zawodników zarejestrowanych i nie zarejestrowanych, przy czym zawodnicy nie zarejestrowani muszą się legitymować „zdolnością do startu” (zaświadczeniem lekarskim i ubezpieczeniem NNW).

201.4 **Dyscypliny FIS/PZN**

Dyscyplina jest działem sportu i zawiera jedną lub kilka konkurencji, np. biegi narciarskie są dyscypliną, a sprint konkurencją itp.

201.4.1 Wprowadzenie nowych dyscyplin do zawodów FIS

Nowe dyscypliny, składające się z jednej lub kilku konkurencji uprawiane przynajmniej w 25 krajach na trzech kontynentach mogą wejść do programu FIS.

201.4.2 Wyłączenie dyscyplin z programu FIS.

Jeżeli dyscyplina nie jest uprawiana przynajmniej przez dwanaście krajowych związków narciarskich minimum na dwóch kontynentach, Kongres FIS może wyłączyć dyscyplinę z Międzynarodowego Związku Narciarskiego.

201.5 **Konkurencje FIS/PZN**

Konkurencję stanowią zawody w sporcie lub jednej z dyscyplin, które mają swoje odbicie w rankingu światowym, a wyniki sportowe podlegają klasyfikacji i są nagradzane medalami lub/i dyplomami.

201.6 **Rodzaje zawodów narciarskich.**

W zakres międzynarodowych (i w większości krajowych) zawodów narciarskich wchodzi:

201.6.1 konkurencje klasyczne i dla osób niepełnosprawnych: biegi, biegi na nartorolkach, skoki narciarskie, loty narciarskie, kombinacja norweska, kombinacja norweska drużynowa, kombinacja norweska z biegiem na nartorolkach lub rolkach, skoki drużynowe, skoki na skoczniach pokrytych sztuczną nawierzchnią, biegi powszechne, biegi dla osób niepełnosprawnych, biegi na nartorolkach dla osób niepełnosprawnych oraz biathlon dla osób niepełnosprawnych

201.6.2 konkurencje zjazdowe i dla osób niepełnosprawnych: zjazd, slalom, slalom gigant, super-G, zawody równoległe, kombinacje, KO, zawody drużynowe

201.6.3 zawody w stylu dowolnym (Freestyle): jazda po muldach, jazda podwójna po muldach, skoki, skoki synchroniczne, cross narciarski, jazda w rynnicy (Halfpipe), akrobacje (BA i SS), Rail, zawody drużynowe

201.6.4 snowboard i dla osób niepełnosprawnych: slalom, slalom równoległy, slalom gigant, slalom gigant równoległy, slalom po torze, Halfpipe, Cross, Cross drużynowy, Big Air, Slopestyle, Rail, zawody drużynowe, podwójny slalom po torze

201.6.5 Telemark

201.6.6 narciarstwo na firmie

201.6.7 zawody szybkościowe na nartach

Prędkość 1 (S1) Prędkość 2 (S2), Prędkość 2 Junior (S2J)

201.6.8 narciarstwo na trawie

201.6.9 zawody narciarskie w kombinacji z innymi dyscyplinami sportu

201.6.10 zawody dla dzieci, dla weteranów, itd.

201.7 **Program Mistrzostw Świata**

201.7.1 Aby zawody mogły być wprowadzone do programu Mistrzostw Świata muszą być uznawane międzynarodowo i testowane przez 2 sezony w Pucharze Świata zanim zapadnie decyzja o ich wprowadzeniu do programu.

201.7.2 Konkurencje są wprowadzane nie później niż 3 lata przed Mistrzostwami Świata.

201.7.3 Pojedyncza konkurencja nie może nadmiernie wpływać na punktację indywidualną i drużynową.

201.7.4 Medale na Mistrzostwach Świata i Mistrzostwach Świata Juniorów są przyznawane we wszystkich dyscyplinach (alpejskich, klasycznych, snowboardzie, narciarstwie: dowolnym, na trawie, nartorolkach, szybkościowym, telemarku), jeżeli są uprawiane minimum przez 8 krajów uczestniczących w zawodach drużynowych i 8 krajów w zawodach indywidualnych.

201.7.5 Artykuł 201.7.4 nie ma zastosowania do sportów zimowych dla osób z niepełnosprawnością (na wszystkich poziomach) do sezonu startowego 2026/2027, kiedy zostaną określone ilości w zawodach osób niepełnosprawnych.

202 Kalendarz FIS i PZN

202.1 Kandydatury i zgłoszenia.

202.1.1 Każdy związek narodowy ma prawo zgłoszenia swojej kandydatury na organizację Narciarskich Mistrzostw Świata FIS zgodnie z regulaminem FIS, dotyczącym organizacji MŚ.

202.1.1.1 **W kraju** każdy okręg, klub lub organizacja ma prawo zgłoszenia wniosku do PZN na organizację Mistrzostw Polski, zgodnie z regulaminem NRS oraz Wytycznymi Sportowymi. Wnioski rozpatruje Wydział Sportowy PZN.

202.1.2 Zgłoszeń wszystkich zawodów do kalendarza imprez międzynarodowych dokonuje się poprzez związki narodowe do FIS, które na konferencji kalendarzowej FIS zostają ogłoszone.

202.1.2.1 Aplikacje narodowych związków narciarskich dodawane są do kalendarzowego systemu FIS przez stronę internetową www.fis-ski.com w zakładce dla zalogowanych członków: do 31 sierpnia (dla półkuli południowej do 31 maja).

202.1.2.2 Przydział zawodów

Przydział zawodów dla narodowych związków odbywa się na drodze elektronicznego porozumienia pomiędzy narodowym związkiem narciarskim a FIS. W przypadku zawodów o Puchar Świata wnioski przedstawione przez przedstawicieli poszczególnych Komisji Technicznych akceptuje Konsul.

202.1.2.3 Homologacja

Zawody umieszczone w kalendarzu FIS muszą się odbywać na trasach lub skoczniach narciarskich posiadających homologację. We wnioskach o umieszczenie w kalendarzu FIS musi być podany numer homologacji. W konkurencjach snowboardu i narciarstwa dowolnego, obiekty są budowane każdorazowo do zawodów i w związku z tym nie posiadają stałych homologacji. Obiekty te są zatwierdzane na podstawie osobnych dokumentów.

202.1.2.4 Ogłoszenie kalendarza FIS

Kalendarz zawodów FIS jest publikowany na stronie internetowej FIS: www.fis-ski.com. Odwołania, przeniesienia i inne zmiany będą nanoszone na kalendarz po otrzymaniu informacji o aktualizacji przez FIS.

202.1.2.5 Przesunięcia

W przypadku konieczności przesunięcia zawodów umieszczonych w kalendarzu FIS należy powiadomić FIS i wysłać ponowne zaproszenie do Związków Narodowych, w innym przypadku zawody nie mogą być uznane do naliczenia FIS Punktów.

202.1.2.6 Opłaty kalendarzowe

Oprócz obowiązującej rocznej składki członkowskiej FIS, Kongres FIS ustala wysokość opłaty kalendarzowej na każdy sezon i dla zawodów w kalendarzu FIS, którą należy uiścić. Każdy organizator, który zgłasza do FIS dodatkowe zawody później niż 30 dni przed terminem zawodów musi zapłacić, do opłaty kalendarzowej, dodatek w wysokości 50%. Wszystkie opłaty według rachunku będą potrącone z konta narodowego. Na początku sezonu każdy związek narodowy otrzymuje rachunek ryczałtowy z 70% całego rachunku za poprzedni sezon.

Na koniec sezonu każdy związek otrzymuje rachunek detaliczny za trwające w sezonie przepisane zawody. Saldo będzie niezwłocznie rozliczone na koncie odpowiedniego związku.

202.1.3 Mianowanie organizatora zawodów

W przypadku, kiedy związek narodowy mianuje organizatora zawodów np. klub/okręg, musi otrzymać pisemne potwierdzenie od organizatora, czyli zawrzeć umowę. Zgłoszenie zawodów do kalendarza międzynarodowego przez narodowy związek oznacza, że umowa z komitetem organizacyjnym zawodów została zawarta.

202.2 Organizacja zawodów w innych krajach

Zawody organizowane w innych krajach mogą być wprowadzone do kalendarza imprez FIS pod warunkiem uzyskania zgody od narodowego związku narciarskiego kraju, w którym te zawody są zaplanowane.

202.3 Ogłoszenie kalendarza imprez PZN

202.3.1 PZN, po otrzymaniu kalendarza imprez międzynarodowych z FIS, ustala przy udziale komisji sportowych PZN terminy i miejsca zawodów centralnych.

202.3.2 Okręgi przesyłają otrzymany kalendarz z PZN do klubów z wezwaniem do złożenia wniosków w sprawie organizacji zawodów przez kluby. Następnie Okręgi ustalają kalendarz imprez organizowanych na ich terenie, który przesyłają do PZN.

202.3.3 PZN powinien bezzwłocznie zawiadomić Okręgi o ewentualnie przeprowadzonych zmianach, a te kluby na swoim terenie.

202.3.4 Terminy składania wniosków i publikowania kalendarzy są określone w Harmonogramie Pracy PZN w Wytycznych Sportowych PZN.

202.3.5 Organizowanie zawodów nie umieszczonych w okręgowym kalendarzu zawodów wymaga zgłoszenia ich w OZN, co najmniej na 15 dni przed terminem zawodów. OZN ma prawo nie wyrazić zgody na przeprowadzenie nowo zgłoszonych zawodów, gdy jego zdaniem termin i miejsce kolidują z innymi, wcześniej zgłoszonymi, zawodami.

202.3.6 Wysokość opłat kalendarzowych w kraju jest podawana w wytycznych sportowych PZN, przed sezonem.

202.3.7 Mianowanie organizatora zawodów w kraju

PZN zleca organizację najważniejszych zawodów Okręgom i Klubom w kraju i musi otrzymać potwierdzenie od organizatora.

202.3.8 W przypadku konieczności przesunięcia zawodów umieszczonych w centralnym kalendarzu PZN organizator musi powiadomić PZN oraz wyznaczonych przez Wydział Sędziowski sędziów oraz podać nowe ustalenia.

203 Licencje FIS/PZN

Licencja do udziału w zawodach FIS (licencja FIS) jest wydawana przez Krajowy Związek Narciarski, zawodnikom, którzy spełnili kryteria udziału przez rejestrację w dyscyplinach FIS.

Licencje do startu w zawodach PZN – patrz wytyczne PZN.

203.1 Licencja FIS jest ważna jeden rok: od 1 lipca do 30 czerwca następnego roku.

203.1.1 Licencja PZN jest ważna jeden rok: od 1 lipca do 30 czerwca następnego roku.

203.2 Każdy zawodnik chcący startować w międzynarodowych zawodach FIS, musi posiadać aktualną licencję wystawioną przez jego macierzysty związek narodowy. Licencja jest ważna przez jeden rok dla strefy północnej oraz południowej i rozciąga się na udział w zawodach w konkretnym kraju, lub w jednym lub kilku określonych zawodach.

203.2.1 Związek krajowy musi gwarantować ze wszyscy zawodnicy posiadający licencję FIS, akceptują regulaminy Międzynarodowej Federacji Narciarskiej, a w

szczegółności postanowienia odnośnie do wyłącznych kompetencji Trybunału Arbitrażowego Sportu (Court of Arbitration for Sport) jako właściwego sądu apelacyjnego d/s. doping.

203.2.2 **Każdy zawodnik chcący startować w zawodach krajowych musi akceptować regulaminy PZN i posiadać aktualną licencję wystawioną przez PZN. Licencja może być wydana tylko zawodnikowi, który podpisał wniosek zatwierdzony przez PZN i złożył go w Biurze PZN.**

203.3 Związek narodowy ma prawo wydania licencji FIS jedynie temu zawodnikowi, który podpisał „Deklarację zawodniczą” i złożył ją w siedzibie związku oraz dołączył wymagane dokumenty. Wszystkie dokumenty nieletnich zawodników muszą być podpisane przez opiekunów prawnych. Deklaracja oraz złożone dokumenty muszą być dostępne do wglądu FIS.

203.4 W okresie licencyjnym FIS, zawodnik może uczestniczyć w zawodach międzynarodowych FIS posiadając licencję wydaną wyłącznie przez jeden Narodowy Związek Narciarski.

203.5 **Wniosek o zmianę licencji FIS**

Wszystkie podania dotyczące zmiany licencji związku narciarskiego jednego kraju na inny są rozważane przez Zarząd FIS co roku na konferencji wiosennej (wnioski można składać do 1 maja każdego roku). Zawodnik może otrzymać zgodę po przedłożeniu dokumentów uzasadniających związek z nowym krajem. Musi posiadać obywatelstwo i paszport nowego kraju oraz zamieszkiwać w nim minimum dwa lata. Wyjątkiem jest sytuacja, kiedy zawodnik urodził się w tym kraju lub matka albo ojciec ma obywatelstwo tego kraju. Zawodnik dodatkowo musi złożyć dokładne wyjaśnienie odnośnie jego sytuacji osobistej i powodów, dla których pragnie zmienić obywatelstwo i przystąpić do nowego związku narciarskiego w nowym kraju.

203.5.1 Jeśli zawodnik uczestniczył już w zawodach FIS reprezentując NZN, oprócz obywatelstwa, paszportu i wymagań dotyczących miejsca zamieszkania określonych w art. 203.5 musi mieć pisemną zgodę na zwolnienie z poprzedniego NZN zanim nowy NZN złoży wniosek do FIS o zmianę rejestracji.

Jeśli taka pisemna zgoda nie zostanie udzielona, zawodnicy nie mogą uczestniczyć w żadnych zawodach FIS przez okres dwunastu miesięcy od zakończenia ostatniego sezonu, w którym rywalizowali dla swojego obecnego NZN. Niniejsze zasady obowiązują również, gdy zawodnik ma więcej niż jedno obywatelstwo i chciałby zmienić rejestrację licencji NZN.

203.5.2 Pomimo spełnienia wymaganych warunków do zmiany licencji, Zarząd FIS zastrzega sobie wyłączne prawo, na zezwolenie lub odmowę, jeżeli to leży w interesie sportu (np. próby „przejęcia” zawodnika).

203.5.3 W przypadku, kiedy zawodnik nie spełnia wymaganych kryteriów, może wystąpić przeciwko decyzji Zarządu FIS pisemnie, powołać się na nadzwyczajne okoliczności i załączyć przekonujące dowody dla zmiany decyzji.

203.5.4 Zawodnik zachowuje swoje FIS–punkty zmieniając NZN pod warunkiem, że otrzyma gwarancję zwolnienia z poprzedniego Związku.

203.5.5 Jeżeli dokumenty złożone do FIS (np. paszport czy zgoda na zmianę NZN) okażą się fałszywe Rada FIS nakłada sankcje na zawodnika i nowy związek.

204 Kwalifikacje zawodników

204.1 Narodowy Związek Narciarski nie może wydać licencji zawodnikowi uprawniającej do udziału w zawodach FIS i krajowych, jeżeli ten:

204.1.1 zachował się niemoralnie i niesportowo albo nie przestrzegał kodeksu lekarskiego FIS i nie respektował regulaminów antydopingowych FIS/PZN,

-
- 204.1.2 pośrednio lub bezpośrednio korzysta lub korzystał z niedozwolonych premii finansowych **za start w zawodach**,
- 204.1.3 przyjmuje lub przyjął nagrodę o większej wartości niż to przewiduje regulamin, art. 219,
- 204.1.4 wykorzystuje **lub dał zgodę na wykorzystanie** swojego nazwiska, zdobytych tytułów czy zdjęć **w celach reklamowych**, z wyjątkiem umów podpisanych przez NZN dotyczących sponsoringu, sprzętu lub reklamy,
- 204.1.5 świadomie startował w konkurencji z zawodnikami niezakwalifikowanymi przez FIS według regulaminów, z wyjątkiem sytuacji, gdy:
- 204.1.5.1 określone zawody zostały uznane przez FIS, kontrolowane przez FIS lub przez NZN i zostały ogłoszone jako zawody „otwarte”
- 204.1.6 nie podpisał „Deklaracji zawodnika” (w kraju wniosku)
- 204.1.7 kiedy jest zawieszony
- 204.2 przez wydanie licencji i przyjęcie zawodnika w poczet swoich członków NZN zaświadcza, że dany zawodnik jest wystarczająco ubezpieczony w razie wypadku podczas zgrupowań treningowych i zawodów. NZN bierze za zawodnika całkowitą odpowiedzialność.
- 204.2.1 **W kraju**, klub występując z wnioskiem o wydanie licencji zawodnikowi zaświadcza, że dany zawodnik jest wystarczająco przygotowany i ubezpieczony. W razie wypadku podczas treningów i zawodów klub bierze za zawodnika całkowitą odpowiedzialność.

205 Obowiązki i prawa zawodników

- Zawodnicy bez względu na wiek, płeć, rasę, religię lub wyznanie, orientację seksualną, sprawność lub niepełnosprawność mają prawo do udziału w sportach zimowych w bezpiecznym środowisku i do ochrony przed wykorzystywaniem. FIS zachęca wszystkie kraje członkowskie do opracowania strategii na rzecz ochrony i dobra dzieci i młodzieży.
- 205.1 Zawodnicy mają obowiązek znać i przestrzegać przepisy ICR/NRS i **regulaminy FIS oraz stosować się do zaleceń jury** (a w kraju dodatkowo postanowienia Wytycznych Sportowych **oraz podporządkować się poleceniom Organizatora**).
- 205.2 **Zawodnikom nie zezwala się na stosowanie środków dopingujących** (patrz Przepisy Antydopingowe FIS i **Wytyczne Proceduralne**).
- 205.3 Zgodnie z Deklaracją Zawodników, zawodnicy mają prawo informować **Jury** o zagrożeniu bezpieczeństwa na treningu i na zawodach. Więcej szczegółów – patrz przepisy **dla dyscyplin**.
- 205.4 **Zawodnicy, którzy nie stawiają się na ceremonii wręczenia nagród bez usprawiedliwienia, tracą prawo do jakiegokolwiek nagrody, w tym nagrody pieniężnej**. W niektórych przypadkach zawodnicy mogą być reprezentowani przez członka ekipy. Osoba zastępująca nie może zająć miejsca na podium.
- 205.5 Zawodnicy muszą zachowywać się nienagannie i sportowo w stosunku do członków komitetu organizacyjnego zawodów, wolontariuszy, oficjeli i publiczności.
- 205.6 **Pomoc dla zawodników**
- 205.6.1 Zawodnik zarejestrowany w FIS przez NZN do udziału w zawodach FIS może otrzymać:
- 205.6.2 całkowity zwrot kosztów podróży do miejsc treningów lub zawodów,
- 205.6.3 całkowity zwrot kosztów utrzymania w czasie treningów i zawodów,

-
- 205.6.4 kieszonkowe,
205.6.5 odszkodowanie za brak możliwości zarabiania zgodnie z uchwałą własnego związku narciarskiego,
205.6.6 ubezpieczenie, podczas treningów i zawodów,
205.6.7 stypendia,
205.7 NZN może przewidzieć pewien fundusz na zabezpieczenie zawodnika (np. jego edukacji) po zakończeniu kariery narciarskiej. Zawodnik nie może rościć sobie prawa do tych funduszy a dysponować może nimi wyłącznie dany Związek Narciarski.
205.8 **Zakłady na zawodach**
Nie wolno zawodnikom, trenerom, kierownictwu ekip, oficjelowi technicznemu dokonywać zakładów hazardowych w zawodach, w których biorą udział. Więcej szczegółów w Zasadach dotyczących Zakładów oraz zachowań Antykorupcyjnych FIS: <https://www.fis-ski.com/en/inside-fis/document-library/general-regulations>

206 Reklama i sponsorzy

Paragraf ten należy rozumieć jako prezentację firmy poprzez znaki firmowe lub inną formę wizualizacji na obiekcie sportowym, informującą widzów o nazwie produktu lub usługi, aby widzowie poznali firmę lub organizację, ich nazwy handlowe, działalność, produkty lub usługi. Z drugiej strony, sponsoring dostarcza firmie możliwości bezpośredniego skojarzenia z zawodami lub serią zawodów.

206.1 **Zimowe Igrzyska Olimpijskie, Zimowe Igrzyska Paraolimpijskie i Mistrzostwa Świata FIS**

Wszystkie prawa reklamowe i sponsoringowe dotyczące ZIO, ZIP i MŚ należą odpowiednio do MKOL, IPC oraz FIS i są przedmiotem osobnych umów kontraktowych.

206.2 **Zawody FIS**

W trakcie wszystkich zawodów FIS, zasady i możliwości reklamowe określają przepisy dot. reklamy (FIS Advertising Rules), które są akceptowane przez Radę FIS. Na zawodach Pucharu Świata FIS, zasady reklamowe FIS są integralną częścią porozumienia pomiędzy organizatorem, narodowym związkiem narciarskim oraz FIS.

206.3 **Związki narodowe – członkowie FIS**

Każdy NZN należący do FIS, organizujący we własnym kraju zawody kalendarzowe FIS, ma prawo zawierać własne umowy jako właściciel praw reklamowych, **pod warunkiem zawarcia Umowy o Centralizacji Praw Medialnych (MRCA) na czas, gdy MRCA pozostaje w mocy.** W przypadku zawodów Pucharu Świata prawa te zostaną określone w Umowie Organizatora po zatwierdzeniu przez Radę FIS i uwzględnieniu odpowiedzialności Narodowych Związków Narciarskich. W przypadkach, gdy NZN organizuje zawody poza swoim krajem, obowiązują również niniejsze zasady reklamy FIS.

Jeśli NZN nie zawrze MRCA, FIS będzie mieć wyłączne prawo do zawarcia jakiegokolwiek umowy dotyczącej praw reklamowych zawodów Pucharu Świata przyznanych temu NZN.

206.4 **Prawa Sponsora Tytularnego i Prezentowanego**

W przypadku serii zawodów zaakceptowanych przez FIS, FIS sprzedaje prawa do pakietu Sponsora **Tytularnego/Prezentowanego** (alternatywne nazwy są

-
- dopuszczalne). Na zawodach Pucharu Świata te prawa są sprzedawane innym sponsorom w celu promowania wizerunku i wartości dyscypliny. Zyski generowane ze sprzedaży pakietu sponsora tytularnego/prezentowanego FIS inwestuje w poprawę profesjonalnej organizacji zawodów.
- 206.5 **Używanie znaków i środków pomocniczych**
Wszystkie reklamy i znaki handlowe oraz ich odpowiedniki muszą być zgodne z normami technicznymi i przepisami FIS.
- 206.6 **Pakiety reklamowe**
Umieszczenie, rozmiar, liczba i forma reklam są ściśle określona w przepisach reklamowych FIS dla każdej dyscypliny. Szczegółowa informacja zawierająca graficzne przykłady jest zawarta w specyficznych przepisach dla każdej dyscypliny (Marketing Guides), publikowanych na stronie internetowej FIS. Jeśli Komisja ds. Reklamy uzna za konieczne, wtedy te przepisy są na bieżąco sprawdzane i aktualizowane, a następnie akceptowane przez Radę FIS przed publikacją.
- 206.7 **Sponsoring przez prywatne firmy hazardowe**
- 206.7.1 FIS nie uokłuje pakietu sponsora tytularnego/prezentującego komercyjnym firmom bukmacherskim.
- 206.7.2 Sponsoring zawodów przez komercyjne firmy bukmacherskie jest regulowane poniższym artykułem.
- 206.7.3 Reklama firm bukmacherskich jest dozwolona na numerach startowych po akceptacji przez FIS na okres 3 lat.
- 206.7.4 Akceptacja FIS będzie wydana pod warunkiem, że firma bukmacherska aktywnie przeciwdziała manipulacji zawodami sportowymi.
- 206.8 Krajowy związek narciarski lub jego okręgi, mogą zawierać umowy z firmą lub organizacją handlową, jeśli ona jest uznana za generalnego dostawcę lub sponsora danego związku narciarskiego. Zakazana jest reklama zawierająca zdjęcia, podobizny lub nazwiska zawodników FIS/PZN z innymi niezakwalifikowanymi sportowcami według regulaminu FIS i IOC. Zakazany jest każdy rodzaj reklamy z (albo na) zawodnikami wyrobów alkoholowych, tytoniowych i używek (narkotyków).
- 206.9 Należności finansowe wynikające z podpisanych umów mają być przelane wyłącznie do danego związku narciarskiego albo do jego podmiotów, który zgodnie z opracowanym wcześniej regulaminem wypłaca pieniądze zawodnikom lub przelewana ich konta. Zawodnicy nie mają prawa otrzymywać nawet części tych należności bezpośrednio od sponsora, poza wypadkami przewidzianymi w art. 205.6. FIS/PZN może w każdym momencie zażądać do wglądu kopii takiej umowy.
- 206.10 Znaki handlowe na wyposażeniu i artykułach dostarczonych kadrom narodowym muszą być zgodne z art. 207.

207 Sprzęt sportowy oraz znaki handlowe

207.1 Sprzęt sportowy podczas zawodów FIS

Tylko sprzęt sportowy, który jest zgodny z przepisami FIS dotyczącymi reklamy, dostarczony przez NZN uzupełniony znakami handlowymi zaakceptowanymi przez NZN może być noszony podczas zawodów Pucharu Świata FIS oraz Mistrzostw Świata FIS.

- 207.1.1 Podczas Mistrzostw Świata FIS, Pucharu Świata FIS i wszystkich wydarzeń kalendarzowych FIS nie wolno zawodnikowi zabrać sprzętu (deski/narty, kijki, buty, kaski, okulary) na oficjalne ceremonie z hymnem i /lub podnoszeniem flag. Dozwolone natomiast jest trzymanie/noszenie sprzętu na podium zwycięzców już po zakończeniu ceremonii (wręczenie nagród i medali oraz podczas hymnów) w celu fotografii i wywiadów.
- 207.1.2 Na Mistrzostwach Świata FIS oraz innych zawodach w kalendarzu FIS zawodnikowi na podium wolno trzymać następujący sprzęt:
- narty / deski snowboardowe
 - obuwie: zawodnicy mogą mieć buty startowe na nogach, ale nie mogą nosić ich jakkolwiek inaczej (np. na zawieszonych na szyi). Żadnych butów nie można wnosić na podium, poza tymi, które są noszone na nogach
 - kijki: jedynie w ręce, a nie przypięte do nart
 - gogle: noszone zgodnie z przeznaczeniem lub wokół szyi
 - kaski: mogą być noszone jedynie na głowie. Nie mogą zostać zawieszane na nartach, kijkach itp.,
 - paski do nart: maksymalnie dwa paski z nazwą producenta nart. Ewentualnie jeden z nazwą firmy produkującej smary
 - kombinacja norweska i biegi narciarskie – klipsy do kijków. Klips może być używany do trzymania dwóch kijków razem. Klips może mieć szerokość dwóch kijków, ale nie więcej niż 4 cm. Długość (wysokość) nie większa niż 10 cm. Długa część klipsa musi być równoległa do kijków. Znak handlowy producenta kijków może pokrywać całą powierzchnię klipsa
 - Inne akcesoria są zakazane: biodrówki, telefony na smyczkach, butelki, plecaki itp.
- 207.1.3 Na ryzyko organizatora, jest dozwolona nieoficjalna prezentacja (ceremonia kwiatowa) zwycięzców oraz ceremonia zaraz po zakończeniu zawodów na wybiegu, z hymnem narodowym, nawet przed **upływem czasu składania** protestów. Noszenie numerów startowych jest obowiązkowe.
- 207.1.4 Obowiązkowe jest noszenie niezastoniętego numeru startowego oraz innych elementów przekazanych przez NZN, w wyznaczonym korytarzu (włączając ściankę za aktualnym liderem) oraz w miejscu wywiadów telewizyjnych.
- 207.2 **Znaki handlowe**
- Specyfikacje dotyczące rozmiaru, formy i liczby znaków handlowych na sprzęcie i odzieży, jak i prawa dotyczące znaków handlowych oraz reklamy są **sprawdzone** przez Komisję ds. Reklamy i są akceptowane przez Radę FIS **każdej wiosny** poprzedzającej sezon zawodów i są publikowane przez FIS.
- 207.2.1 Należy przestrzegać zasad dotyczących oznaczeń handlowych i reklam na sprzęcie i odzieży, a także odpowiednich przepisów opublikowanych w Specyfikacji Sprzętu Sportowego/Znaków Handlowych (Specification for Competition Equipment/Commercial Markings).
- 207.2.2 Na każdego zawodnika, który złamie zasady reklamowe zostaną nałożone sankcje zgodnie z art. 223.1.1 Wszystkie przestępstwa, za które mogą być nałożone sankcje lub kary są zdefiniowane jako zachowania, które są pogwałceniem lub nieprzestrzeganiem zasad zawodów.

-
- 207.2.3 Jeśli NZN nie zastosuje się do ustalonych przepisów lub opóźnia powiadomienie FIS, wówczas FIS może natychmiast odebrać licencję zawodnikowi. Zarówno zawodnik jak i NZN mają prawo do odwołania się przed ostateczną decyzją FIS.
- 207.2.4 Jeżeli firma lub producent umieści na reklamie nazwisko, tytuł lub fotografię zawodnika bez jego wiedzy i zgody, zawodnik może przekazać pełnomocnictwo interwencji FIS lub PZN, celem podjęcia kroków prawnych. Jeśli zawodnik nie podejmie takiego kroku, FIS/PZN zajmie stanowisko, że zawodnik działał w porozumieniu z firmą.
- 207.2.5 Zarząd FIS/PZN ocenia czy i w jakim stopniu był naruszony regulamin dotyczący kwalifikacji zawodników i pomocy dla nich ze strony sponsoringu i reklamy.

208 Stosowanie praw związanych z mediami elektronicznymi

208.1 Główne zasady

- 208.1.1 ZIO, ZIP i MŚS. Wszystkie prawa medialne dotyczące ZIO, ZIP i MŚS należą odpowiednio do MKOL i FIS i istnieje możliwość oddzielnego ich wykorzystania zgodnie z ustaleniami zawartymi w umowach.
- 208.1.2 Prawa Narodowego Związku Narciarskiego, członka FIS
Każdy NZN należący do FIS, organizujący we własnym kraju zawody kalendarzowe FIS, ma prawo zawierać własne umowy jako właściciel praw mediów elektronicznych, **pod warunkiem zawarcia Umowy o Centralizacji Praw Medialnych (MRCA) na czas, gdy MRCA pozostaje w mocy.** Jeżeli NZN organizuje zawody poza swoim krajem, przepisy te również obowiązują jako obiekt dwustronnej umowy pomiędzy NZN a krajem, w którym są organizowane zawody. **Jeśli NZN nie zawrze MRCA, FIS będzie mieć wyłączne prawo do zawarcia jakiegokolwiek umowy dotyczącej praw reklamowych zawodów Pucharu Świata przyznanych temu NZN.**

208.1.3 Promocja

Kontrakty muszą być przygotowane po konsultacji z FIS, zgodnie z intencją promowania narciarstwa i snowboardu, z uwzględnieniem najlepszych interesów NZN.

208.1.4 Przystąpienie do zawodów

Na wszystkich zawodach media i ich obsługa muszą posiadać akredytacje. Celem uniknięcia nadużyć, dostęp do mediów otrzymują w pierwszej kolejności posiadający odpowiednie uprawnienia.

208.1.5 Kontrola przez Radę FIS

Rada FIS kontroluje przestrzeganie zasad zawartych w przepisach przez NZN i wszystkich organizatorów. Gdyby kontrakt albo klauzule stwarzały konflikt interesów dla FIS lub związku narodowego i organizatora, wtedy Rada FIS podejmuje decyzję, którą ogłasza.

208.2 Definicje

Obecnie stosuje się następujące definicje:

„Prawa mediów elektronicznych” to znaczy: prawa dla telewizji, radia, Internetu oraz przenośnych urządzeń elektronicznych.

„Prawa telewizyj” to: dystrybucja obrazów analogowych i cyfrowych, łączących obraz i dźwięk za pomocą ekranu telewizyjnego odbierającego sygnały przez połączenia kablowe lub przez obsługę satelitarną. Mają również tutaj zastosowanie: abonament, programy płatne, video i inne.

„Prawa radiowe” to: nadawanie i odbiór analogowych i cyfrowych programów radiowych drogą kablową lub satelitarną do urządzeń stacjonarnych i przenośnych.

„Internet” oznacza dostęp do obrazu i dźwięku poprzez sieć komputerową.

„Urządzenia ruchome i przenośne” to zapewnienie obrazu i głosu przez operatora telefonicznego i komórki lub inne przenośne urządzenia osobiste.

208.3 **Telewizja**

208.3.1 Standardy produkcji i promocja zawodów

W umowach z dostawcą telewizyjnym albo agencją działającą jako miejscowy nadawca, musi być szczególnie rozważona jakość transmisji telewizyjnych zawodów narciarskich czy snowboardowych opublikowanych w kalendarzu FIS, szczególnie w zawodach Pucharu Świata. Biorąc pod uwagę prawa narodowe i przepisy dotyczące nadawania należy respektować punkty jak niżej:

- a. optymalna produkcja sygnału TV o wysokiej jakości (transmisje na żywo lub przesunięte w czasie), gdzie sport zajmuje ważne miejsce,
- b. wzięcie pod uwagę obecności reklamy oraz sponsorów wydarzenia,
- c. w regionach, gdzie organizuje się serie zawodów FIS i są realne możliwości marketingowe, należy przeprowadzić transmisję zawodów na żywo włączając prezentację zwycięzców, chyba, że nie pozwolą na to warunki. Przekaz musi być neutralny, pokazywać wszystkich zawodników bez koncentrowania się na żadnym zawodniku czy kraju,
- d. transmisja przekazywana przez miejscową telewizję musi obejmować grafikę w języku angielskim, szczególnie logo FIS, dźwięk międzynarodowy, mierzenie czasów, tabele wyników,
- e. jeżeli rynek telewizyjny pozwala, transmisja TV powinna być na żywo w kraju, w którym odbywają się zawody oraz w krajach najbardziej zainteresowanych.

208.3.2 Koszty techniczne oraz koszty produkcji

Z wyjątkiem sytuacji, kiedy zostaną poczynione inne ustalenia pomiędzy NZN a agencją posiadającą prawa, koszt wysyłania sygnału telewizyjnego dla różnych podmiotów ma być poniesiony przez nadającego, który nabył prawa nadawania albo przez firmę dysponującą sygnałem telewizyjnym o ile nie zostało ustalone, że koszty te przechodzą na NZN. Wszelkie koszty, związane z wydatkami technicznymi, wynikającymi z ograniczonego dostępu do sygnału (oryginalny obraz i dźwięk bez komentarza), muszą być uzgodnione przez nabywającego prawa i ubiegającego się o takie rozwiązanie, z podmiotem produkującym program albo firmą zarządzającą prawami TV, tak aby były możliwe do zastosowania.

208.3.3 Krótkie fragmenty

Krótkie fragmenty/urywki wydarzeń sportowych (dostęp do „newsów” dla podmiotów nieposiadających praw transmisyjnych), mają być do dyspozycji stacji telewizyjnych zgodnie z poniższymi przepisami. Regulacje te przyjęto, gdyż w wielu krajach nadawanie krótkich fragmentów z wydarzeń sportowych w programach informacyjnych jest ustawowo zagwarantowane.

Fragmenty z wydarzeń sportowych („news”) muszą być wykorzystane w programach informacyjnych i nie mogą być przechowywane w archiwum.

Ponad to:

- a. w krajach, w których obowiązują przepisy odnośnie do dostępu do fragmentów („news”) i zasad ich emisji, przepisy te zawsze będą miały wyższość nad przepisami FIS/PZN w tej kwestii,
- b. w krajach nie posiadających regulacji prawnych dotyczącej dostępu do fragmentów („news”) i pod warunkiem, że istnieją umowy określające zasady pierwszeństwa dostępu do fragmentów („news”) zawarta pomiędzy podmiotem zarządzającym prawami a nabywcą praw, wszystkim konkurencyjnym nadawcom zarządzającym prawami (np. agencja) ma zagwarantować dostęp do krótkich fragmentów z wydarzeń sportowych (maksymalnie 90 sek.), ale dopiero po 4. godzinach od zakończenia transmisji przez posiadacza praw do transmisji. Możliwość korzystania z tych fragmentów („news”) wygasa po 48. godzinach od zakończenia zawodów. Jeżeli posiadający prawa do transmisji telewizyjnej opóźni relację o ponad 72 godziny od zakończenia zawodów, wtedy stacje konkurencyjne mogą pokazać fragmenty (maksymalnie 45 sek.) pomiędzy 48 a 72 godziną po zawodach. Wszystkie prośby dotyczące nadawania fragmentów („news”) mają być kierowane do posiadacza praw, co zagwarantuje ugodę dotyczącą kosztów technicznych,
- c. w krajach, w których nie zostały wykupione prawa do transmisji przez agencje telewizyjną albo innego nadawcę, wszystkie stacje telewizyjne będą mogły nadawać fragmenty („news” trwające 45 sek.) jak tylko materiał będzie dostępny, a kwestią umowy pomiędzy posiadającym prawa (np. agencją) do fragmentów („news”) a nadawcą fragmentów („news”) pozostaje uгода co do pokrycia kosztów technicznych. Możliwość korzystania z tych fragmentów („news”) wygasa po 48. godzinach od zakończenia zawodów,
- d. krótkie fragmenty („news”) są tworzone przez głównego nadawcę albo agencję posiadającą prawa i przekazywane przez tę agencję, biorąc pod uwagę art. 208.3.2.

208.4 **Radio**

Promowanie zawodów FIS poprzez programy radiowe, jest możliwe przez przyznanie takiego prawa głównej radiostacji, w każdym zainteresowanym kraju. Dostęp do miejsca zawodów ma być zagwarantowany jedynie dla tych stacji radiowych, które uzyskały niezbędne upoważnienie od posiadającego prawa i to tylko dla produkcji programów radiowych. Jeżeli jest to stosowane w praktyce danego kraju i są zagwarantowane odpowiednie upoważnienia, to te programy mogą być także rozpowszechniane na stronie internetowej danej stacji.

208.5 **Internet**

Jeżeli kontrakt dotyczący sprzedaży praw z zawodów FIS (EMR) nie stanowi inaczej, każdy właściciel praw telewizyjnych i internetowych musi zapewnić, że do własnych przekazów video w sieci, innych niż fragmenty („news”), nie będzie dostępu spoza terytorium danego kraju. Przewidziane w regularnym programie skróty wiadomości zawierające materiał z zawodów FIS, mają być przesyłane do sieci nadawcy posiadającego prawa, pod warunkiem, że nie będzie dokonywanych w nich żadnych zmian. Materiał video i audio wyprodukowany na obszarach, gdzie nie są wymagane akredytacje, bilety i inne pozwolenia dla publiczności, nie może zawierać materiału filmowego z przebiegu zawodów. Daje się zauważyć się, że nowa technologia umożliwia nieuprawnione rejestrowanie, które może być wykorzystane w sieci. Właściwa informacja dotycząca zakazu nieuprawnionego

filmowania i umieszczania w sieci, ma być umieszczona przy wejściach i wydrukowana na biletach wstępu. Wszystkie NZN i właściciele praw, udzielają pozwolenia na umieszczanie krótkich fragmentów w sieci FIS do użytku poza komercyjnego, zgodnie z następującymi warunkami:

- a. jeżeli nie zostały przez nikogo nabyte prawa do przekazu internetowego krótkich fragmentów („news”), to maksymalna długość materiału („news”) z zawodów FIS ma wynosić 30 sek. dla każdej dyscypliny i ma być dostępna na stronie FIS do 48 godzin od zakończenia zawodów. Warunki finansowe związane z dostarczeniem materiału mają być uzgodnione pomiędzy FIS a posiadaczem praw,
- b. materiał ma być dostarczony przez posiadacza praw albo głównego nadawcę jak najszybciej, ale najpóźniej 6 godzin po zakończeniu zawodów.

208.6 **Urządzenia mobilne i przenośne**

W wypadkach, gdzie prawa rozpowszechniania przy pomocy urządzeń przenośnych zostały przyznane, nabywca praw może dowolnie wybrać materiał, który odpowiada odbiorcom. Jakiegokolwiek przekazy na żywo, nadawane przez telewizję, przy użyciu wymienionych urządzeń, nie mogą się różnić od pozostałych przekazów, na innych kanałach dystrybucji. W krajach, w których nie wykupiono tego typu praw, krótkie fragmenty albo „klipy” maksymalnie 20 – sekundowe będą przekazane operatorom zaraz jak materiał zostanie wyprodukowany, na okres 48 godzin, pod warunkiem uiszczenia przez operatorów wszystkich niezbędnych opłat posiadaczowi praw.

208.7 **Perspektywy na przyszłość**

Zasady zawarte w przepisach par. 208 stanowią bazę do wykorzystania praw związanych z przekazem elektronicznym podczas zawodów FIS. Rada FIS w porozumieniu z NZN oraz komisjami ekspertów wprowadzi odpowiednie warunki zgodnie z wymaganiami nowych technologii.

209 **Prawa filmowe**

Ustalenia dotyczące zawodów FIS muszą być zawarte pomiędzy producentem filmowym, a narodowym związkiem albo agencją posiadającą stosowne prawa. Wszystkie ustalenia kontraktowe dotyczące wykorzystania praw innych mediów muszą być przestrzegane.

210 **Organizacja zawodów**

211 **Organizacja**

211.1 **ORGANIZATOR**

211.1.1 Organizatorem zawodów FIS jest osoba lub grupa osób, która przygotowuje i przeprowadza na miejscu zawody.

211.1.2 Jeśli związek narodowy nie podejmuje się sam organizacji zawodów, jest upoważniony do powołania jako organizatora jednego ze swoich klubów.

211.1.2.1 PZN może upoważnić OZN/ZW, klub lub KO do organizacji i przeprowadzenia swoich zawodów umieszczonych w kalendarzu imprez. KO zawodów odpowiada za całokształt zadań związanych z prawidłowym przeprowadzeniem zawodów.

211.1.2.1.1 Wydział Sędziowski PZN wyznacza i powołuje na zawody umieszczone w kalendarzu PZN: DT, as. DT, sędziów orzekających (w skokach), rozjemców (w zjazdach) sędziów technicznych i zatwierdza sędziów głównych powołanych

-
- przez Terenowe Komisje Sędziowskie. Wydział Sędziowski, a także KO zawodów, może powołać dodatkowych niezbędnych sędziów lub funkcyjnych.
- 211.1.3 Organizator musi zagwarantować, aby osoby posiadające akredytację zapoznały się z przepisami, dotyczącymi regulaminu zawodów i sędziowania podczas zawodów Pucharu Świata, a osoby nie posiadające akredytacji wydanej przez FIS muszą potwierdzić własnym podpisem znajomość powyższych przepisów.
- 211.2 **Komitet Organizacyjny (KO)**
Komitet Organizacyjny zawodów składa się z członków (osób fizycznych lub prawnych) powołanych przez organizatora i FIS/PZN, który jest odpowiedzialny za całokształt zadań, praw i obowiązków związanych z prawidłowym przeprowadzeniem zawodów.
- 211.3 Zawody zorganizowane dla zawodników, którzy nie zostali zakwalifikowani, zgodnie z art. 203-204, są traktowane jako naruszenie regulaminu międzynarodowych zawodów narciarskich. Zarząd FIS/PZN podejmie odpowiednie środki sankcyjne w stosunku do organizatorów takich zawodów.

212 Ubezpieczenia

- 212.1 Organizator musi ubezpieczyć wszystkich członków komitetu organizacyjnego od odpowiedzialności cywilnej (OC). Natomiast FIS pokrywa koszty ubezpieczenia od odpowiedzialności cywilnej swoim pracownikom i oficjelom oddelegowanym na zawody, a nie wchodzącym w skład komitetu organizacyjnego (np. kontrolerom wyposażenia i in.).
- 212.2 Przed pierwszym dniem treningu lub zawodów, organizator musi posiadać polisę ubezpieczeniową, którą musi przedstawić Delegatowi Technicznemu. Istnieje obowiązek ubezpieczenia od odpowiedzialności cywilnej Komitetu Organizacyjnego i wszystkich jego członków. Zawody muszą być ubezpieczone na minimum 1 milion CHF; jednak zalecana kwota to 3 miliony CHF – kwota może być podniesiona decyzją Zarządu FIS (Puchar Świata itp). Dodatkowo polisa powinna uwzględniać każdą akredytowaną osobę, nie wyłączając zawodników osób funkcyjnych, pracowników tras, trenerów itd.
- 212.3 Organizator lub jego NZN może zwrócić się do FIS o ubezpieczenie zawodów (na koszt Organizatora) w przypadku, gdy organizator nie posiada niezbędnego ubezpieczenia.
- 212.4 Zawodnicy biorący udział w zawodach FIS/PZN muszą posiadać ubezpieczenie NNW pokrywające koszty ratowania, leczenia i transportu jak również odpowiedniego ubezpieczenia OC. Narodowe Związki Narciarskie ponoszą pełną odpowiedzialność za ubezpieczenie zawodników zgłaszanych przez nie na zawody.
NZN oraz ich zawodnicy, muszą w każdej chwili być gotowi do okazania polisy ubezpieczeniowej przedstawicielowi FIS lub Komitetu Organizacyjnego.
- 212.5 Wszyscy trenerzy i inne osoby towarzyszące zgłoszeni i wysłani na zawody FIS przez krajowy Związek Narciarski muszą posiadać ubezpieczenia od następstw nieszczęśliwych wypadków i odpowiedzialności cywilnej, w kwotach wystarczających do pokrycia kosztów wypadków, transportu i ratownictwa za szkody spowodowane. Krajowy Związek Narciarski lub ich trenerzy i inne osoby towarzyszące muszą być w stanie przedstawić dowód odpowiedniego

ubezpieczenia w każdym czasie na żądanie FIS, jednego z jego przedstawicieli lub komitetu organizacyjnego.

- 212.6 Zawodnicy biorący udział w zawodach krajowych muszą także posiadać odpowiednie ubezpieczenie NNW. Kluby i osoby zgłaszające zawodników ponoszą pełną odpowiedzialność za ich ubezpieczenie. Na żądanie DT lub organizatora należy przedstawić polisę ubezpieczeniową.
- 212.6.1 Organizator zawodów ma obowiązek ubezpieczenia DT od odpowiedzialności cywilnej na zawodach.
- 212.6.2 Wszelkie zmiany i dodatkowe warunki ubezpieczeń oraz wysokości stawek mogą być ogłaszane w wytycznych sportowych PZN.

213 Program

Dla każdego zawodów przeprowadzanych zgodnie z kalendarzem imprez należy opracować i wydrukować program (zapowiedź zawodów), zawierający następujące dane:

- 213.1 nazwę i miejsce zawodów z podaniem usytuowania tras i najlepszych połączeń dojazdowych,
- 213.2 dane techniczne w poszczególnych konkurencjach i warunki uczestnictwa,
- 213.3 nazwiska najważniejszych funkcyjnych,
- 213.4 termin i miejsce odprawy kierowników drużyn i losowania,
- 213.5 termin oficjalnego treningu i rozpoczęcia zawodów,
- 213.6 miejsce wywieszenia tablicy oficjalnych ogłoszeń,
- 213.7 termin i miejsce rozdania nagród,
- 213.8 ostateczny termin zgłoszeń, dokładny adres, numery telefonu, faxu oraz adres poczty elektronicznej (e-mail).

214 Zapowiedź zawodów

- 214.1 Komitet organizacyjny musi rozesłać zapowiedź zawodów, która powinna zawierać informacje zgodne z art. 213.
- 214.2 Organizatorzy zawodów międzynarodowych muszą przestrzegać regulaminu FIS, dotyczącego ilości zawodników, biorących udział w zawodach. Ustalenie ilości zawodników, biorących udział w zawodach zgodnie z art. 201.1 musi być podane w zapowiedzi zawodów.
- 214.3 Informacja o decyzji, dotyczącej przesunięcia terminu lub odwołaniu zawodów musi natychmiast dotrzeć do FIS za pośrednictwem telefonu, faxu czy poczty e-mail, a także do zainteresowanych związków narciarskich i wyznaczonego przez FIS DT. Przesunięcie (przyspieszenie terminu zawodów) musi być zatwierdzone przez FIS.
- 214.4 Informacja o decyzji, dotyczącej przesunięcia terminu lub odwołania zawodów krajowych musi natychmiast dotrzeć do Biura PZN i wszystkich klubów zgłaszających zawodników, a także do wyznaczonych funkcyjnych (DT, asyst. DT, rozjemców i sędziów orzekających).

215 Zgłoszenia

- 215.1 Zgłoszeń do każdego zawodów krajowych i zagranicznych należy dokonywać w odpowiednim terminie na adres komitetu organizacyjnego zawodów tak, aby dotarły one przed upływem ostatecznego terminu zgłoszeń. Lista uczestników musi być w posiadaniu organizatora nie później niż 24 godziny przed losowaniem.

-
- 215.2 Zabrania się NZN zgłaszania tych samych zawodników na różne zawody odbywające się w tym samym terminie.
- 215.2.1 **W kraju zabrania się klubom zgłaszania zawodników w kilku imprezach odbywających się w tym samym terminie. Jeśli zgłaszający nie zastosuje się do tego przepisu zostanie ukarany grzywną, która przy powtórzeniu się przekroczenia przepisów zostanie podwojona. Kontrola przekroczeń należy do Biura PZN i Wydziału Sportowego PZN.**
- 215.3 Jedynie NZN są upoważnione do dokonywania zgłoszeń na zawody międzynarodowe. Każde zgłoszenie musi zawierać następujące dane:
- 215.3.1 Numer FIS kodu, nazwisko, imię, rok urodzenia i przynależność do NZN,
- 215.3.2 dokładne dane dotyczące konkurencji, do której zgłasza się zawodnika.
- 215.3.2.1 W zawodach krajowych: numer licencji, nazwisko i imię, rok urodzenia, przynależność klubowa, musi być identyczna – jak na licencji, dokładne dane dotyczące konkurencji, do której zgłasza się zawodnika (FIS/POL-punkty, ew. klasa sportowa).
- 215.4 Postanowienia, dotyczące zgłoszeń na Mistrzostwa Świata są uregulowane odrębnymi przepisami.
- 215.5 Zgłaszając zawodników, Narodowy Związek Narciarski tworzy bazę wydanych licencji i deklaracji zawodniczych. Zawodnicy w ten sposób wiążą się z pewnego rodzaju umową ze związkiem.

216 Odprawa kierowników drużyn

- 216.1 Termin pierwszej odprawy kierowników drużyn i losowanie powinno być ogłoszone w zapowiedzi zawodów. O terminach następných odpraw należy poinformować na pierwszej odprawie. O terminach nadzwyczajnych zebrań należy powiadomić kierowników drużyn jak najszybciej i podać na tablicy ogłoszeń.
- 216.2 Z uwagi na głosowanie podczas odpraw kierowników drużyn, nie dopuszcza się do reprezentowania jednej drużyny przez drugą drużynę.
- 216.3 Kierownicy drużyn i trenerzy są akredytowani przez komitet organizacyjny zawodów według kwot.
- 216.4 Kierownicy drużyn i trenerzy są zobligowani do przestrzegania regulaminu ICR/NRS i wytycznych jury oraz do sportowego i nienagannego zachowania.
- 216.5 **Odprawa kierowników drużyn na zawodach krajowych**
- 216.5.1 Udział kierowników drużyn w odprawach jest obowiązkowy.
- 216.5.2 **Termin pierwszej odprawy kierowników drużyn wiążący się terminem losowania musi być podany w zapowiedzi zawodów.**
- 216.5.3 Pierwsza odprawa powinna się odbyć w przeddzień konkurencji a najpóźniej na dwie godziny przed jej rozpoczęciem.
- 216.5.4 Na odprawie kierowników drużyn przewodniczącym jest kierownik zawodów.
- 216.5.5 Na pierwszej odprawie odczytuje się listę zgłoszonych zawodników, a kierownicy drużyn są zobowiązani **zgłosić, których zawodników należy wykreślić z list startowych.**
- 216.5.6 Z odpraw powinien być sporządzony protokół z załączeniem listy obecności.
- 216.5.7 Na odprawie kierownik zawodów, podaje między innymi:
- w biegach: skład jury, technika biegu, format, dystans, plan stadionu, przebieg trasy i numer homologacji, informacje o przygotowaniu trasy, minutowy plan dnia

- godzina rozgrzewki, startu, trasa testowa, trasa rozgrzewkowa, prognoza pogody, praca biura w czasie trwania zawodów i inne,
 - w zjazdach: przebieg trasy, dane techniczne, ilość bramek, znakowanie trasy, kwalifikowanie do drugiego przejazdu, kolejność startu i inne
 - w skokach: dane techniczne skoczni, serie próbne, kolejność startu i inne,
 - w snowboardzie: dane techniczne tras, kolejność startu i inne,
 - miejsce wydawania numerów startowych,
 - sposób dowożenia zawodników na start, korzystanie z wyciągów, itp.
- 216.5.8 Decyzje są podejmowane większością głosów. Każdy przedstawiciel drużyny oraz DT i kierownik zawodów mają po jednym głosie. Nie dopuszcza się do reprezentowania przedstawicieli jednej drużyny przez drugą drużynę. Przy równej ilości głosów, decyduje głos DT lub **kierownika zawodów**.
- 216.5.9 Jeżeli na odprawę kierowników drużyn nie przybędzie wyznaczony DT i ewentualnie wyznaczony jego zastępca, należy na odprawie kierowników drużyn wybrać innego sędziego posiadającego uprawnienia DT. W przypadku braku sędziego z uprawnieniami DT, można jedynie na zawodach niższego szczebla powierzyć obowiązki DT sędziemu z dużym doświadczeniem, cieszącym się pełnym zaufaniem zebranych.
- 216.5.10 Kierownicy drużyn są zobowiązani do przestrzegania wytycznych PZN oraz postanowień jury, a także do sportowego i nienagannego zachowania.

217 Losowanie

- 217.1 Kolejność startu zawodników dla wszystkich zawodów i konkurencji **jest ustalana według określonych procedur poprzez** losowanie lub według kolejności punktów (rankingu).
- 217.2 Zawodnicy zgłoszeni do zawodów przez NZN, klub lub inną organizację są losowani tylko pod warunkiem dostarczenia terminowego zgłoszenia na specjalnych formularzach i weryfikacji.
- 217.3 Jeżeli na losowaniu kierownik ekipy lub trener są nieobecni, zawodnik może być rozlosowany pod warunkiem wcześniejszego potwierdzenia u organizatora jego obecności (telefon, fax, e-mail).
- 217.3.1 **W kraju**, w przypadku nieusprawiedliwienia nieobecności, należy zastosować odpowiednie kary **określone w regulaminie zawodów**, podając w sprawozdaniu, oprócz nazwiska zawodnika, rodzaj kary i sposób jej załatwienia.
- 217.4 Na losowanie należy zaprosić reprezentantów wszystkich krajów/klubów, biorących udział w zawodach.
- 217.5 Jeżeli zawody zostaną przesunięte chociażby o 1 dzień, losowanie musi być powtórzone.
- 217.6 O ile w zawodach krajowych startują zawodnicy posiadający klasy sportowe, względnie FIS - punkty, należy dokonać podziału zawodników na grupy do losowania, chyba że wytyczne sportowe PZN stanowią inaczej.
- 217.6.1 Jeśli zawodnicy nie mają klas sportowych lub FIS - punktów, dla wszystkich zawodników przeprowadza się jedno losowanie.
- 217.6.2 W wypadku dzielenia zawodników na grupy losowanie numerów startowych dla zawodników przeprowadza się oddzielnie dla każdej grupy.
- 217.6.3 Niedozwolona jest wymiana numerów startowych, jak i losowanie „pustych” numerów startowych, tj. nieokreślonych nazwiskami zawodników.

217.6.4 O ile do startu w konkurencji indywidualnej zgłosi się mniej niż **czterech** zawodników, a do biegu rozstawnego lub zawodów drużynowych mniej niż **cztery** drużyny, konkurencji się nie przeprowadza.

218 Tworzenie i rozpowszechnianie treści cyfrowych

218.1 Wprowadzenie

Informacje i dane są istotnym elementem zrozumienia i prezentacji sportu, zarówno jako środek pomiaru i sprawozdawczości na temat wyników sportowych oraz komunikowania się i promowania sportu dla społeczeństwa. FIS'owi jako międzynarodowemu organowi zarządzającemu sportem narciarskim i snowboardowym, a także współpracującemu z NZN, powierza się zarządzanie i rzetelne opracowywanie danych związanych z ich wspólną działalnością.

Jako ważny element promocji narciarstwa i snowboardu, FIS zachęca NZN do zapewnienia swoim członkom, zainteresowanym stronom i fanom dostępu do danych i informacji związanych z działalnością FIS.

Zachęca się wszystkie NZN do przekazywania ogólnych informacji dotyczących wydarzeń i zawodów w kalendarzu FIS, aby je wykorzystywać przez zainteresowane strony.

Celem niniejszej zasady jest zdefiniowanie treści cyfrowych i określenie, w jaki sposób można je wykorzystywać.

218.2 Definicja treści cyfrowych

Treści cyfrowe oznaczają wszystkie informacje związane z działalnością FIS, które są udostępniane w formie cyfrowej.

Treści cyfrowe składają się z dwóch elementów:

- podstawowe pisemne treści cyfrowe, które są nieograniczenie dostępne, w domenie publicznej i mogą być wykorzystywane bez ograniczeń. Obejmuje to archiwa dokumentów, sprawozdania, przepisy, oficjalne kalendarze, listy startowe i wyniki, w tym nazwiska zawodników, informacje o zawodach i miejscu ich rozegrania, informacje o trasie, statystyki, rangi i klasyfikacje oraz informacje dotyczące warunków pogodowych, oraz
- specjalistyczne treści cyfrowe, które obejmują informacje w czasie rzeczywistym dostarczane przez Firmy zajmujące się pomiarem czasu i dostarczaniem wyników, informacje biograficzne zawodnika, wyniki sportowe, informacje o zawodach, strony w mediach społecznościowych, informacje o sponsorach i oficjalach

Uwzględniono również wszystkie archiwa wideo, dla których dostępne są prawa do wykorzystania publicznego.

Treści cyfrowe obejmują wszystkie formaty, wraz z wszelkimi z wszelkimi grafikami, tekstami, wideo lub prezentacje danych, informacji i statystyk.

218.3 Własność treści cyfrowych

Własność treści cyfrowych zależy od odpowiednich zezwoleń i stosownej umowy, na podstawie której takie treści zostały wyprodukowane, oraz warunków ich wykorzystania.

218.4 Korzystanie ze specjalistycznych treści cyfrowych

Rozwój technologii cyfrowej umożliwił konsumentowi natychmiastowy dostęp do specjalistycznych treści cyfrowych, które zwiększają wrażenia wizualne i zainteresowanie sportem.

Dostęp do ruchomych zdjęć może stymulować zainteresowanie konkursami FIS, a włączenie transmisji na żywo („live timing”) i kanałów danych zwiększa atrakcyjność każdej produkcji wideo. Korzystanie z transmisji na żywo podczas zawodów o Pucharu Świata i Mistrzostwach Świata podlega uzyskaniu zgody właściciela tych kanałów.

218.5 **Dostęp do specjalistycznych treści cyfrowych**

Każda ze stron ubiegających się o dostęp do specjalistycznych treści cyfrowych musi zawrzeć umowę z właścicielem/posiadaczem praw do treści cyfrowych i określić warunki, na jakich można korzystać z tych treści. We wszystkich przypadkach, a w szczególności w odniesieniu do danych osobowych, należy egzekwować ściśle przestrzeganie RODO lub innych przepisów i regulacji dotyczących przestrzegania zapisów prawa.

FIS doradza każdemu, kto chce korzystać ze specjalistycznych treści cyfrowych, imię i nazwisko właściciela/posiadacza praw oraz podaje numery kontaktowe.

Jeżeli poszczególni właściciele/posiadacze praw do specjalistycznych treści cyfrowych uznają to za stosowne, że ich treści mogłyby być powiązane i oferowane centralnie na rynku, korzystają z FIS jako swojego przedstawiciela.

218.6 **Przegląd**

W związku z ciągłymi zmianami i rozwojem technologii zasada ta będzie stale poddana przeglądowi i w stosownych przypadkach, będzie regularnie aktualizowana.

219 **Nagrody**

219.1 Szczegółowe wytyczne, dotyczące nagród są ogłaszane przez FIS. Nagrodami mogą być: artykuły pamiątkowe, dyplomy, czek i gotówka. Zabrania się udzielania nagród za pobicie rekordu. Z wyprzedzeniem półtorarocznym, na jesiennej sesji Zarząd FIS ustala wysokość nagród w gotówce (kwotę minimalną i maksymalną). Organizatorzy, którzy mają zamiar honorować zawodników nagrodami pieniężnymi, muszą do 15 października powiadomić FIS o wysokości kwot przeznaczonych na nagrody.

219.2 Jeśli więcej zawodników uzyskało takie same czasy lub tę samą ilość punktów klasyfikuje się ich na tym samym miejscu. Otrzymują oni takie same tytuły, nagrody czy dyplomy. Rozdawanie tytułów czy nagród przez losowanie lub po innych zawodach jest zabronione.

219.3 Wszystkie nagrody przyznaje się najpóźniej w ostatni dzień zawodów.

219.3.1 Na Mistrzostwach Polski Seniorów winny być przyznawane dla zwycięzców medale wręczane przez oficjalnego przedstawiciela PZN oraz **przedstawiciela** Komitetu Organizacyjnego zawodów.

219.3.2 Komitet organizacyjny zawodów ustala rodzaj i wysokość nagród.

219.3.3 O ustanowieniu nagród przechodnich decyduje PZN, względnie OZN, które zatwierdzają regulaminy nagród. Za należyte przechowywanie nagród przechodnich odpowiada zdobywca nagrody.

220 **Członkowie ekip, trenerzy, członkowie sztabów, przedstawiciele firm i dostawcy sprzętu**

Zasadniczo przepisy te mają zastosowanie do wszystkich dyscyplin, z uwzględnieniem zasad szczegółowych.

-
- 220.1 Komitet organizacyjny zawodów musi przedstawić DT pełną listę osób akredytowanych na dane zawody.
- 220.2 Zabrania się przedstawicielom firm sprzętowych i obsłudze serwisowej organizować reklamę na terenie zawodów lub na stojakach czy sprzęcie niezgodnie z przepisami art. 207.
- 220.3 Przedstawiciele **drużyn, serwismeni i dostawcy sprzętu** posiadają oficjalne akredytacje z FIS z wyszczególnieniem **pełnionej funkcji**. **Każdy organizator może akredytować dodatkowych przedstawicieli firm oraz ważne osoby.**
- 220.4 Tylko akredytowani przez FIS/PZN czy przez organizatora, posiadający akredytację z napisem „trasa”, „skocznia” mają prawo wstępu na trasę lub skocznię (według przepisów dotyczących poszczególnych konkurencji).
- 220.5 **Różne rodzaje akredytacji**
- 220.5.1 Delegaci Techniczni, jury i osoby z wyraźnie oznakowanymi akredytacjami według art. 220.3 posiadają prawo wstępu na trasy i skocznie.
- 220.5.2 Serwisanci poszczególnych ekip mają prawo wstępu na przedpole startu i mety, natomiast nie mają prawa wstępu na trasy i skocznie.
- 220.5.3 Akredytowani **przez organizatora** przedstawiciele firm sprzętowych bez **akredytacji FIS nie mają prawa wstępu na trasę i do obszaru serwisu o ograniczonym dostępie.**

221 Badania lekarskie i antydopingowe

- 221.1 NZN są odpowiedzialne za stan zdrowia zgłaszanego zawodnika. Każdy zawodnik powinien poddać się kompleksowym badaniom lekarskim. Takie badania winny być przeprowadzane w ojczyźnie zawodnika. **W kraju** – za stan zdrowia zawodników odpowiadają kluby sportowe.
- 221.2 Na żądanie komisji lekarskiej lub jej przedstawiciela zawodnik musi poddać się badaniom lekarskim przed lub po zawodach.
- 221.3 Doping jest bezwzględnie zakazany. Wszelkie wykroczenia przeciwko regulaminowi antydopingowemu FIS będą surowo karane.
- 221.4 Kontrole antydopingowe mogą być przeprowadzane **podczas dowolnych zawodów FIS (jak również poza zawodami)**. Odpowiednie przepisy są opublikowane w przepisach i procedurach antydopingowych FIS.
- 221.5 **Płeć zawodnika**
W przypadku wątpliwości lub protestów przeciwko płci zawodnika, FIS/PZN jest zobligowany przedsięwziąć kroki konieczne do określenia płci danego zawodnika.
- 221.5.1 **Rozporządzenie Ministra zdrowia określa ważność badań lekarskich zawodników.**
- 221.6 **Przygotowanie służb medycznych przez organizatora.**
Zdrowie i bezpieczeństwo wszystkich osób zaangażowanych na zawodach jest podstawowym zadaniem organizatora zawodów. Dotyczy to zarówno zawodników, wolontariuszy, personelu na trasach, a także widzów. Specyficzna konieczność zapewnienia opieki medycznej obejmuje wiele wariantów:
- rodzaj, poziom i rozmach zawodów (MŚS, PŚ, COC, zawody FIS itd.) oraz charakterystyka geograficzna i lokalne standardy medyczne
 - szacunkowa ilość zawodników, pracowników i widzów
 - większy zakres odpowiedzialności i zaopatrzenia służb medycznych (zawodnicy, pomocnicy, widzowie)

Organizator / szef personelu medycznego i służb ratunkowych wraz z dyrektorem zawodów oraz delegatem technicznym ma przestrzegać, żeby przygotowania ratunkowe przed startem oficjalnego treningu lub zawodów były doskonale przygotowane. W razie wypadku plan ratunkowy od początku treningu lub zawodów musi zadziałać. Dokładne zadania personelu i zespołu lekarzy, urządzeń, wyposażenia dla odpowiednich dyscyplin (patrz Medical Rules and Guidelines).

222 Wyposażenie zawodników

- 222.1 Zawodnik, biorący udział w zawodach międzynarodowych musi być wyposażony zgodnie z wytycznymi FIS, dotyczącymi sprzętu. Zawodnik jest osobiście odpowiedzialny za sprzęt, który używa (narty, deska snowboardowa, wiązania, buty, kombinezon, etc.). Jest zobowiązany do sprawdzenia, czy jego wyposażenie jest zgodne z wytycznymi FIS na dany sezon oraz czy jest zdadne do użytku.
- 222.2 Pojęcie „wyposażenie” obejmuje sumę wyposażenia zawodnika w sprzęt, ubiór i akcesoria oraz urządzenia techniczne, którymi się posługuje. Suma wyposażenia zawodnika stanowi funkcjonalną całość.
- 222.3 Wszystkie nowości w zakresie wyposażenia zawodnika muszą uzyskać akceptację FIS. FIS/PZN nie bierze żadnej odpowiedzialności, za wprowadzane w życie nowości techniczne, z punktu widzenia zagrożenia życia zawodnika czy wypadkowości.
- 222.4 Wszystkie nowości techniczne muszą być zgłaszane do FIS najpóźniej do 1 maja (jazda po trawie do 1 sierpnia). Na sezon najbliższy otrzymują promesę użytkowania na 1 rok i dopiero po tym okresie mogą być ostatecznie zatwierdzone przez FIS i wprowadzone w życie na sezon następny.
- 222.5 Komisja d/s wyposażenia FIS publikuje po zatwierdzeniu przez Zarząd FIS definicje i opisy dopuszczonych nowości, przy czym zwraca uwagę, żeby udoskonalenia te nie były przeszkodą dla dalszego postępu narciarstwa. Wyklucza się wszystkie sztuczne, dziwnie nowości, zmieniające lub wypaczające zasady walki sportowej czy stwarzające zagrożenie dla zdrowia zawodnika. Ten artykuł nie ma zastosowania dla zawodników z niepełnosprawnościami.
- 222.6 **Kontrole**
Przed i w czasie sezonu albo po wpłynięciu protestu do DT danych zawodów członkowie Komisji ds. wyposażenia FIS przeprowadzają różne kontrole. W przypadku uzasadnionego podejrzenia, że zostały naruszone przepisy, sprzęt musi zostać natychmiast skonfiskowany przez kontrolerów lub DT w obecności świadków i przesłany w zapieczętowanej kopercie do FIS, która podda go ostatecznej kontroli przez oficjalnie uznaną instytucję. W przypadku protestu przeciwko elementom sprzętu zawodów, strona przegrywająca ponosi koszty dochodzenia.
Nie można żądać żadnych testów sprzętu lub materiałów w niezależnych laboratoriach podczas zawodów, w których kontrolę przeprowadził Ekspert Techniczny FIS, chyba że można wykazać, że kontrole nie zostały przeprowadzone zgodnie z przepisami.
- 222.6.1 We wszystkich zawodach, gdzie oficjalni eksperci materiałowi FIS z oficjalnymi przyrządami przeprowadzają kontrolę, wyniki kontroli w miejscu pomiarów są ważne i obowiązujące (niezależnie od wcześniejszych pomiarów).

222.7 **Zakaz używania sprzętu naukowego i medycznego na imprezach FIS.**

Zabrania się, aby jakikolwiek NZN, jego przedstawiciel lub członkowie zespołu przynosili i/lub używali któregoś z następujących urządzeń naukowych lub medycznych („sprzęt”) podczas rozgrywania zawodów Mistrzostw Świata FIS, Pucharów Świata i innych zawodów zarejestrowanych w Kalendarzu FIS:

- Zbiorniki tlenu, butle i powiązane urządzenia;
- Hipoksyjne lub hiperoksyjne namioty tlenowe, komory i urządzenia;
- Komory kriogeniczne do krioterapii całego ciała i urządzenia pokrewne.

Obowiązkiem NZN jest zapewnienie zgodności z tym artykułem /222.7/ przez wszystkich jego przedstawicieli lub członków zespołu. Nieprzestrzeganie tego artykułu 222.7 będzie podlegało karom przewidzianym w artykule 223.3. W przypadku powtórzenia przewinienia, dyskwalifikacja zawodnika zostanie nałożona niezależnie od tego, czy naruszenie tego przepisu skutkowało korzyścią dla zawodnika (zawodników) w odniesieniu do końcowego wyniku zawodów. Oprócz sankcji wymienionych powyżej, FIS może nakazać natychmiastowe usunięcie sprzętu z miejsca zawodów na koszt odpowiedzialnego NZN.

222.8 **Zakaz stosowania fluoru**

Stosowanie smarów lub innych substancji smarujących zawierających fluor jest zabronione na wszystkich poziomach i we wszystkich dyscyplinach FIS. Smary z fluorem stanowią przewagę w zawodach i jego użycie podczas zawodów spowoduje dyskwalifikację (patrz regulamin zawodów i specyfikacja sprzętu).

W kraju przepis ten będzie miał zastosowanie w momencie dostępności urządzeń do sprawdzania fluoru.

223 **Sankcje**

223.1 **Postanowienia ogólne**

223.1.1 Przewinieniem, w stosunku, do którego stosuje się sankcje i może zostać orzeczona kara, określa się następujące zachowania:

- łamanie lub nieprzestrzeganie regulaminu zawodów;
- niestosowanie się do poleceń jury lub pojedynczych członków jury, o których mowa w art. 224.2;
- niesportowe zachowanie.

223.1.2 Następujące zachowania także będą traktowane jako przewinienie:

- próba popełnienia czynu;
- przyczynienie się lub umożliwienie innym popełnienia czynu;
- doradzanie innym popełnienia czynu.

223.1.3 Przy orzekaniu, czy zachowanie ma być traktowane jako przewinienie należy uwzględnić:

- czy zachowanie było świadome;
- czy zachowanie **wynikało z okoliczności nadzwyczajnych**.

223.1.4 Wszystkie związki narodowe oraz akredytowane przez nie osoby zrzeszone w FIS muszą akceptować i uznać niniejsze przepisy, względnie sankcje; możliwość wniesienia skargi zachodzi wyłącznie zgodnie ze statutem FIS oraz z przepisami ICR.

223.1.4.1 Powyższe przepisy obowiązują także w kraju; możliwość wniesienia skargi zachodzi wyłącznie zgodnie ze statutem PZN oraz z przepisami NRS.

223.2 **Zastosowanie**

223.2.1 Osoby

Niniejsze sankcje dotyczą:

- wszystkich osób, akredytowanych przez FIS/PZN lub organizatora zawodów wpisanych do kalendarza FIS/PZN, które znajdują się w obszarze rozgrywania zawodów, jak również w każdym miejscu, które ma związek z zawodami, oraz
- wszystkich osób, które nie są akredytowane, a które znajdują się w miejscu rozgrywania zawodów.

223.3 Kary

223.3.1 Za popełnienie czynu mogą być orzeczone następujące kary:

- nagana - pisemna lub ustna
- wycofanie akredytacji
- brak zgody na akredytację
- kara pieniężna, nie większa niż 100.000.- CHF
- **kara czasowa**

223.3.1.1 Związki narodowe zrzeszone w FIS ręczą względem FIS za wpłatę kary pieniężnej i pozostałych kosztów administracyjnych nałożonych na osoby zgłoszone przez nie do akredytacji.

223.3.1.1.1 **W kraju** - kluby sportowe i inne organizacje zrzeszone w PZN ręczą względem PZN za wpłatę kary pieniężnej i powstałe koszty administracyjne, które nałożono na osoby zgłoszone przez nie do akredytacji.

223.3.1.2 Osoby, co do których nie ma zastosowania art. 223.3.1.1 ręczą same względem FIS za wpłatę kary pieniężnej oraz powstałych kosztów administracyjnych. Jeśli te osoby nie wpłacą kary pieniężnej, zostanie im cofnięte prawo do akredytacji na imprezy FIS na okres 1 roku.

223.3.1.2.1 **W kraju** - osoby co do których nie ma zastosowania art. 223.1.1.1 ręczą same względem PZN za wpłatę kary pieniężnej oraz powstałych kosztów administracyjnych. Jeśli te osoby nie wpłacą kary pieniężnej, zostaną w stosunku do nich zastosowane sankcje.

223.3.1.3 Kary pieniężne są płatne w ciągu 8 (ośmiu) dni od ich nałożenia.

223.3.2 Na uczestniczących zawodników mogą być nałożone następujące dodatkowe kary:

- dyskwalifikacja
- pogorszenie pozycji startowej
- utrata nagród i premii na rzecz organizatora
- **zawieszenie w zawodach FIS**

223.3.3 Zawodnik może tylko wtedy zostać zdyskwalifikowany, jeśli przewinienie wpłynęło korzystnie na wynik końcowy, o ile przepisy w pojedynczym przypadku nie stanowią inaczej.

223.4 Jury może nakładać kary wymienione w punktach 223.3.1 i 223.3.2, ale nie może orzekać kar pieniężnych większych niż 5000.- CHF (w kraju 2.000 zł) oraz zakazać zawodnikowi udziału w innej imprezie FIS/PZN niż ta, na której popełniono wykroczenie.

223.5 **Następujące kary mogą być orzeczone ustnie:**

- nagany,
- cofnięcie akredytacji na aktualnie rozgrywane zawody osobom, które nie zostały zgłoszone organizatorowi do akredytacji przez NZN,

- cofnięcie akredytacji na aktualnie rozgrywane zawody osobom posiadającym akredytację FIS,
- brak zgody na akredytację na aktualnie rozgrywane osobom, które nie posiadając akredytacji znajdują się na terenie zawodów lub w innym miejscu związanym z zawodami.

223.6 **Następujące kary muszą być oznajmione pisemnie:**

- kary pieniężne,
- dyskwalifikacja,
- pogorszenie pozycji startowej,
- zakaz udziału w zawodach,
- cofnięcie akredytacji osobom, które zostały zgłoszone do akredytacji przez ich Narodowy Związek Narciarski
- cofnięcie akredytacji osobom posiadającym akredytację FIS/PZN.

223.7 Pisemne decyzje o karach muszą być doręczone osobie ukaranej (jeśli nie jest to zawodnik), jej narodowemu związkowi oraz Sekretarzowi Generalnemu FIS.

223.8 Dyskwalifikacje muszą zostać odnotowane w protokole sędziego arbitra i/lub w sprawozdaniu delegata technicznego.

223.9 Wszystkie kary muszą być ujęte w sprawozdaniu delegata technicznego.

224 Przepisy proceduralne

224.1 Kompetencje jury

Jury zawodów ma prawo większością głosów nakładać sankcje wg powyższych przepisów. Przy równej liczbie głosów decyduje głos przewodniczącego.

224.2 W miejscu rozgrywania zawodów, zwłaszcza podczas treningu i w czasie zawodów, każdy członek jury z prawem do głosu jest upoważniony do nałożenia ustnej nagany i cofnięcia akredytacji na trwające zawody.

224.3 Przewinienia grupowe

Jeśli kilka osób popełni jednocześnie ten sam czyn niedozwolony w tych samych okolicznościach, to jedna wydana decyzja o karze będzie obowiązującą dla wszystkich. Pisemna decyzja musi zawierać nazwiska wszystkich ukaranych osób oraz wymiar kary, jaką na każdą osobę nałożono. Decyzja o karze zostanie doręczona wszystkim ukaranym.

224.4 Terminowość

Karanie osoby jest niedopuszczalne, jeśli nie wniesiono o wszczęcie procedury sankcji w ciągu 72 godzin od momentu popełnienia czynu niedozwolonego.

224.5 Każda osoba, będąca świadkiem przewinienia, jest zobowiązana zeznawać podczas każdego przesłuchania zwołanego przez jury. Jury jest zobowiązane uwzględnić wszystkie ważne dowody.

224.6 Jury może skonfiskować przedmioty, o których podejrzewa się, że zostały użyte wbrew przepisom o wyposażeniu.

224.7 Przed nałożeniem kary (z wyjątkiem udzielenia nagany i cofnięcia akredytacji zgodnie z art. 223.5 i 224.2) osobie obwinionej należy dać okazję podczas przesłuchania do złożenia ustnej lub pisemnej obrony.

224.8 **Wszystkie decyzje jury są w formie pisemnej i zawierają następujące punkty:**

224.8.1 czyn niedozwolony o którym uważa się, że został popełniony

224.8.2 dowód czynu niedozwolonego

224.8.3 przepis (y) lub polecenie (-nia) jury, które zostały naruszone.

-
- 224.8.4 nałożona kara
- 224.9 kara musi być odpowiednia do popełnionego przewinienia. Wymiar kary ustala się z uwzględnieniem okoliczności obciążających i łagodzących.
- 224.10 **Środki prawne**
- 224.10.1Z wyjątkiem postanowień art. 224.11 można wnieść zażalenie w sprawie decyzji jury o ukaraniu.
- 224.10.2Jeżeli zażalenie nie zostanie złożone w terminie określonym w przepisach ICR/NRS, decyzja jury o ukaraniu jest prawomocna.
- 224.11 **Następujące decyzje jury nie są przedmiotem zażalenia:**
- 224.11.1Kary orzeczone ustnie, zgodnie z art. 223.5 i 224.2
- 224.11.2Kary pieniężne poniżej 1000 CHF dla pojedynczych przewinień i kolejne 2500 CHF dla powtarzających się przewinień tej samej osoby.
W kraju poniżej 1 000.- zł (jeden tysiąc złotych).
- 224.11.3Sankcje nałożone na zawodników w formatach zawodów, gdzie 2 lub więcej zawodników jednocześnie rywalizują ze sobą w polu zawodów i w których eliminacje prowadzą do ustalenia ostatecznych wyników końcowych.
- 224.12 We wszystkich pozostałych przypadkach, zgodnie z ICR/NRS, zażalenia będą kierowane do Komisji Apelacyjnej FIS.
- 224.12.1**W kraju** zażalenia na decyzję jury należy kierować do Wydziału Sędziowskiego PZN, w terminie do dwóch tygodni po zawodach i dostarczeniu pełnej dokumentacji oraz dowodu wpłaty kaucji. Wysokość kaucji jest ogłaszana w wytycznych sportowych. Po uznaniu zażalenia kaucja zostanie zwrócona składającemu zażalenie, po ewentualnym potrąceniu kosztów związanych z rozpatrywaną sprawą. Po odrzuceniu zażalenia kaucja przepada na rzecz PZN.
- 224.13 Jury ma prawo kierować do Komisji Apelacyjnej FIS wnioskowanie kary dla kar wyższych niż 5000 CHF oraz zalecenia dla zakazów startu, które wykraczają poza zawody, podczas których doszło do przewinienia.
- 224.13.1**W kraju**, jury ma prawo wnioskować do PZN kary dla kar wyższych niż 2000 zł oraz zalecenia dla zakazów startu, które wykraczają poza ramy zawodów, podczas których doszło do przewinienia.
- 224.14 Zarząd FIS ma prawo przekazać Komisji Apelacyjnej komentarze do wszystkich pisemnych decyzji jury o ukaraniu.
- 224.15 **Koszty proceduralne**
Opłaty, wydatki gotówkowe oraz koszty przejazdu (koszty procedury) są naliczane tak jak dla delegata technicznego i każdorazowo płatne przez ukaranego. W przypadku uchylecia decyzji jury wszystkie koszty przejmują FIS.
- 224.16 **Egzekucja kar pieniężnych**
- 224.16.1Wpłacone kary pieniężne i koszty proceduralne należą do FIS/PZN. Koszty wykonawcze obowiązują jako koszty proceduralne.
- 224.16.2Niezapłacone kary pieniężne, nałożone na ukaranego, obowiązują jako długi Narodowego Związku Narciarskiego, do którego należy ukarany.
- 224.17 **Fundusz wspierający**
Wszystkie zapłacone kary pieniężne na zawodach FIS wpływają do Funduszu wspierania Młodzieży FIS.
- 224.18 Przepisów tych nie stosuje się przy przewinieniach dopingowych.

225 Komisja apelacyjna

225.1 Nominacja

225.1.1 Zarząd FIS wybiera z Podkomisji ds. Przepisów właściwej dyscypliny (lub Komisji Dyscyplinarnej, jeśli nie ma Podkomisji ds. Regulaminów) przewodniczącego i wiceprzewodniczącego Komisji Apelacyjnej. Jeśli przewodniczący **jest niedostępny lub z uwagi na stroniczość i uprzedzenia nie może pełnić funkcji**, Komisję reprezentuje wiceprzewodniczący.

225.1.2 Przewodniczący powołuje w skład Komisji Apelacyjnej trzech (3) członków z Podkomisji ds. Regulaminów właściwej dyscypliny (lub Komisji Dyscyplinarnej), do każdej wniesionej sprawy. W skład Komisji może wejść także przewodniczący. Komisja Apelacyjna decyduje większością głosów.

225.1.3 Aby zapobiec wystąpieniu stroniczości i uprzedzeń, członkami powołanymi do Komisji Apelacyjnej nie powinni być członkowie tego samego NZN co ukarany. Do tego członkowie powołani do Komisji Apelacyjnej muszą dobrowolnie poinformować przewodniczącego o wszelkiej stroniczości oraz każdym uprzedzeniu. Osoby, które są stronicze lub uprzedzone, powinny zostać zwolnione przez przewodniczącego z pracy w Komisji Apelacyjnej, lub przez wiceprzewodniczącego (jeśli chodzi o przewodniczącego).

225.2 Odpowiedzialność

225.2.1 Komisja Apelacyjna powinna przeprowadzać przesłuchania tylko w związku z zażaleniami ukaranych osób. Zarząd FIS przeprowadza przesłuchania w związku z zażaleniami na jury zawodów lub w przypadkach zaleceń kar nałożonych przez jury zawodów, które są większe, niż przewidziane w sankcjach.

225.3 Sposób postępowania

225.3.1 Apelacja musi zostać rozpatrzona w ciągu 72 godzin od momentu otrzymania jej przez przewodniczącego. Tylko jeśli wszystkie zaangażowane strony wyrażą pisemną zgodę, termin przesłuchania może zostać przedłużony.

225.3.2 Wszystkie zażalenia i zeznania świadków, które strony zamierzają przytoczyć.

225.3.3 Komisja Apelacyjna ustala miejsce i sposób rozpatrzenia zażalenia. Członkowie Komisji Apelacyjnej są zobowiązani do przestrzegania tajemnicy zażaleń, dopóki decyzja nie zostanie ogłoszona i do konsultowania się wyłącznie z innymi członkami Komisji. Przewodniczący Komisji Apelacyjnej ma prawo zażądać dodatkowych materiałów pod warunkiem, że to nie będzie wymagać specjalnych środków.

225.3.4 Komisja Apelacyjna decyduje o dysponowaniu kosztami zgodnie z art. 224.15.

225.3.5 Decyzje Komisji Apelacyjnej mają być ogłoszone ustnie na zakończenie przesłuchania. Decyzja wraz z uzasadnieniem zostanie pisemnie przekazana do FIS. FIS przekazuje ją do zainteresowanych stron, ich NZN oraz wszystkim członkom jury, przeciwko którym decyzji zostało wniesione zażalenie. Ponadto pisemna decyzja znajduje się w Biurze FIS.

225.4 Dalsze zażalenia

225.4.1 Przeciwno rozstrzygnięciom Komisji Apelacyjnej jako pierwszej instancji, można wystąpić z odwołaniem do Sądu FIS (art. 52.2 statutu FIS).

225.4.2 Zażalenie do Sądu powinno być skierowane do Sekretarza Generalnego FIS, w określonym czasie od dnia podjęcia decyzji przez Komisję Apelacyjną, zgodnie z art. 52.2 Statutu FIS.

225.4.3 Zażalenie na Komisję Antydopingową lub Sąd FIS nie mają działania odraczającego na decyzje o ukaraniu wydane przez jury zawodów lub Komisję Antydopingową.

226 Naruszenie sankcji

W przypadku naruszenia którejs z nałożonej sankcji zgodnie z ICR 223 lub przepisami FIS dot. antydopingu, Zarząd FIS może nałożyć dalsze i inne sankcje, które uzna za odpowiednie.

W takich przypadkach może zostać nałożonych kilka lub wszystkie z następujących sankcji:

226.1 Sankcje wobec uczestniczących osób:

– pisemna nagana

i/ lub

– kara pieniężna nie wyższa niż 100.000 CHF

i/lub

– zakaz udziału w zawodach na następnym poziomie sankcji – np. jeśli za doping zostanie nałożony 3-miesięczny zakaz udziału w zawodach, naruszenie tej sankcji doprowadzi do nałożenia dwuletniego zakazu startu; jeśli za doping został nałożony dwuletni zakaz startu, naruszenie tej sankcji doprowadzi do nałożenia dożywotniego zakazu startu;

i/lub

– cofnięcie akredytacji zainteresowanym osobom.

226.2 Sankcje wobec Narodowych Związków Narciarskich:

– cofnięcie wsparcia finansowego FIS dla NZN

i/ lub

– odmowa organizacji przyszłych zawodów FIS w dotyczącym tego kraju

i/lub

– cofnięcie kilku lub wszystkich praw członków FIS, włącznie z uczestnictwem na wszystkich imprezach FIS, prawem głosu na Kongresie FIS, członkostwem w Komisjach FIS.

227 W kraju

227.1 Unieważnienie zawodów

Jeżeli przy przeprowadzeniu zawodów/konkurencji stwierdzono jaskrawe uchybienia przeciwko przepisom NRS, pomiarowi czasu i sędziowaniu, DT i jury mają prawo unieważnić zawody/konkurencję nie zezwalając na jej powtórzenie. Prawo unieważnienia zawodów/konkurencji przysługuje OZN-owi odnośnie do zawodów odbywających się na jego terenie–do szczebla okręgowego włącznie i PZN-owi odnośnie do wszystkich zawodów.

227.2 Odwołania

Przeciwko decyzji jury i DT rozstrzygających protest na zawodach, przysługuje zainteresowanemu klubowi prawo wniesienia odwołania listem poleconym do Wydziału Sędziowskiego PZN do 14 dni od daty wydania decyzji. Przy składaniu odwołania, wraz z pełną dokumentacją, należy równocześnie wpłacić kaucję w odpowiedniej wysokości na konto PZN, zaś kopię dowodu wpłaty dołączyć do odwołania. W przypadku uwzględnienia odwołania kaucja zostanie zwrócona, a w

przypadku odrzucenia odwołania przepada. Odwołania, które wpłyną do PZN po terminie nie będą rozpatrywane.

227.3 Wysokość kaucji przy składaniu protestów i odwołań jest podawana w Wytycznych Sportowych PZN.

227.4 Wytyczne sportowe określają co roku dodatkowe warunki ubezpieczenia.

227.5 Jeśli wylosowany zawodnik nie stawi się na starcie, a jego nieobecność nie została usprawiedliwiona i zaakceptowana przez DT, kierownik ekipy lub trener musi wpłacić kwotę, określoną w Wytycznych Sportowych PZN w biurze zawodów za odpowiednim potwierdzeniem na druku ścisłego zachowania. Ponadto należy udzielić nagany kierownictwu ekipy. Zmiana wysokości w/w kary będzie podawana w Wytycznych Sportowych PZN przed sezonem.

227.6 Przy określaniu sankcji, Zarząd PZN, Wydział Sędziowski PZN, jury zawodów mogą się dodatkowo wzorować na sankcjach przewidzianych przez FIS.

228 Postanowienia specjalne

228.1 Uprawnienia kierownika zawodów

W przypadku zaistnienia wybitnie niekorzystnych warunków atmosferycznych czy stawienia się na zawody niedostatecznej ilości sędziów, kierownik zawodów w porozumieniu z DT może wyrazić zgodę na:

- dopuszczenie do sędziowania osób niespełniających warunków określonych w Narciarskim Regulaminie Sędziów i wytycznych PZN
- kumulowanie funkcji.

229 Obniżenie wymagań NRS

Delegat Techniczny, na wniosek kierownika zawodów, jest uprawniony do obniżenia w formie pisemnej wymagań NRS:

- w konkurencjach zjazdowych: odnośnie do długości tras, różnicy poziomów, ilości zmian kierunków, przy szczególnie niekorzystnych warunkach śniegowych czy atmosferycznych, na zawodach wszystkich rodzajów. Decyzję czy wyniki uzyskane będą mogły stanowić podstawę do uzyskania FIS - punktów wyda PZN.
- w konkurencjach biegowych: odnośnie do wielokrotności przebiegania przez pętlę i długości tras na wszystkich zawodach z wyjątkiem Mistrzostw Polski oraz biegów do kombinacji norweskiej.

Jeśli na zawodach nie ma DT, uprawnionymi do obniżenia wymagań NRS są: kierownik zawodów i sędzia główny.

230 Weryfikacja zawodów

Zawody weryfikuje komisja w składzie: sekretarz zawodów, DT, kierownik zawodów,

230.1 Zadania komisji weryfikacyjnej.

Do zadań komisji weryfikacyjnej należy:

- dopilnowanie, aby zawody były przeprowadzone zgodnie z przepisami NRS, regulaminem zawodów i Wytycznymi Sportowymi PZN
- kontrola prawidłowości ogłaszania wyników i wydawania komunikatów
- spisanie protokołu weryfikacyjnego po zakończonych zawodach.

231 Sędziowie

Do sędziowania w zawodach narciarskich upoważnieni są sędziowie narciarscy, zweryfikowani, **posiadający ważne licencje sędziowskie**, wydawanymi przez Wydział Sędziowski PZN, zaś sędziowie kandydaci zaświadczeniami wydanymi przez komisje sędziowskie OZN. W czasie zawodów sędziowie są obowiązani nosić widoczne odznaki wskazujące, że pełnią oni funkcje sędziowskie.

231.1 Wszyscy sędziowie pełniący funkcje w czasie określonych zawodów stanowią kolegium sędziów działające pod kierownictwem sędziego głównego.

231.2 Uprawnienia i obowiązki sędziego głównego na zawodach:

- a. przewodniczenie kolegium sędziów podczas zawodów;
- b. wyznaczenie obsady sędziowskiej na poszczególne konkurencje i podział obowiązków sędziów zgodnie z wymaganiami poszczególnych dyscyplin i konkurencji;
- c. przeprowadzenie odpraw sędziowskich na zawodach: omówienie i ocena pracy sędziów oraz spraw organizacyjnych, przypomnienie obowiązujących przepisów;
- d. obserwacja pracy sędziów i kontrola biura obliczeń;
- e. kontrola ważności licencji i uprawnień sędziowskich oraz przebiegu wypłaty wynagrodzeń sędziowskich oraz prowadzenie listy obecności sędziów podczas poszczególnych dni zawodów;
- f. ścisła współpraca z DT i KZ, również w przypadku ewentualnego nałożenia kar na sędziów lub na inne osoby biorące udział w zawodach;
- g. złożenie sprawozdania z obsadami i protokołami odpraw do Komisji Sędziowskiej OZN/ZW właściwej do miejsca rozgrywania zawodów; do sprawozdania należy dołączyć protokoły z odpraw sędziowskich z podaniem ewentualnych błędów i korzystnych rozwiązań sędziowsko-organizacyjnych;
- h. Sędzia Główny wchodzi w skład komitetu organizacyjnego zawodów
- i. Sędzia Główny na zawodach snowboardowych freestyle ma bardzo rozległe uprawnienia, które reguluje NRS;
- j. Sędzia Główny lub osoba przez niego upoważniona, na zawodach w skokach narciarskich i kombinacji norweskiej, podczas których stosuje się pomiar video długości skoku kontroluje przebieg pomiarów.

ROZDZIAŁ II

PRZEPISY WSPÓLNE DLA ZAWODÓW W SKOKACH I KOMBINACJI NORWESKIEJ

400 ORGANIZACJA

401 Kierownictwo zawodów i funkcyjni zawodów

401.1 Członkowie

- kierownik zawodów,
- sekretarz zawodów,
- kierownik skoczni,
- kierownik pomiarów długości,
- kierownik obliczeń,
- kierownik służb porządkowych
- kierownik wyposażenia technicznego,
- kierownik ds. sprzętu,
- kierownik opieki medycznej.

W skład komitetu organizacyjnego mogą wejść inni funkcyjni, jeśli jest to niezbędne dla sprawnego przeprowadzenia zawodów.

401.2 Zadania funkcyjnych na zawodach

401.2.1 Kierownik zawodów

Kieruje pracami przygotowawczymi i nadzoruje działania określonych funkcyjnych w zakresie techniczno-sportowym. Powołuje ich celem realizacji zadań sportowo-technicznych oraz kieruje w porozumieniu z DT i dyrektorem zawodów (w zawodach FIS) odprawami kierowników drużyn. Na polecenie jury nadzoruje stronę techniczną oraz przebieg treningów i zawodów.

Aby pełnić funkcję kierownika zawodów na zawodach rangi FIS kierownik zawodów musi posiadać ważną licencję „A” lub „B”. Licencja „A” jest wymagana dla kierowników zawodów rangi ZIO, MŚ, MŚL, MŚJ, PŚ, GP. Licencja „B” jest wymagana dla kierowników zawodów rangi Pucharów Kontynentalnych. Kryteria licencyjne są opisane w „Przewodniku kierowników zawodów” i są ustalane przez Podkomisję oficjeli, przepisów i kontroli skoków narciarskich FIS.

401.2.1.1 Sekretarz zawodów

Odpowiada za całokształt spraw organizacyjnych związanych z przeprowadzeniem zawodów. Do jego obowiązków należy przygotowanie i udostępnienie formularzy, list i tabeli jak również sporządzenie i rozdanie list startowych i list wyników, protokołów z posiedzeń, a także materiałów informacyjnych. Przyjmuje również ewentualne protesty i pracuje jako sekretarz jury.

401.2.1.2 Starter

Odpowiada za to, aby skoczkowie startowali według kolejności z listy startowej, z ustalonego miejsca startu i przestrzegali ustalonego czasu startu. W trybie natychmiastowym zgłasza jury naruszenie przepisów startu.

Podczas Olimpiady i Mistrzostw Świata powołuje się dodatkowo sędziego startu. Do jego zadań należy nadzorowanie procedury startowej i wyciąganie konsekwencji w razie naruszenia przepisów. Ma on obowiązek dopilnować, aby w

strefie startu nie przebywały osoby nieupoważnione do wejścia w jej obręb. Podlega mu starter wraz z pomocnikami.

401.2.3 Kierownik skoczni

Odpowiada za przygotowanie i utrzymanie skoczni. Koordynuje i kontroluje prace kierownika rozbiegu i zeskoku. Podczas treningu i zawodów utrzymuje nieprzerwaną łączność z kierownikiem zawodów i informuje go o aktualnym stanie skoczni.

401.2.3.1 Kierownik rozbiegu

Odpowiada za nienaganne przygotowanie rozbiegu i progę. W czasie zawodów ma obowiązek nieprzerwanie obserwować i kontrolować tę część skoczni. Jeśli zawodnik upadnie lub na rozbiegu pojawi się przeszkoda, opinia kierownika rozbiegu ma wpływ na decyzję jury, dotyczącą powtórzenia skoku. Jeśli sygnalizacja świetlna jest nieczynna, kierownictwo zawodów zapewnia kierownikowi rozbiegu pomocnika z chorągiewką, który daje sygnał do startu następnego zawodnika.

401.2.3.2 Kierownik zeskoku

Odpowiada za przygotowanie zeskoku i wybiegu odpowiednim sprzętem i poprawianie mechaniczne oraz ręczne przed i w czasie zawodów.

401.2.4 Przedskoczkowie

– Kierownik przedskoczków

Odpowiada za przetestowanie rozbiegu przez przedskoczków bezpośrednio przed rozpoczęciem treningu, zawodów a także odpowiada za utrzymanie czystości torów najazdowych w przypadku zmian atmosferycznych takich jak opady śniegu podczas zawodów. Kierownik przedskoczków zostanie poinformowany przez kierownika konkurencji ilu przedskoczków oraz kiedy powinni być gotowi do skoku.

– Przedskoczkowie

Krajowy Związek Narciarski na terenie, którego organizator przeprowadza zawody odpowiada za zapewnienie wykwalifikowanych przedskoczków każdego dnia zawodów w liczbie: PŚ (8) ośmiu i sześciu (6) w pozostałych zawodach niższej rangi rozgrywanych w zimie i pięciu (5) we wszystkich zawodach rozgrywanych w lecie. Przedskoczkowie nie są klasyfikowani w konkursie. Pomimo to muszą startować z rozbiegu ustalonego przez jury zawodów. Minimalny wiek przedskoczka jest taki sam jak w przypadku zawodników biorących udział w zawodach i jest określony w przepisach. Limit wieku dla przedskoczków wynosi 18 lat na skoczniach do lotów narciarskich (NRS art. 454.3).

Zawodnicy przed startem muszą być zarejestrowani przez ich Krajowe Związki Narciarskie, mieć podpisaną deklarację sportowca FIS, muszą spełniać wszystkie kryteria opisane w art. 215 ICR/NRS i muszą przestrzegać wszystkich przepisów ICR/NRS i innych zasad FIS odnoszących się do zawodników.

401.2.5 Kierownik pomiarów długości skoków

Odpowiada za:

- dokładny pomiar oraz dokładne umieszczenie oznaczeń długości po obu stronach zeskoku (art. 415.1) jak też
- ustalenie pozycji osób odpowiedzialnych za pomiar i zapisywanie długości (art. 404.2.1 i 404.2.2);

Nadzoruje również pracę osób odpowiedzialnych za pomiar i zapisywanie długości; zastępuje osoby niekompetentne (które obsadza w okolicy punktu P) osobami o odpowiednich kwalifikacjach; nieprzerwanie kontroluje protokolowanie długości skoków i informowanie o nich.

W celu podniesienia kwalifikacji musi poddać się specjalnym szkoleniom. Udział w takim szkoleniu jest obowiązkowy. Nieobecność powoduje brak uzyskania kwalifikacji warunkujących wykonywanie funkcji kierownika pomiarów.

401.2.6 Kierownik biura obliczeń

Odpowiada za obliczanie wyników. Wspólnie ze swymi pomocnikami troszczy się o szybkie przekazanie podstawowych danych niezbędnych do wyliczenia końcowych not oraz ich niezwłoczne dokładne, kontrolowane obliczenie.

401.2.7 Kierownik służb porządkowych

Odpowiada za to, aby osoby nie biorące udziału w zawodach znajdowały się w odpowiedniej odległości od skoczni i aby nie przeszkadzały zawodnikom oraz funkcyjnym w pełnieniu ich zadań celem uniknięcia ewentualnych wypadków.

– Na wieżę sędziowską i miejsca dla trenerów mogą dostać się tylko osoby posiadające specjalne zezwolenia wystawione przez komitet organizacyjny zawodów.

– Dla dziennikarzy powinny być przydzielone ogrodzone stanowiska z dobrą widocznością.

– Wszystkie specjalne stanowiska z miejscami do pracy, jak stanowiska dla widzów powinny być już przed zawodami dobrze oznaczone i zamknięte.

– Na platformę startową, wieżę rozbiegu i rozbieg aż do progu mają wstęp tylko zawodnicy, odpowiedni funkcyjni; nie mogą natomiast tam przebywać trenerzy, opiekunowie i przedstawiciele prasy.

Nie pozwala się na podawanie informacji dla zawodników na rozbiegu za pomocą środków technicznych, poza informacjami organizatorów.

401.2.8 Kierownik wyposażenia technicznego

Odpowiada za porządne funkcjonowanie i przygotowanie pomocy technicznych niezbędnych dla porządnego przebiegu zawodów, jak:

– aparaturę do mierzenia czasów i podawanie kierunku i szybkości wiatru

– lampy ze światłami

– wszystkie systemy oziębiania rozbiegu

– wewnętrzne połączenia telefoniczne i radiowe

– ogłaszanie numerów startowych, długości skoków, not sędziów orzekających.

401.2.9 Kierownik sprzętu

Odpowiada za przygotowanie wszystkich sprzętów i pomocy. Przygotowane materiały nie mogą budzić zastrzeżeń i być w dobrym stanie.

401.2.10 Kierownik służby medycznej

Jest w czasie oficjalnych treningów i zawodów odpowiedzialny za świadczenie pierwszej pomocy dla poszkodowanych skoczków jak i wszystkich obecnych na zawodach osób. Dla spełnienia tych zadań w strefie wybiegu skoczni należy zapewnić fachową pomoc: sanie, nosze, koce, karetki pogotowia.

Dokładne informacje dotyczące zadań opieki medycznej – patrz FIS Medical Guide.

402 Jury i kierownictwo zawodów

402.2 Jury

402.1.1 W skład jury wchodzi:

- DT FIS
- kierownik zawodów
- asystent DT

402.1.1.1 W zawodach krajowych w skład jury wchodzi:

- DT PZN
- kierownik zawodów
- asystent DT, a w wypadku jego nieobecności sędzia główny.

402.1.2 Zadania jury

Jury odpowiada za zorganizowanie i przeprowadzenie zawodów włącznie z oficjalnymi treningami, zgodnie z obowiązującymi przepisami. (ICR/NRS).

Jur decyduje o:

402.1.2.1 Ustaleniu maksymalnej długości rozbiegu skoczni. Powinna być tak dobrana, aby skocznia nadawała się do skoków. Jeśli długość skoku wyniesie 95 % wielkości skoczni (HS), jury ma obowiązek odbyć zebranie i zdecydować, czy skoki mają być kontynuowane. Jury decyduje, czy odbywająca się właśnie seria może być kontynuowana z tego samego rozbiegu czy też anulowana i powtórzona z niższego rozbiegu. Jeśli skoki są zbyt krótkie, seria może zostać przerwana, anulowana i od nowa rozpoczęta z wyższego rozbiegu. W zawodach, gdzie działa system kompensacji „wiatr/belka”, długość rozbiegu może być również zmieniana podczas zawodów (art. 422.1).

402.1.2.2 Zezwoleniu na oddawanie skoków przez zawodników w zależności od panującej siły wiatru

402.1.2.3 Przerwaniu, przesunięciu lub odwołaniu zawodów

402.1.2.4 Momencie oddania skoku w przypadku spóźnienia się zawodnika na start, wystąpienia przeszkody w postaci „siły wyższej” lub innych przyczyn nie zawinionych przez zawodnika. Jeśli nie można natychmiast podjąć decyzji, skok można warunkowo powtórzyć. Taką decyzję należy oficjalnie ogłosić.

402.1.2.5 Protestach, dyskwalifikacjach i sankcjach oraz innych kwestiach nie objętych regulaminem ICR/NRS.

402.1.3 Postanowienia

Wszystkie postanowienia jury zapadają w jawnym głosowaniu i wprowadzone są do protokołu. Każdy członek jury posiada prawo głosu. Decyzje podejmowane są większością głosów. Członkowie jury mają obowiązek głosowania (za lub przeciw; wstrzymanie się od głosu nie jest możliwe) z następującym wyjątkiem: przeszkoda dla członka jury w dotarciu do miejsca obrad spowodowana „siłą wyższą”.

Przy równej ilości głosów decyduje głos przewodniczącego.

402.2 Kierownictwo zawodów

402.2.1 W ZIO, MŚS, MŚJ, MŚ w lotach, PŚ, GP kierownictwo zawodów składa się z następujących członków:

- dyrektor zawodów (RD)
 - delegat techniczny (TD)
 - kierownik zawodów
 - asystent delegata technicznego
 - asystent dyrektora zawodów
-

- kontroler wyposażenia
- 402.2.2 W Pucharze kontynentalnym COC i Pucharze Międzykontynentalnym I-COC, FIS CUP, EYOF, YOG, kierownictwo zawodów składa się z następujących członków:
 - koordynator COC/ FIS CUP/FIS koordynator
 - delegat techniczny (TD)
 - kierownik zawodów
 - asystent delegata technicznego
- 402.2.3 W zawodach Zimowej Uniwersjady (UWG) Kierownictwo Zawodów składa się z następujących członków:
 - delegat techniczny (TD), który jest Jury (zatwierdzony przez FIS)
 - kierownik zawodów
 - asystent delegata technicznego (zatwierdzony przez FIS)
 - dyrektor zawodów FISU (zatwierdzony przez FISU).

403 Funkcyjni FIS w jury i kierownictwie zawodów

403.1 Delegat Techniczny FIS (TD)

403.1.1 Na wszystkie zawody umieszczone w kalendarzu FIS powoływani są DT (ICR art. 405). DT odpowiada za przeprowadzenie zawodów zgodnie z obowiązującymi przepisami i regulaminami. Na ZIO, MŚS, MŚ w lotach, MŚJ, PŚ, Grand Prix i COC DT nie może być członkiem związku organizatora zawodów. W wyjątkowych wypadkach FIS udziela zgody na DT będącego członkiem związku organizatora. DT podlega Komisji Skoków i w momencie podejmowania funkcji musi posiadać aktualną licencję.

403.1.1.1 Dla każdych zawodów umieszczonych w **centralnym kalendarzu imprez PZN** wyznacza się i powołuje delegatów technicznych. DT odpowiada za przeprowadzenie zawodów zgodnie z obowiązującymi przepisami i regulaminami. DT udziela pomocy organizatorom, kontroluje przygotowania i przebieg zawodów, reprezentuje PZN. Nie powinien być członkiem okręgu ani klubu organizującego zawody. Podlega ustaleniom WS PZN i musi być umieszczony na aktualnej liście DT PZN.

403.1.1.2 W zawodach umieszczonych w kalendarzach imprez okręgowych DT musi być powołany przez przewodniczących Komisji Sędziowskich Okręgów.

403.1.2 Wymagania i kwalifikacje

Kandydat na DT FIS musi posiadać wieloletnią praktykę w pełnieniu odpowiedzialnych funkcji na zawodach. W miarę możliwości powinien być sędzią FIS. Delegat techniczny musi się dobrze posługiwać językiem angielskim jako językiem oficjalnym FIS. Wniosek o szkolenie kandydata do Podkomisji ds. sędziów i DT zgłasza jego rodzimy Związek. Czas szkolenia wynosi 3 lata. W momencie rozpoczęcia szkolenia DT nie może mieć ukończonych 43 lat. Uczestniczenie w szkoleniu przez osobę w wieku powyżej 43 lat możliwe jedynie w wyjątkowych wypadkach, o których rozstrzyga FIS na wniosek Związku. Szkolenia przeprowadzane są zgodnie z wytycznymi zatwierdzonymi przez FIS. Kandydat na DT nie posiada prawa do roszczeń do zwrotu kosztów szkolenia.

403.1.2.1 **Kandydat na DT PZN** musi być znanym w środowisku sędzią co najmniej stopnia okręgowego, posiadać licencję sędziego, być sędzią orzekającym i pełnić przez 2 lata odpowiedzialne funkcje na zawodach PZN w skokach.

Wniosek o przyjęcie kandydatury sędziego **zgłasza do Komisji DT PZN macierzysty okręg. Kandydat nie może mieć ukończonych 40 lat w chwili zgłoszenia.**

403.1.3 Egzamin i licencja (DT FIS)

Po spełnieniu wymagań stawianych w trakcie szkolenia kandydat zostaje dopuszczony do egzaminu, który przeprowadzany jest według wytycznych FIS zatwierdzonych przez Zarząd FIS. Po zdaniu egzaminu kandydat otrzymuje licencję w formie paszportu zaopatrzonego numerem oraz odznakę DT.

403.1.3.1 Egzamin i licencja (DT PZN)

Po przyjęciu zgłoszenia na DT PZN przez Komisję DT PZN kandydat przedstawia zaświadczenia o pełnieniu funkcji sędziego orzekającego. Bierze udział w seminariach DT PZN i musi zdać egzamin teoretyczny. Pełni funkcję asystenta DT na zawodach PZN. Po uzyskaniu pozytywnej oceny zostaje mianowany DT i uzyskuje licencję DT PZN. Po pierwszym seminarium otrzymuje zaświadczenie, a po drugim pełne uprawnienia DT.

403.1.4 Doszkalanie i wygaśnięcie licencji DT FIS

Każdy licencjonowany DT FIS ma obowiązek uczestniczyć w organizowanym co 2 lata przez FIS kursie doszkalającym. DT, który w ciągu dwóch następujących po sobie sezonów nie wykonuje czynności DT bez usprawiedliwienia bądź uzasadnienia traci swoją licencję. Powtórne jej uzyskanie możliwe jest tylko pod warunkiem udziału w kursie DT FIS z wynikiem pozytywnym potwierdzonym przez rzecznika krajowego oraz Podkomisję FIS ds. sędziów i DT. Na kursach doszkalających obowiązują wytyczne zatwierdzone przez Zarząd FIS. Po ukończeniu 65. roku życia DT traci automatycznie uprawnienia DT FIS.

403.1.4.1 Licencjonowany **DT PZN** bierze udział w **corocznych** seminariach

Niedopełnienie powyższych może grozić skreśleniem z listy DT. Ponowne wprowadzenie na listę DT jest uwarunkowane udziałem w seminarium i egzaminem. Po ukończeniu 65. roku życia DT traci uprawnienia DT PZN

403.1.5 Zadania DT

403.1.5.1 Przed zawodami

DT powinien odpowiednio wcześniej skontaktować się z komitetem organizacyjnym zawodów i uzyskać od niego informacje o stanie przygotowań do zawodów. DT ma obowiązek zgłosić się do organizatora przed zawodami (przynajmniej na 1 dzień przed oficjalnym treningiem). DT ma wgląd w akta homologacyjne skoczni. Żąda przedłożenia świadectwa skoczni.

Obowiązki DT obejmują także sprawdzenie:

- poziom organizacji, warunki zakwaterowania, posiłki, transport, przygotowanie miejsca pracy mediów
- skocznia/skocznie: sprawdzenie przygotowania skoczni, zgodności profilu z homologacją, bezpieczeństwa zawodników i aparatury pomiarowej. Kontrola i pomiary długości, szerokości i parametrów, które znajdują się w raporcie DT
- planowanie techniczne i organizacyjne zawodów. DT musi ocenić warunki pracy sędziów, pomiaru długości skoku oraz biura obliczeń
- ocenić sieć komunikacyjną (telefon i radio), stanowisko trenerów, tablicę wyników, światła startowe, kontrolę startu, służby pierwszej pomocy i kontrolę widzów
- kontrola urządzeń technicznych

- program zawodów: inspekcja obejmuje czas treningów, odprawy technicznej, program zawodów, kontrolę dopingową i kontrolę sprzętu oraz ceremonie nagradzania
- sprawdzanie paszportów / licencji sędziów i potwierdzenie ich obecności
DT ma prawo zwrócić się do KO w sprawie niezbędnego wsparcia do wypełniania jego obowiązków.

403.1.5.2 W czasie zawodów

DT ma czuwać, aby zawody przeprowadzane były zgodnie z regulaminem ICR/NRS. Ma być obecny przez cały czas trwania zawodów przede wszystkim na wieży sędziowskiej w pobliżu kierownictwa zawodów. DT ma obowiązek zapewnić, aby jury w czasie trwania zawodów w każdej chwili mogło podejmować decyzje. We wszystkich kwestiach dotyczących przeprowadzania zawodów a nie objętych regulaminem ICR/NRS, decyzje podejmuje jury.

403.1.5.3 Po zawodach

Po skończonych zawodach DT ma obowiązek złożyć pisemne sprawozdanie przed odpowiednią komisją FIS (formularz wraz z załącznikami) o przygotowaniu, organizacji, stanie skoczni i przebiegu zawodów. Do protokołu dołączyć należy listy wyników i protokoły z posiedzeń jury oraz odpraw kierowników drużyn. DT powinien dopilnować, żeby organizator zawodów przekazał wyniki na pocztę elektroniczną (szczegóły w wytycznych sportowych).

403.1.5.3.1 Po skończonych **zawodach krajowych DT** ma obowiązek złożyć sprawozdanie na oficjalnym druku i przesłać z wynikami i załącznikami w terminie do trzech dni do:

- Wydziału Sędziowskiego PZN (Komisja DT)
- organizatora zawodów–bez wyników.

403.2 **Dyrektor zawodów z ramienia FIS (RD)**

Dyrektor zawodów jest powoływany przez FIS na najważniejsze zawody (art. 402.2.1) i musi posiadać aktualną licencję delegata technicznego w skokach.

403.2.1 Zadania dyrektora zawodów FIS (RD)

Dyrektor zawodów ma następujące obowiązki:

- reprezentowanie interesów FIS
- ustalanie programu inspekcji i jej przeprowadzanie
- sprawdzanie wykonania wszystkich aspektów umowy z organizatorem
- przeprowadzenie zawodów zgodnie z regulaminem FIS
- współpracuje z ramienia FIS z wszystkimi zaangażowanymi instytucjami
- podejmuje decyzje w sprawie przesunięcia i przeniesienia zawodów

Dyrektor zawodów posiada prawo do korzystania z pełnej pomocy komitetu organizacyjnego, w pełnieniu swoich obowiązków.

403.3 **Asystent DT**

Asystent DT musi posiadać licencję DT w skokach narciarskich. Odpowiada ponadto za następujące zadania specjalne:

- przeprowadzenie kontroli ważności homologacji
- prawidłowe i terminowe przygotowanie skoczni (miejsce przebywania zawodników, wyciągi, miejsce rozgrzewki, miejsce startu, rozbieg, próg, miejsce lądowania i wybiegu)
- sprawdzenie bezpieczeństwa urządzeń (ograniczenia boczne i ogrodzenia)
- kontakt z trenerami

- wypełnienie sprawozdania (raportu) z uwagami
- 403.4 **Asystent dyrektora zawodów (RDA)**
Do zawodów najwyższej rangi jest powoływany przez FIS. - (art.402.2.1) Musi posiadać licencję DT w skokach.
Ponadto odpowiada za następujące zadania specjalne:
- ustawienie urządzeń do mierzenia siły wiatru i prędkości na rozbiegu,
 - kontrolę i nadzór nad urządzeniami technicznymi,
 - koordynację i sterowanie procedurą startową.
- 403.5 **Koordynator FIS na zawodach COC/I-COC/FIS CUP**
Koordynator musi posiadać aktualną licencję DT FIS skoków. Oficjalnie jest mianowany przez FIS –art. 402.2.2
- 403.5.1 Obowiązki koordynatora FIS COC/I-COC/FIS CUP
- reprezentowanie interesów FIS
 - sprawdzanie wszystkich aspektów umowy z organizatorem
 - przeprowadzenie zawodów zgodnie z regulaminem FIS
 - koordynowanie działań z wszystkimi zaangażowanymi osobami i instytucjami
 - koordynowanie decyzjami w sprawie przesunięcia i odwołania zawodów.
- Koordynator COC/I-COC/FIS CUP posiada prawo do korzystania z pełnej pomocy komitetu organizacyjnego w pełnieniu swoich obowiązków.
- 403.6 **Kontrolerzy wyposażenia**
Kontrolerzy są nominowani przez FIS na zawody pucharowe (PŚ, COC/I-COC/FIS CUP) oraz ZIO, MŚ, MŚL i MŚJ. Mogą zostać powołani na pozostałe zawody międzynarodowe (tj. YOG, EOG, EYOF). Muszą posiadać licencję DT FIS w skokach.
W kraju kontrola wyposażenia odbywa się w czasie najważniejszych imprez. Kontrolera (sędziego technicznego) wyznacza Wydział Sędziowski na wniosek Komisji DT.
- 403.6.1 Obowiązki kontrolera:
odpowiedzialność za przygotowanie i działanie urządzeń kontrolnych, kontrolowanie wyposażenia, rejestrowanie wszelkich naruszeń i zgłaszanie ich do jury.

404 Sędziowie zawodów

404.1 Sędziowie orzekający

404.1.1 Na wszystkie zawody rozpisane w kalendarzu FIS powoływani są sędziowie orzekający FIS (patrz art.405). Podczas każdego zawodów obowiązki sprawuje 5 sędziów orzekających. Jeden z nich może być kandydatem na sędziego orzekającego FIS.

Sędziowie FIS podlegają wytycznym Podkomisji ds. sędziów i DT i w momencie powołania muszą posiadać aktualną licencję.

404.1.1.1 **Sędziowie orzekający PZN** podlegają Komisji DT PZN i muszą posiadać aktualną licencję sędziego orzekającego. Wydział Sędziowski i Komisja DT PZN wyznaczają sędziów orzekających na najważniejsze zawody krajowe i międzynarodowe organizowane w kraju.

404.1.2 Wymagania i kwalifikacje

Kandydat na sędziego orzekającego FIS musi wykazać się 3-letnią praktyką w sędziowaniu zawodów, a jego kandydatura jest zgłaszana przez rodzimy związek

przewodniczącemu Podkomisji ds. sędziów i DT. W momencie zgłoszenia rzecznik sędziów krajowych FIS (Obmann) potwierdza pisemnie zdolność kandydata do wzięcia udziału w szkoleniu. Czas szkolenia sędziego orzekającego wynosi dwa lata. Za wyszkolenie podstawowe odpowiada związek. W momencie rozpoczęcia szkolenia kandydat nie może mieć ukończonych 43 lat. Odstępstwa są możliwe jedynie w wyjątkowych wypadkach, o których rozstrzyga FIS na wniosek związku. Po zakończeniu szkolenia sędzia orzekający FIS musi posiadać pełną znajomość skoków narciarskich. Musi posiadać gruntowną wiedzę w zakresie:

- optymalnej aerodynamicznej sylwetki zawodnika w locie i celowości wykonywanych ruchów podczas lądowania i odjazdu
- przepisów określających pozycję i ruchy w czasie lotu, lądowania i odjazdu (patrz art. 431.2),
- odejmowania punktów za błędy w locie i odstępowania od określonego przepisami przebiegu wykonywania ruchów podczas lądowania i odjazdu.

Wszyscy kandydaci muszą biegle władać jednym z języków obowiązujących w FIS.

Podczas szkolenia obowiązują wytyczne zatwierdzone przez Zarząd FIS. Kandydat na sędziego orzekającego FIS nie posiada prawa do roszczeń do zwrotu kosztów szkolenia.

404.1.2.1 **Uprawnienia sędziego orzekającego w kraju** może uzyskać sędzia z dużą praktyką w zakresie sędziowania skoków (najlepiej na wniosek Komisji Skoków PZN), po ukończeniu z wynikiem pozytywnym specjalnego kursu organizowanego przez Wydział Sędziowski i Komisję DT lub na zlecenie WS PZN przez okręg. Licencję sędziego orzekającego FIS może uzyskać sędzia orzekający PZN, który spełnia wymogi FIS w tym zakresie, wytypowany przez rzecznika sędziów FIS, a następnie odbędzie praktykę międzynarodową i złoży z wynikiem pozytywnym egzaminy na seminariach organizowanych przez FIS.

404.1.3 Egzamin

Po spełnieniu przez kandydata na sędziego orzekającego FIS wymogów stawianych w trakcie szkolenia rzecznik informuje przewodniczącego Podkomisji ds. sędziów i DT FIS, że kandydat ukończył szkolenie i proponuje podczas których międzynarodowych zawodów w skokach mógłby zdać egzamin praktyczny. W momencie składania egzaminu praktycznego kandydat nie może mieć ukończonych 45 lat. Egzamin przeprowadzany jest zgodnie z wytycznymi o egzaminie na sędziego orzekającego zatwierdzonymi przez Zarząd FIS.

404.1.4 Licencja

Po zdaniu egzaminu kandydat otrzymuje licencję w formie paszportu zaopatrzonego w numer oraz odznakę. W paszporcie sędziego wpisywane są zarówno obsady jak i potwierdzenia udziału w kursach. Do potwierdzania obsad i udziału w kursach w paszporcie sędziowskim upoważniony jest tylko asystent DT lub inny członek jury oraz kierownik kursu.

404.1.5 Doszkalanie sędziów i wygaśnięcie licencji

Każdy licencjonowany sędzia orzekający FIS ma obowiązek brać udział w organizowanym corocznie w kraju bądź za granicą kursie dokształcającym. Kurs taki organizowany jest zgodnie z odpowiednimi wytycznymi ustalonymi i zatwierdzanymi przez Zarząd FIS. Jeżeli sędzia FIS przez dwa następujące po sobie sezony:

- nie wykaże się działalnością w zakresie sędziowania
- nie weźmie udziału w kursie dokształcającym nie może być uznany sędzią FIS na zawodach międzynarodowych rozpisanych w kalendarzu imprez FIS.

Ponowienie obsady możliwe jest tylko pod warunkiem zaliczenia międzynarodowego kursu dla sędziów FIS oraz pisemnego poparcia obsady przez rzecznika oraz kierownika kursu potwierdzonego przez Podkomisję ds. sędziów i DT FIS.

W momencie ukończenia 65 roku życia automatycznie przechodzi w stan emerytowanego sędziego orzekającego FIS. Może kontynuować pełnienie funkcji sędziego orzekającego na krajowych zawodach organizowanych przez własny Związek Narciarski.

404.1.6 Zadania sędziego orzekającego

404.1.6.1 Do podstawowych zadań sędziego należy wydawanie rzeczowych i obiektywnych ocen. W momencie mianowania na sędziego orzekającego FIS/PZN obdarza się sędziego zaufaniem, że będzie wykonywał swoją pracę wykorzystując maksymalnie swoją wiedzę i z czystym sumieniem poprzez:

- długotrwałe i świadome przygotowanie się do zawodów, na których pełni swoją funkcję
- dołożenie wszelkich starań, aby oceny wydawane były bez jakichkolwiek uprzedzeń i w sposób obiektywny.

Aby sprostać tym wymaganiom sędzia musi stale doskonalić swoje umiejętności poprzez sędziowanie na różnych skoczniach oraz ogólne ćwiczenie się w sędziowaniu. Podczas wykonywania czynności sędziowskich musi:

- znajdować się w kabinie sędziowskiej po uprzednim dokładnym zapoznaniu się z obiektem oraz przeznaczonym dla niego miejscem pracy
- jak również pomocami niezbędnymi w czasie sędziowania;
- przed samymi zawodami musi odpowiednio wcześniej zająć swoje miejsce w kabinie. (przed rozpoczęciem serii próbnej zawodów)

404.1.6.2 Sędzia orzekający FIS/PZN ocenia każdy skok niezależnie od innych sędziów lub innych osób zgodnie z wytycznymi ICR/NRS (art. 430). Nie może posiadać ani korzystać z żadnych środków służących do komunikowania się z innymi osobami. Sędzia ma obowiązek wprowadzić do systemu lub wpisać własnoręcznie do protokołu ilość odjętych punktów (lista startowa lub wyniki nie są uznane jako protokół. Swoje noty sędzia powinien wpisać na odpowiednio przygotowanym druku). Widoczny błąd w przedziale jednego skoku powinien być zgłoszony i poprawiony. W razie niezgodności liczy się w każdym przypadku wynik wprowadzony do systemu elektronicznego. Błąd może być poprawiony. Korektę zauważonego błędu można przeprowadzić w czasie trwania konkursu.

404.2 Sędziowie długościowi

We wszystkich zawodach umieszczonych w kalendarzu FIS długość skoków musi być mierzona przy pomocy urządzeń video Niezależnie od pomiarów video. Na wszystkich przeprowadzanych zawodach długość skoków ustalają także sędziowie długościowi (art. 432.1 i 432.2), których pomiary stanowią rezerwę w razie awarii urządzeń video. Każdy związek/klub biorący udział w zawodach może zgłosić do mierzenia długości jednego sędziego posiadającego odpowiednie kwalifikacje pod warunkiem, że weźmie on udział w mierzeniu długości na treningu. Za pełnienie powyższych czynności nie przysługuje ekwiwalent sędziowski.

404.2.1 Sędziowie długościowi

Zajmują miejsca po jednej stronie strefy lądowania, na przygotowanych pozycjach, stojąc za tabliczkami odległościowymi, każdy w strefie pomiaru, przydzielonej mu przez kierownika sędziów długościowych. Zagraniczni sędziowie długościowi muszą zostać umieszczeni pomiędzy punktem K i rozmiarem skoczni (W) w drodze losowania, prowadzonego pod nadzorem kierownika sędziów długościowych. Strefy pomiaru odległości dla sędziów długościowych nie mogą przekroczyć poniższych dystansów:

- do 60% rozmiaru skoczni (HS) 5 metrów
- od 60% do 80% HS 4 metry
- od 80% do 100% HS 3 metry

Sędziowie długościowi ma obowiązek obserwować lądowanie zawodników w swojej strefie pomiaru i przekazać informację sekretarzowi pomiarów długości (zgodnie z art. 432.2).

Na zawodach ZIO, MŚS, MŚL, MŚJ, Pucharze Świata, Grand Prix, COC, FIS Cup i na innych zawodach, gdzie obowiązuje pomiar wideo długości skoku, pomiary sędziów długościowych brane są pod uwagę jedynie w przypadku błędu technicznego aparatury pomiarowej. Z tego powodu strefa pomiaru dla sędziów długościowych może wynosić nawet do 10. metrów. Wtedy sędziowie długościowi stoją u góry swojej strefy. Strefa lądowania musi być oznaczona liniami co 5 metrów. Na ZIO, MŚS, MŚL, MŚJ pomiarów odległości skoków można dokonywać bez obecności sędziów długościowych tak długo, jak tylko będą nagrywane wszystkie skoki.

404.2.2 Sekretarz długości

Sekretarz długości powinien znajdować się w strefie lądowania po przeciwnej stronie sędziów długościowych w miejscu, w którym z łatwością może otrzymywać wyniki pomiarów. Sekretarz długości odpowiada za dokładne zapisywanie wyników podawanych przez sędziów. Po zawodach, sekretarz długości musi przekazać sekretarzowi zawodów oryginalny protokół z wykazem długości skoków.

405 Powołania, diety i ubezpieczenie funkcyjnych na zawodach FIS

405.1 Powołania

FIS powołuje na poszczególne zawody następujących funkcyjnych:

Sędziów orzekających nie można wyznaczać na te same zawody, w których członkowie jego rodziny (rodzice, dziadkowie, dzieci, rodzeństwo, mężowie, żony) biorą aktywny udział.

405.1.1 Dla ZIO, MŚS, MŚL, MŚJ w skokach i KN:

- DT
- dyrektor zawodów
- asystent DT, 2 asystentów DT na ZIO i MŚS, MŚL
- asystent dyrektora zawodów
- kontroler sprzętu (2)
- kierownik sędziów długościowych
- sześciu sędziów orzekających

Pięciu nominowanych sędziów orzekających na ZIO i MŚS orzeka podczas każdego dnia tych zawodów zmieniając miejsca sędziowania. W przypadku wyboru takiego samego miejsca sędziowania następuje losowanie. (w

wyjątkowych przypadkach kierownictwo zawodów wraz z Przewodniczącym Podkomisji może zdecydować o innym systemie).

Szósty sędzia danych zawodów lub dnia zawodów pełni funkcję sędziego startu lub sędziego upadków (decyzja Jury).

Dla MŚJ

- DT
- asystent DT
- kierownik sędziów długościowych
- pięciu sędziów orzekających
- kontroler sprzętu

Nominacje wszystkich oficjeli są dokonywane przez Radę FIS. Sędziowie orzekający, którzy są nominowani, muszą należeć do różnych Narodowych Związków Narciarskich. Jeden z sędziów orzekających powinien być członkiem Narodowego Związku organizującego zawody.

405.1.2 PŚ i Grand Prix: - w skokach i KN

- DT
- dyrektor zawodów z ramienia FIS
- asystent DT, 2 asystentów DT na MŚL
- asystent dyrektora zawodów FIS
- 4 sędziów zagranicznych
- 1 sędzia kraju organizującego zawody

Podkomisja ds. sędziów i DT mianuje DT oraz jego asystenta i wskazuje 4 związki narciarskie odpowiedzialne za mianowanie swojego sędziego. Związek organizujący mianuje sędziego krajowego.

W zawodach **kombinacji norweskiej** – DT i as. DT powołuje Komisja KN FIS.

405.1.3 Puchar kontynentalny/międzynarodowy (COC/I-COCJ)

- DT
- koordynator COC/I-COC
- asystent DT
- jeden sędzia zagraniczny

Podkomisja Regulaminów i Kontroli mianuje DT i asystenta DT, wskazuje związek narciarski, który ma mianować jednego sędziego orzekającego. Związek organizujący zawody mianuje 4 sędziów krajowych.

405.1.4 FIS CUP skoki narciarskie (FC)

FIS mianuje koordynatora FIS CUP. Przewodniczący Podkomisji Regulaminów i Kontroli mianuje DT i asystenta DT. Krajowy związek narciarski, mianuje pięciu sędziów orzekających. TD i TDA oraz pięciu sędziów orzekających muszą posiadać ważną licencję FIS w momencie powołania.

405.1.4.1 Puchar Świata – w kombinacji norweskiej

- dyrektor zawodów
- DT FIS
- as. DT
- kierownik zawodów
- kierownik trasy biegowej
- asystent dyrektora zawodów
- kontroler sprzętu

-
- 405.1.5 Międzynarodowe zawody FIS – w skokach i KN
Związek narodowy organizatora mianuje DT, asystenta DT i 5 sędziów orzekających. DT, asystent DT 5 sędziów orzekających muszą posiadać aktualną, ważną licencję FIS w momencie powołania.
- 405.2 **Powołania zastępcze na zawodach FIS**
Mianowany funkcyjny może być w wyjątkowym przypadku zastąpiony w ramach tych samych zadań, przez innego kwalifikowanego funkcyjnego. W zawodach ZIO MŚS, MŚL, MSJ i COC FIS zamiana może być dokonana za zgodą Biura FIS.
- 405.3 **Diety**
Organizator ponosi następujące koszty z tytułu pobytu i podróży funkcyjnych, mianowanych przez FIS, w sposób następujący: (koszty przelewów bankowych i ewentualne podatki / VAT/ muszą być opłacone przez organizatora):
- 405.3.1 Koszty podróży:
- kolej klasa 1
 - przy większych odległościach samolot (klasa ekonomiczna)
 - w przypadku jazdy samochodem zwrot kosztów w wysokości 0,70 CHF za 1 km (również trasa na i z lotniska czy stacji kolejowej)
 - i / lub 0.70 CHF za 1 km za podróż samochodem (koszt przejazdu samochodem – z i na lotnisko)
 - koszty parkingu
- Mianowany funkcyjny ma obowiązek poinformować organizatora o wybranym wariantcie podróży przed jej rozpoczęciem (pociąg, samolot lub samochód). Podstawą obliczania wydatków dla funkcyjnych mianowanych przez FIS jest adres podany w oficjalnej bazie danych FIS.
- 405.3.2 Diety
125,- CHF za każdy dzień podróży na zawody i powrotu z zawodów.
- 405.3.2.1 Podczas zawodów ZIO, MŚ, MŚL, MŚJ, PŚ, GP, COC/I-COC oraz FIS Cup organizator wypłaca DT i asystent DT dodatkowo 125,- CHF za każdy dzień trwania zawodów. Do pozostałych zawodów odnosi się artykuł 405.4.6.
- 405.3.2.2 Podczas zawodów MŚ, MŚL, MŚJ, PŚ, GP, COC/I-COC oraz FIS Cup sędziowie orzekający otrzymują dodatkowo 125,- CHF licząc od 4-tego dnia trwania zawodów. Do pozostałych zawodów odnosi się artykuł 405.4.6.
- 405.3.3 Koszty pobytu
Koszty noclegu i wyżywienia w hotelu pokrywa organizator. Czas trwania pobytu jest do uzgodnienia z organizatorem. Obejmuje on trening oficjalny oraz dni, w których odbywają się zawody
- 405.3.3.1 **Koszty dla delegatów technicznych FIS krajowych i sędziów orzekających krajowych powołanych przez FIS na zawody w kraju - patrz Wytyczne Sportowe PZN.**
- 405.3.4 Koszty wiz
Koszty związane z wyrobieniem wizy musi zapłacić organizator. Zwrot kosztów związanych z wyrobieniem wizy zawiera również dojazd do ambasady ewentualnie do konsulatu zgodnie z ICR art. 405.3.1, Zwrot kosztów podróży oraz koszty związane z wizą rozlicza się po okazaniu rachunku.
- 405.4 Powyższe koszty należą się na osobnych zawodach FIS, następującym funkcyjnym:
- 405.4.1 ZIO, MŚS, MŚ w lotach
-

- DT
- Asystent/asystenci DT
- asystent dyrektora FIS
- kierownik pomiarów długości
- 6 sędziów orzekających
- 405.4.2 MŚJ
 - DT
 - asystent DT
 - podczas MŚJ rozliczenia sędziów powinny dotyczyć również
 - kierownik sędziów długościowych
 - pięciu sędziów orzekających
- 405.4.3 PŚ i Grand Prix:
 - DT
 - asystent DT
 - asystent dyrektora zawodów
 - czterech zagranicznych sędziów orzekający.
- 405.4.4 Puchar Kontynentalny/Międzynarodowy (COC/I-COC)
 - DT
 - asystent DT
 - kontroler sprzętu (KN)
 - 1 zagraniczny sędzia orzekający
- 405.4.4.1 Puchar Kontynentalny (COC) w kombinacji norweskiej:
 - DT FIS krajowy
 - as. DT FIS krajowy
- 405.4.5 FIS CUP i międzynarodowe zawody FIS:
 - koordynator FIS CUP
 - mianowani zagraniczni: DT, as. DT i sędziowie orzekający – zgodnie z art. 405.3.2
- 405.4.6 Krajowe nominacje dla oficjeli FIS na zawody międzynarodowe i FIS CUP
Dla DT, as. DT i 5ciu sędziów orzekających NZN lub odpowiedni Organizator są zobligowani pokryć koszty podróży oraz zakwaterowanie zgodnie z przepisami krajowymi.
DT i as. DT otrzymują, poza tym ekwiwalent za każdy dzień pobytu na zawodach.
- 405.4.6.1 Zwrot kosztów podróży funkcyjnym krajowym - patrz Wytyczne sportowe PZN.

406 Kategorie wiekowe zawodników

406.1 **W zawodach międzynarodowych FIS** w skokach ustalone są poniższe kategorie wiekowe:

- grupa dzieci tzw. Youth I i II,
- grupa juniorów od 20 rż. przyjmując wiek na 1 stycznia danego roku
- grupa seniorów to wszyscy zawodnicy powyżej limitu wieku

Youth I		Youth II
Sezon	Rok urodzenia	Rok urodzenia
2024/2025	2010, 2011, 2012	2006, 2007, 2008
2025/2026	2011, 2012, 2013	2007, 2008, 2009
2026/2027	2012, 2013, 2014	2008, 2009, 2010

Mistrzostwa Świata Juniorów

Zawodnicy muszą mieć ukończony 16 rok życia przed końcem roku kalendarzowego (1 stycznia – 31 grudnia).

Sezon	Wiek	Data urodzenia
2024/2025	16-20	2005, 2006, 2007, 2008, 2009
2025/2026	16-20	2006, 2007, 2008, 2009, 2010
2026/2027	16-20	2007, 2008, 2009, 2010, 2011

ZIO, MŚ, MŚL, PŚ, COC/I-COC i FIS CUP

Zawodnicy muszą mieć ukończony 16 rok życia przed końcem roku kalendarzowego (1 stycznia – 31 grudnia).

Sezon	Data urodzenia
2024/2025	2009 i młodsi
2025/2026	2010 i młodsi
2026/2027	2011 i młodsi

- 406.2 W ZIO, MŚ, MŚL i międzynarodowych zawodach mistrzowskich wszyscy uczestnicy startują w tej samej kategorii wiekowej. Dla MŚJ ważne są przepisy dotyczące kategorii wiekowych zawarte w art. 406.1.
- 406.3 We wszystkich pozostałych zawodach międzynarodowych w skokach mogą być ustalane każdorazowo kategorie wiekowe zawodników uprawnionych do startu.
- 406.4 Junior posiada prawo startu w grupie seniorów, jeśli narodowy związek narciarski to zgłosi. Junior musi jednak spełniać wszystkie warunki przypisane grupie seniorów na zawodach.
- 406.5 **W zawodach krajowych** start juniorów z seniorami jest regulowany w Wytycznych Sportowych PZN.

410 SKOCZNIE NARCIARSKIE**411 Normy budowy skoczni**

411.1 Podział skoczni ze względu na jej wielkość

Wielkość skoczni jest określana odległością punktu L (HS) Obowiązuje następujący podział:

Określenie	Wymiar HS	Odpowiedni wymiar W
Skocznie małe	Do 49m	Do 44m
Skocznie średnie	50m do 84m	45m do 74m
Skocznie normalne	85m do 109m	75m do 99m
Skocznie duże	110m do 149m	
Skocznie gigantyczne	150m do 184m	
Skocznie do lotów	185m i większe	

Skocznie duże z dyferencją pomiędzy najniższym punktem na wybiegu a krawędzią progu większą niż 88 m nie będą przez FIS homologowane.

Jeżeli w jednej miejscowości będą budowane skocznie – jedna normalna i jedna duża, różnica HS pomiędzy nimi musi wynosić minimum 25 m.

411.2 Elementy geometryczne skoczni (Rys. 1)

Rozbieg:

- A górna część startowa
- B dolna część startowa
- E₁ początek przejścia w krzywiznę
- E₂ koniec przejścia w krzywiznę, początek progu skoczni
- T krawędź progu
- e₁ długość rozbiegu od najwyższej platformy startowej do początku progu skoczni
- e₂ długość rozbiegu od najniższej platformy startowej do początku progu skoczni
- e_s długość strefy miejsc startowych
- t długość progu skoczni
- y kąt nachylenia rozbiegu
- a kąt nachylenia progu
- r₁ promień łuku przejścia z rozbiegu na próg w punkcie E2

Profil zeskoku:

- T krawędź progu
- s wysokość progu skoczni
- P początek strefy lądowania
- K punkt konstrukcyjny
- L koniec strefy lądowania
- U koniec przejścia z zeskoku na wybieg, najniższy punkt profilu
- HS nominalna wielkość skoczni (Hill Size) rozumiana jako odległość pomiędzy krawędzią progu skoczni a końcowym punktem strefy lądowania
- w odległość pomiędzy progiem skoczni a punktem konstrukcyjnym K – NRS art. 415.1
- h różnica wysokości pomiędzy krawędzią progu skoczni a K
- n pozioma odległość pomiędzy krawędzią progu skoczni a K
- z_U różnica wysokości pomiędzy krawędzią skoczni a najniższym (najodleglejszym) punktem U L
- l₁ długość łuku P-K
- l₂ długość łuku K-L
- l długość łuku strefy lądowania P-L
- a długość wybiegu
- B_o kąt nachylenia zeskoku u stóp progu skoczni
- B_P kąt nachylenia zeskoku w rejonie P
- B kąt nachylenia zeskoku w rejonie K
- B_L kąt nachylenia zeskoku w rejonie L
- r_L promień łuku strefy lądowania P-L
- r_{2L} promień łuku od L do U
- b₁ przygotowana szerokość rozbiegu
- b₂ szerokość progu skoczni
- b_k szerokość w punkcie K
- b_u szerokość na końcu łuku przejścia profilu r₂ skoczni w strefę wybiegu

411.3 Opis profilu skoczni (rys.1)

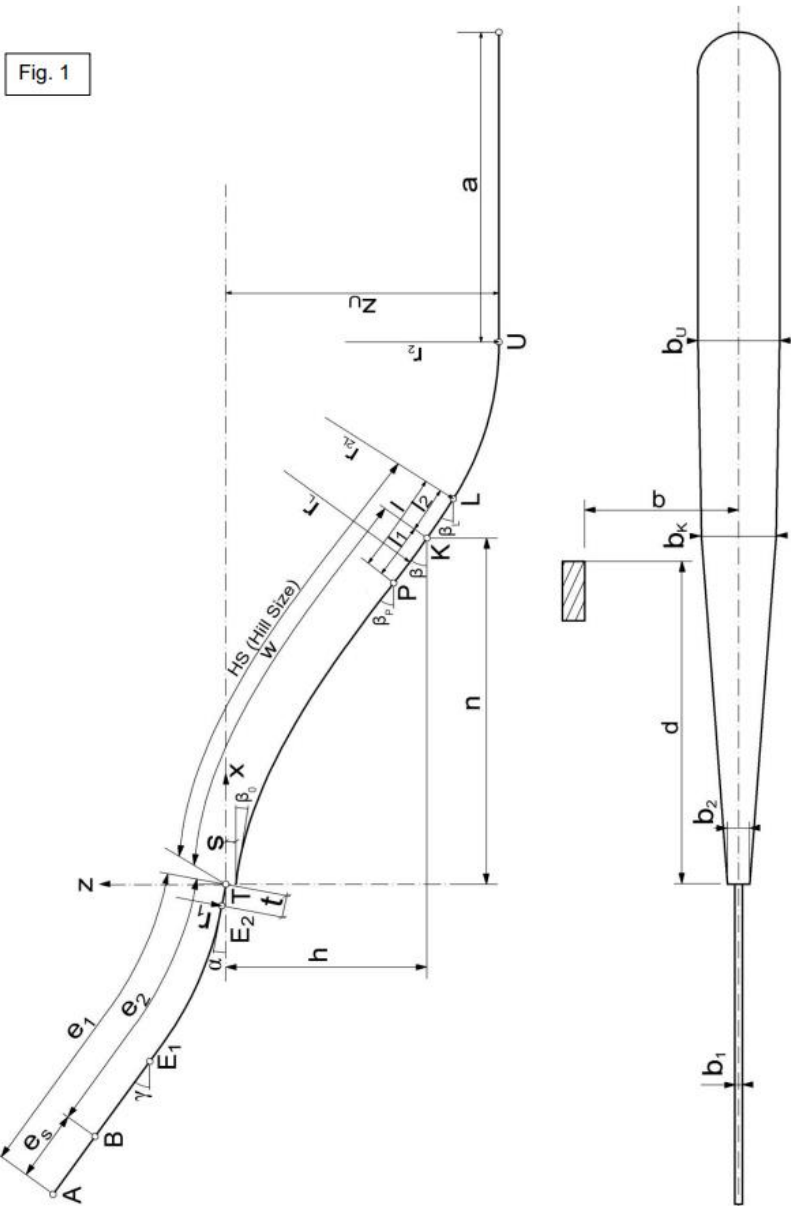

411.3.1 Rozbieg

W miarę możliwości rozbieg powinien przebiegać po linii prostej z kątem nachylenia γ i przechodzącej w łuk o promieniu r_1 i kończyć się poziomym progiem skoczni o długości t i kącie nachylenia a . Miejsca startowe należy zaplanować ponad odcinkiem e_s .

411.3.2 Profil zeskoku

411.3.3 Profil zeskoku składa się z odcinków takich, jak strefa zeskoku, lądowania, przejścia i wybiegu.

411.3.2.1 Zeskok rozpoczyna się u podnóża progu skoczni przy zachowaniu wysokości progu S o kącie nachylenia B_0 , a kończy się długością P i kątem nachylenia B_p . Profil zeskoku powinien stwarzać możliwość bezpiecznego lądowania przy skokach krótkich oraz osiągnięcia optymalnej wysokości lotu przy skokach długich.

411.3.2.2 Strefa lądowania od P do L ma kształt okręgu o promieniu r_L . Rozpoczyna się on w punkcie P nachyleniem kąta B_p . W punkcie K i L kąty nachylenia wynoszą B_L lub B_L .

411.3.2.3 Przejście strefy lądowania w płaszczyznę wybiegu może mieć kształt okręgu lub kłoidy.

411.3.2.4 Wybieg ma stworzyć możliwość bezpiecznego wyhamowania prędkości aż do zatrzymania. Powinien posiadać poziomy profil poprzeczny. W profilu podłużnym dozwolone są nachylenia oraz krzywizny (nierówności).

411.4 **Zestawienie najważniejszych wymogów dotyczących przygotowania skoczni:**
W podanych poniżej wielkościach określa się prędkości V_0 w m/s (= km/h:3.6) oraz długości w m:

$$t = 0,25 V_0 \quad (\text{wartość orientacyjna})$$

$$s = 0,025 w \text{ /średnio } 0,70\text{m} \quad (\text{wartość orientacyjna}).$$

Minimalna szerokości pomiędzy prowadnicami/bandami na rozbiegu:

$$b_1 = 1.5 \text{ m} \quad \text{dla } W < 30 \text{ m}$$

$$b_1 = 1.0 \text{ m} + K/60 \quad \text{dla } 30 \text{ m} < W < 74 \text{ m}$$

$$b_1 = 1.5 \text{ m} + w/100 \quad \text{dla } 75 \text{ m} - W - 99 \text{ m}$$

$$b_1 = 2.5 \text{ m} \quad \text{dla } W > 100 \text{ m}$$

najwyżej 25 cm ponad te wartości

Minimalne szerokości przygotowanych skoczni w obrębie zeskoku i wybiegu:

$$b_2 = 0.06 W, \text{ przynajmniej } 3 \text{ m}$$

$$b_K = 0.20 W, \text{ przynajmniej } 6 \text{ m}$$

$$b_A = 0.22 W, \text{ przynajmniej } 6,5 \text{ m}$$

411.5 **Wymogi konstrukcyjne dla skoczni konieczne do przeprowadzenia zawodów i zachowania bezpieczeństwa**

411.5.1 Rozbieg

Na rozbiegu skoczek osiąga prędkość V_0 , która umożliwi mu wybiecie się z progu. Wybór miejsca startowego uwarunkowany jest ukształtowaniem toru na rozbiegu. Platformy startowe w strefie es należy usytuować w równych odległościach, nie większych niż 0.40 m. Należy je kolejno ponumerować, rozpoczynając od najniższej platformy - numer 1.

Boczne zabezpieczenie pokrywy śnieżnej stanowią listwy gwarantujące zachowanie profilu. Ponad nimi na wysokość minimum 50 cm muszą znajdować się boczne ograniczenia poprowadzone od miejsca startu, a kończące się w odległości 1 m od krawędzi progu. Odległość między bocznymi ograniczeniami nie powinna być większa niż $b_1 + 25 \text{ cm}$.

Na bocznych ograniczeniach na rozbiegu (bandy) nie mogą znajdować się żadne wystające elementy / łby śrubek, nieregularne kształty, luki w ciągłości bandy w każdym rozmiarze (wyjątek stanowią otwory do pomiaru prędkości najazdowej).

Pierwszy odcinek zabezpieczający powinien znajdować się nad belką startową być ustawiony pod kątem otwartym z zaokrągloną krawędzią narożną na dole bandy. Górna jej krawędź musi być zaokrąglona i gładka na całej długości rozbiegu i na wszystkich panelach, z których się składa. Wszystkie konstrukcje, które znajdują się za progiem skoczni muszą być pokryte stabilnym, zabezpieczonym, miękkim materiałem.

411.5.2 Zeskok

Zeskok musi być pokryty śniegiem począwszy od podnóża progu skoczni. Musi posiadać przepisową szerokość. Na zeskoku nie może być żadnych wystających przedmiotów ani ruchomych urządzeń. Boczne zabezpieczenie ma wystawać minimum 70 cm ponad profilem śniegu. Ma być stabilne, tak aby spełniało funkcję barierki w razie upadku skoczek lub wypięcia się narty. Boczne ograniczenia należy zainstalować przynajmniej od 0,1 K aż do końca łuku przejścia. Górny brzeg ograniczeń musi być równoległy do profilu skoczni. Wzdłuż barierek muszą być wyraźnie oznaczone wysokości profilu śniegu od punktu K do HS i dalej do granicy upadków, a także oznaczenia długości skoków, zgodnie z homologacją. Dalej, od końca łuku przejścia, do bramki wyjścia z wybiegu muszą być zamontowane ponad profilem śniegu prowadnice drewniane wysokie na 1 metr. Od strony wewnętrznej nie mogą być na nich zainstalowane żadne elementy wystające, które mogłyby stwarzać niebezpieczeństwo dla zawodników. Górne krawędzie band muszą być zaokrąglone. Bandy muszą być takiego typu, żeby narty zawodnika po upadku nie mogły ich przebić. Prowadnice drewniane (bandy) muszą być zamontowane na słupach betonowych i wyścielone 3cm trwałym, miękkim materiałem od strony wewnętrznej na wybiegu.

411.5.3 Wybieg

Prowadnice drewniane (bandy) na wybiegu skoczni muszą mieć co najmniej 1m wysokości ponad profil znajdującego się śniegu. Muszą być zamontowane z dala od obszaru hamowania U i obejmować swą ciągłością do bramy wyjściowej („exit gate”) w sposób stabilny tak aby mogły pełnić funkcję ochronną dla zawodników, którzy się przewrócili lub przed odpiętą nartą. Bandy muszą być zbudowane w taki sam sposób jak opisano w art. 411.5.2 Zeskok. Rozwiązania tymczasowe są dopuszczalne, lecz muszą być zbudowane w taki sam sposób jak w art. 411.5.2 Zeskok.

411.5.4 Wieża sędziowska

Kabiny sędziowskie w liczbie 5 muszą być oddzielone od siebie solidnymi ściankami. Wymiary kabiny: min. 1 m szerokość, 1,2 m wysokość. Kabiny mają być ułożone względem siebie schodkowo, zgodnie z torem lotu. Odległość pomiędzy balustradą a podłogą kabiny ma wynosić 1 m. Kabiny mają być tak skonstruowane, aby sędzia nie mógł podglądać pracy swoich kolegów. Kabiny mają być oddzielone od pomieszczenia dla kierownika zawodów.

W przypadku dwóch skoczni posiadających wspólny rozbieg nie ma potrzeby budowania drugiej wieży, jeśli różnica wysokości pomiędzy punktami konstrukcyjnymi obu skoczni wynosi 3 m. Wysokość i położenie kabin dopasowuje się wtedy do wyższej skoczni przy zachowaniu minimalnego odstępu w stosunku do skoczni mniejszej.

411.5.5 Trybuna dla trenerów

Na skoczniach dla imprez międzynarodowych montuje się dwie trybuny dla trenerów o pojemności 20 osób. Jedna powinna się znajdować w obrębie progu skoczni. Druga trybuna dla trenerów ma być usytuowana tak, aby zapewnić dobrą widoczność fazy lotu i lądowania. Na zawodach ZIO, MŚ i PŚ pojemność trybuny – 40 osób.

411.5.6 Infrastruktura na skoczni narciarskiej

Na zawodach ZIO, MŚS, MŚL, MŚJ i PŚ wymagania dotyczące infrastruktury uregulowane są w osobnym dokumencie FIS, który znajduje się w bibliotece dokumentów na stronie FIS.

412 Skocznie pokryte matami

Podkomisja ds. skoczni narciarskich ustala wiążące wytyczne dotyczące budowy skoczni pokrytych matami, a w szczególności ich powierzchni i zamocowania pokrywy, jak również dotyczące parametrów konstrukcji spodniej części rozbiegu, zeskoku oraz wybiegu. Wytyczne te dostosowywane są na bieżąco do najnowszych standardów technicznych i dostępne są w bibliotece internetowej na stronie FIS. Zawierają one również dane dotyczące planów dokumentów niezbędnych do homologacji skoczni i pokrytych matami.

413 Skocznie do lotów

Skocznie do lotów posiadają osobne wytyczne. Budowa lub przebudowa skoczni do lotów możliwa jest tylko po zatwierdzeniu przez FIS planów zawierających następujące wartości graniczne:

- h: n przynajmniej 0.60
- przewidywana prędkość na progu nie większa niż $V_0 = 30$ m/s;
- różnica wysokości pomiędzy krawędzią progu skoczni a końcem wybiegu powinien wynosić ≤ 135 m od początku U można dodać do promienia wzniesienie maksymalnie pod kątem U 5° .
- szerokość toru na zeskoku w punkcie K (b_k) musie wynosić ≥ 0.18 w
- szerokość na końcu r_2 wybiegu przy punkcie U musi wynosić $\geq 0,20$ w

Dodatkowo po obu stronach krawędzi progu obok torów rozbiegu, w miejscu bezpiecznym należy mocno zabetonować dokładne profile wysokości śniegu w punkcie K, odległość HS i punktu U. Te oznaczenia muszą odpowiadać wartościom zawartym w homologacji.

414 Zezwolenia

Zawody umieszczone w kalendarzu FIS mogą odbywać się tylko na skoczniach homologowanych przez FIS, posiadających odpowiedni certyfikat. Podkomisja ds. Skoczni FIS wydaje takie certyfikaty dla skoczni dużych, normalnych i do lotów. Skocznie średnie i małe powinny być homologowane przez z NZN o ile nie rozgrywa się na nich zawodów międzynarodowych. Standardy homologacji dla skoczni małych i średnich dla NZN mogą się różnić od standardów FIS. Nowe standardy ważne dla budowanych i przebudowanych skoczni obowiązują od 1 stycznia 2018. Homologacje wydane przez FIS przed 1 stycznia 2018 na podstawie istniejących wartości konstrukcyjnych są nadal ważne.

414.1 Budowa i przebudowa skoczni

- 414.1.1 Przed rozpoczęciem budowy właściciele obiektów zobowiązani są za pośrednictwem związku narciarskiego dostarczyć plany budowy lub przebudowy skoczni (w skali 1:500) w trzech egzemplarzach oraz plików dwx-/dxf-files przewodniczącemu Podkomisji ds. skoczni a także Komisji Skoków FIS w celu zatwierdzenia. W przypadku budowy nowej skoczni należy dołączyć świadectwo renomowanej stacji meteorologicznej o panujących najczęściej miejscowych warunkach pogodowych (śnieg, wiatr).
W miejscu przewidzianym na budowę progę skoczni i zeskoku należy dokonać szczegółowych pomiarów prędkości wiatru. Pomiary takie muszą być zapisywane przez całą dobę od początku grudnia do końca marca. Pomiary muszą zawierać dane o kierunku i prędkości wiatru w m/s.
Nowe skocznie zasadniczo powinny być tak zaprojektowane, aby nie kolidowały z przepisami o ochronie środowiska.
- 414.1.2 Homologacja dla skoczni na których mają być rozgrywane zawody międzynarodowe są przyznawane, jeżeli spełniają wymagania i zgodne z wymaganiami Komisji skoków narciarskich.
- 414.1.3 Przewodniczący Podkomisji ds. skoczni narciarskich może zezwolić na budowę skoczni na własną odpowiedzialność, jeśli świadectwo instytutu meteorologii jest pozytywne, a projekt w pełni odpowiada normom budowy skoczni FIS (patrz art. 411). Na najbliższym posiedzeniu Podkomisji ma on obowiązek poinformowania o udzielonym zezwoleniu oraz przedłożenia odpowiednich załączników.
- 414.1.4 W przypadku odstępstw od zalecanych przez FIS norm budowy skoczni (art.411) decyzja o zezwoleniu na budowę skoczni podejmowana jest na przez Podkomisję ds. skoczni narciarskich na jednym z jej posiedzeń. Podkomisja może zaakceptować odstępstwa od zalecanych norm, jeśli istnieją podstawy do ich uzasadnienia, a skocznia będzie spełniała wymogi bezpieczeństwa i nie będzie budzić zastrzeżeń natury techniczno-sportowej.
- 414.1.5 Ważność zatwierdzonych planów profilu skoczni
Jeśli okres pomiędzy zatwierdzonymi planami profilu skoczni a rozpoczęciem budowy trwa dłużej niż 5 lat, plany profilu skoczni należy ponownie przedłożyć Podkomitetowi ds. Skoczni Narciarskich do zatwierdzenia. W zależności od rozwoju skoków narciarskich zatwierdzone plany mogą zostać potwierdzone lub muszą zostać zmienione.
- 414.2 **Homologacja skoczni narciarskich**
- 414.2.1 Wniosek o zezwolenie na budowę lub przebudowę skoczni zgłaszany jest do FIS przez związek narciarski na ręce przewodniczącego Podkomisji ds. skoczni narciarskich z załączeniem 3. egzemplarzy projektu w rzucie pionowym i poziomym w skali 1:500. Rysunki muszą być potwierdzone przez uznawane przez państwo biuro projektów lub władze państwowe.
- 414.2.2 Skocznie pokryte matami, na których odbywają się zawody międzynarodowe muszą, obok świadectwa homologacji, posiadać certyfikat materiału. W takim przypadku należy zgłosić wniosek o przejęcie skoczni przez właściciela.
- 414.2.3 Po stwierdzeniu zgodności doręczonego projektu z normami budowy skoczni FIS przewodniczący Podkomisji na własną odpowiedzialność wydaje świadectwo homologacji. W przypadku stwierdzenia odstępstw przewodniczący musi zdecydować czy:

-
- może być wydane zezwolenie warunkowe z wytycznymi odnośnie do koniecznych zmian, które mają zostać przeprowadzone pod nadzorem związku narciarskiego,
 - jest konieczna ponowna inspekcja obiektu,
 - istnieje możliwość ubiegania się o zezwolenie w drodze wyjątku zgodnie z art. 414.1.4.
- 414.2.4 Decyzje o homologacji skoczni do lotów, budowanych lub poddawanych przebudowie może podejmować zasadniczo tylko Podkomisja ds. skoczni na jednym ze swoich posiedzeń w oparciu o dostarczone projekty. Ostateczna inspekcja skoczni do lotów narciarskich będzie dokonywana przez wyznaczonego inspektora i zewnętrznego geodetę, względnie geodetę wyznaczonego przez inspektora.
- 414.2.5 Ważność świadectw homologacji obejmuje maksymalnie przez 5lat. Jeśli nie dokonuje się żadnych zmian profilu, nowy certyfikat otrzymuje dotychczasowy numer z dopiskiem „1., 2. lub kolejne przedłużenie”. Po przeprowadzonych korektach profilu certyfikat również zachowuje swój dotychczasowy numer z dopiskiem „1., 2. lub kolejna korekta”.
- Dla odnowienia certyfikatu skoczni pokrytej matami konieczne jest sprawozdanie inspektora wyznaczonego przez przewodniczącego. Przedłużenie certyfikatu może być wydane pod warunkiem wykonania zabezpieczenia skoczni, jeśli takowe okaże się niezbędne dla bezpieczeństwa skoczków.
- Podkomisja ds. skoczni corocznie publikuje listę homologowanych skoczni.
- 414.3 **Sprawozdanie z inspekcji i przyznanie dokumentacji**
- Na wniosek przewodniczącego Podkomisja ds. skoczni zleca sprawdzenie skoczni będącej w budowie, w trakcie przebudowy lub dokonywania poprawek (patrz art. 414.2.1 i 414.2.5). Sprawozdania sporządzane są w jednym z języków FIS i bezpośrednio po dokonanej inspekcji przekazywane przewodniczącemu Podkomisji ds. skoczni.
- Przewodniczący Podkomisji odpowiada za przyznanie i przesłanie zatwierdzonych profili skoczni (w rzucie pionowym i poziomym w skali 1:500) oraz certyfikatów skoczni. Dokumenty trafiają do następujących podmiotów:
- właściciela skoczni,
 - związku narciarskiego,
 - kartoteki Podkomisji FIS ds. skoczni.
- 414.4 Opłaty i zwrot kosztów.
- Za sprawdzenie i homologację skoczni wnoszone są następujące opłaty:
- 414.4.1 Opłaty i zwroty kosztów za skocznie narciarskie
- zatwierdzenie profilu (ów) i skoczni pokrytych matami / igielitem dla konstrukcji lub przebudowy: 250 CHF
 - weryfikacja profilu (ów) skoczni na nowe i przebudowa przed rozpoczęciem prac konstrukcji 100 CHF
 - wydanie certyfikatów skoczni w przypadku przedłużenia homologacji skoczni lub po dokonanej korekcie profilu: CHF 150.
- 414.4.2 Opłaty i zwroty kosztów za skocznie do lotów narciarskich
- zatwierdzenie profilu (ów) dla konstrukcji lub przebudowy: 500 CHF
 - weryfikacja profilu (ów) skoczni na nowo i przed rozpoczęciem prac konstrukcji 200CHF
-

– wydanie certyfikatów skoczni w przypadku przedłużenia homologacji skoczni lub po dokonanej korekcie profilu: CHF 300.

Powyższe kwoty należy wpłacić na konto FIS wraz ze złożeniem wniosku. Koszty związane z wykonaniem nowych projektów oraz oddelegowaniem inspektora ponosi właściciel obiektu. Inspektor otrzymuje diety w sposób przewidziany dla delegata technicznego (patrz art. 405.4).

415 Urządzenia pomiarowe

415.1 Długości skoków

Aby zmierzyć długość skoku należy po obu stronach zeskoku w strefie od 0,5 K do 1,05 wielkości skoczni (HS) umieścić oznaczenia długości. Na skoczniach do lotów ważne są ustalenia, które podejmie jury. Aby poprawnie umieścić oznaczenia należy postępować następująco:

- od obu zewnętrznych krawędzi progu, po obu stronach zeskoku odmierzyć przy pomocy taśmy pomiarowej odległość 50%punktu K– (w pełnych metrach) i w tej odległości wbić pierwsze tablice długości;
- w odstępach 1 m umieścić następne tablice.

Jeśli długość mierzona jest za pomocą urządzeń technicznych obowiązują dodatkowe przepisy ustalane każdorazowo przez Podkomisję ds. skoków.

415.2 Prędkość w momencie dojazdu do progu

Aparaturę pomiarową służącą do mierzenia prędkości V_0 w momencie dojazdu do progu skoczni należy zainstalować następująco:

- odcinek pomiarowy wiązki fotokomórki wynosi 8m,
- druga stop-fotokomórka w odległości 10 m przed krawędzią progu skoczni;
- wysokość, na której mają być umieszczone fotokomórki ma wynosić 0,2 m ponad profilem śniegu.

W przypadku skoczni, gdzie wartość punktu (HS) jest większa niż 85 m podczas zawodów międzynarodowych FIS, prędkość w momencie dojazdu do progu skoczni musi być mierzona zarówno w czasie zawodów jak i treningu.

415.3 Prędkość i kierunek wiatru

Prędkość wiatru i jego kierunek mierzy się z boku na wysokości toru lotu skoczka. Brane są pod uwagę wartości chwilowe a nie uśrednione. Te wartości punktowe należy podawać w wyraźny sposób kierownictwu zawodów na wieży sędziowskiej. Anemometry (wiatromierze) i flagi są wykorzystywane do pomiaru prędkości i kierunku wiatru. Wymagania techniczne i ich umieszczenie oraz sposób instalacji opisany jest w art. 415.3.1 i 415.3.2. Jury może zmienić umieszczenie tych urządzeń, jeśli wymagają tego nietypowe warunki panujące na skoczni narciarskiej.

415.4 Dopuszczenie do startu i kontrola czasu startów

415.4.1 System trójfazowy

Podczas takich zawodów jak ZIO, MŚS, MŚ w lotach, MŚJ, PŚ i Grand Prix i COC/I-COC w skokach i dopuszczanie do startu oraz kontrola czasu startów dokonywane są przy pomocy trójkolorowej sygnalizacji świetlnej (kolory: czerwony, żółty, zielony) oraz zegara, sprzężonych ze sobą i działających automatycznie po ich zaprogramowaniu.

Podczas fazy „czerwonej” (przygotowanie do startu) zegar wskazuje czas od nastawionej wartości do zera. Wtedy zapala się światło żółte (przyjęcie pozycji

startowej na belce startowej), a czas biegnie. Światło zielone zapala się najwcześniej pomiędzy 10 a 15 sek. Faza żółta powinna trwać od 10 do maksymalnie 45 sekund. Jeżeli w czasie trwania fazy żółtej nie ma możliwości wystartowania, lampa automatycznie przełącza się na światło czerwone. W tym przypadku zawodnik musi opuścić belkę startową i przygotować się ponownie do startu. Po włączeniu się światła zielonego (faza zielona) rozpoczyna się czas startu, który trwa 10 sekund. W czasie tych 10 sekund zawodnik musi opuścić belkę i wystartować, a lampa przełącza się automatycznie na światło czerwone, co rozpoczyna nowy cykl startu dla następnego zawodnika. Nastawioną wartość wyjściową fazy czerwonej oraz najwcześniejszy czas przełączenia na fazę „żółtą” należy w sposób czytelny zasygnalizować skoczkowi.

415.4.2 System dwufazowy

Dopuszczenie do startu oraz kontrola czasów startu podczas zawodów FIS dokonywane są za pomocą automatycznie sterowanej sygnalizacji świetlnej, która pokazuje przebieg startu w sposób następujący: pierwsze 5 sekund światło zielone ciągłe, następne średnio 5 do 10 sek. światło zielone pulsujące, a po upływie całego czasu startu, który trwa średnio 10 do 15 sek. zapala się czerwone światło. Chwilowy, ustalony czas startu musi być widoczny dla zawodnika.

Czas startu może być również mierzony specjalnym zegarem sterowanym automatycznie. Urządzenie do kontroli czasu startów może być obsługiwane przez kierownika konkurencji jego asystenta lub członka jury.

Aby zapewnić poprawny przebieg startu stosuje się inne środki określone specjalnymi przepisami Komisji Skoków (np. wywołanie do zajęcia pozycji startowej poprzez dawanie optycznych lub akustycznych sygnałów) za specjalną zgodą Komisji Skoków. Ten sposób może być zastosowany także w Pucharach kontynentalnych (COC).

415.4.2.1 Powyższe systemy obowiązują także w zawodach krajowych.

415.5 Pomiar długości, kątów i temperatur.

Sprzęt, który ma być dostępny do kontroli profilu skoczni przez asystenta DT jak również do mierzenia temperatury powietrza i śniegu służą następujące przyrządy miernicze:

- 50 m taśmy mierniczej,
- miara metrowa min. 3 m
- poziomica,
- łąta,
- kątomierz,
- termometr
- na skoczniach do dyspozycji w każdym momencie.

416 Urządzenia informacyjne dla widzów i przedstawicieli mediów

416.1 Informacja dla publiczności

O przebiegu wydarzeń publiczność i zawodnicy powinni być informowani poprzez aparaturę nagłaśniającą oraz dodatkowo za pomocą tablicy świetlnej, na której podawane są numery startowe, odległość i uzyskane przez zawodnika punkty oraz w zależności od rangi zawodów, noty sędziowskie. Podanie wszystkich pięciu not sędziowskich musi nastąpić jednocześnie.

416.2 Miejsca pracy dla przedstawicieli mediów

Dla przedstawicieli telewizji, radia, prasy oraz fotoreporterów należy stworzyć optymalne warunki pracy. Dotyczy to zarówno widoczności jak i urządzeń technicznych znajdujących się w miejscu pracy a także zapewnienia spokojnej pracy oraz ciągłej informacji o przebiegu zawodów (listy startowe, tymczasowe listy wyników, ewentualne zmiany). Na zawodach w skokach narciarskich zabrania się używania lamp błyskowych, gdyż rozprasza to uwagę skoczków.

417 Przygotowanie śniegu

Przed każdymi zawodami oraz treningami skocznia musi być przygotowana bez zarzutu od rozbiegu aż po wybieg, zgodnie z obowiązującymi wytycznymi.

417.1 Wymogi dotyczące przygotowania toru na rozbiegu oraz progu skoczni

Górna powierzchnia śniegu musi być idealnie wyrównana i odpowiadać oznaczeniom profilu rozbiegu. Oznaczenie takie dopuszcza minimalną głębokość śniegu 20 cm. Poprzez utwardzanie i zagęszczanie śniegu uzyskuje się odpowiednią wytrzymałość pokrywy. Tor na rozbiegu przygotowany jest z pomocą urządzeń technicznych (frezy, strugi, ułożonych desek profilowych i tym podobnych) według następujących danych:

- odstęp pomiędzy osiami pojedynczych śladów na skoczniach przy W ponad 75 m 30 do 33 cm
 - **w kraju** na skoczniach HS 50 – 84 m dopuszcza się odstęp pomiędzy osiami pojedynczych śladów od 27 cm
 - szerokość śladu: 13,0 do 13,5 cm
 - głębokość śladu: przynajmniej 3 cm na skoczni normalnej, dużej i do lotów.
- Dla zawodów ZIO, MŚS, MŚL, MŚJ, PŚ obowiązują następujące postanowienia:
- w zimie tory muszą być sztucznie lodzone a w szczególnych przypadkach mogą być wykonane ze sztucznego materiału (np. ceramiczne)
 - rozbiegi lodzone muszą posiadać działający system chłodzenia
 - rozbiegi muszą być chłodzone w razie potrzeby
 - tory muszą być frezowane
 - musi być zapewniony odpływ wody z torów w czasie deszczu i odwilży.

Tor na rozbiegu oraz próg skoczni muszą być tak przygotowane, aby wszystkim zawodnikom były stworzone jednakowe warunki od początku zawodów do ich końca. Jeśli podczas zawodów tor jest na nowo przygotowywany lub poprawiany wskutek opadów śniegu lub upadku zawodnika, kontynuacja konkursu musi być poprzedzona odpowiednią ilością skoków próbnych. Po wynikach skoków próbnych jury decyduje o kontynuacji zawodów.

Jeśli podczas serii długość lub kąt nachylenia progu skoczni ulegnie zmianie, seria musi być anulowana a następnie rozpoczęta od nowa.

Po dniu treningu lub zawodów jury decyduje, czy rozbieg pozostaje bez zmian, czy też należy przygotować go na nowo.

417.2 Przygotowanie zeskoku i wybiegu

Poprzez zagęszczanie pokrywa śnieżna nabiera niezbędnej wytrzymałości i twardości. Jej grubość ma wynosić 30 cm (na skoczniach pokrytych matami 35 cm). Do przygotowania skoczni, na których mają odbyć się ZIO, MŚS, MŚ w Lotach, MŚJ oraz PŚ należy użyć specjalnych maszyn służących do utwardzania, wyrównywania oraz usuwania nadmiaru śniegu. Jeśli śnieg jest zbyt miękki, do utwardzania dozwolone jest stosowanie środków chemicznych.

Górna powierzchnia pokrywy śnieżnej musi być idealnie wyrównana i ma odpowiadać oznaczeniom profilu śniegu. Obowiązuje to przeważnie w strefie obejmującej obszar od początku oznaczeń do U (koniec łuku przejścia).

417.3 **Oznaczenia na zeskoku**

Wielkość skoczni (HS) należy oznaczyć na zeskoku za pomocą linii poprzecznej ułożonej np. z gałązek drzew iglastych. Linia ta powinna być oznaczona kolorem na długości 5 metrów przy obu bokach zeskoku.

Zaleca się ponadto położenie po obu stronach zeskoku różnokolorowych taśm w następujący sposób:

- od punktu konstrukcyjnego (K) do wielkości skoczni (HS) - taśma czerwona
- od punktu K w kierunku punktu P w górę – taśma niebieska o tej samej długości co taśma czerwona
- od granicy upadków w kierunku (HS) w górę – taśma zielona o długości takiej jak poprzednie.

Dla ułatwienia orientacji co do długości oddanych skoków sędziom długościowym, sędziom orzekającym oraz publiczności jak również dla zmierzenia długości metodą wideo należy wyznaczyć linie w poprzek zeskoku w odległościach stanowiących wielokrotność 5 m (np. 60m, 65m, 70 m, 75m, 80m itd. począwszy od 10 m przed punktem P do wielkości skoczni (HS)). W razie potrzeby jury może polecić dalsze oznakowania.

Na zawodach PŚ „to-beat line” jest częścią oznakowania skoczni.

417.4 **Granica upadków**

Granica upadków ustalana jest przez jury dla każdej skoczni oddzielnie i zaznaczona poprzeczną linią z gałązek itp. W zasadzie granica upadków powinna być wytyczona w najniższym punkcie łuku przejścia promienia r_2 .

417.5 **Zawody hybrydowe**

W wyjątkowych przypadkach w okresie zimowym zawody mogą być przeprowadzane z wykorzystaniem system naśnieżania lub torów lodowych w połączeniu z igelitowym zeskokiem.

Takie rozwiązanie wymaga wcześniejszej akceptacji przez oficjeli FIS - Przewodniczącego Komisji Skoków FIS, Przewodniczącego Podkomisji kalendarzowej oraz Dyrektora PŚ FIS i Sekretarza Generalnego FIS.

420 **PRZEPROWADZANIE ZAWODÓW**

421 **Zgłoszenia, losowanie i dopuszczanie zawodników rezerwowych**

421.1 Imienne zgłoszenia do zawodów narciarskich regulowane są jednolitymi przepisami (patrz art. 215).

421.2 Losowanie kolejności startu przebiega zgodnie z regulaminami poszczególnych zawodów (mistrzostwa na skoczniach dużych i normalnych art. 451, zawody indywidualne na skoczniach normalnych i dużych art. 452, zawody drużynowe art. 453 oraz zawody w lotach art. 454).

421.3 Na zawodach w skokach narciarskich, do których poszczególne związki/kluby mogą zgłosić tylko ograniczoną ilość zawodników, można wystawić jednego rezerwowego w miejsce zawodnika, który nie może startować. O dopuszczeniu zgłoszonych później zawodników rezerwowych decyduje jury.

422 Przebieg zawodów

422.1 Długość rozbiegu

Jury decyduje o miejscu startu; (długość rozbiegu) Żadnemu z zawodników nie można używać dłuższego rozbiegu niż ten, który ustaliło Jury zawodów.

Jeżeli w zawodach jest używany tak zwany system kompensacyjny „wiatr/belka” Jury może zmieniać długość rozbiegu nawet podczas trwania serii zawodów, mając na uwadze bezpieczeństwo i zasady fair play. Faktor „wiatr/belka” będzie wliczany do końcowego wyniku osiągniętego przez zawodnika. Żadnemu zawodnikowi nie wolno startować z wyższego miejsca startu niż wyznaczony. Trener ma możliwość obniżenia rozbiegu dla swojego zawodnika. Powinno to być zgłoszone podczas fazy czerwonej procedury startowej (ma to zastosowanie tylko podczas zawodów PŚ). W przypadku skorzystania z tej możliwości faktor „belka” będzie doliczony, kiedy zawodnik osiągnie 95% dystansu HS danej skoczni.

422.1.1 W Mistrzostwach Polski seniorów, w szczególnych warunkach, jury może zmienić odległość belki startowej („gate factor”) w czasie trwania serii przy systemie „belka/kompensacja” Dotyczy to także KN. Przepis wprowadzony w październiku 2011 r.

422.2 Zawodnikowi nie wolno posługiwać się kijkami ani innymi pomocami ani też korzystać z pomocy znajdujących się w pobliżu osób. Zawodnik musi mieć założony numer startowy podczas treningów, kwalifikacji i zawodów. Łamanie powyższych przepisów prowadzi do dyskwalifikacji.

422.3 Skocznię otwiera kierownik zawodów lub jego asystent wyznaczony przez jury, który w wieży startowej daje sygnał startu. Nie można jednocześnie dawać kilku sygnałów do rozpoczęcia startu, gdyż moment otwarcia musi być jednoznaczny dla kontrolujących czas startu.

422.4 Znak do startu podawany jest za pomocą sygnalizacji świetlnej. Jeśli nie ma takiej sygnalizacji, sygnałem startowym jest machnięcie chorągiewką na progu skoczni.

422.5 Skoczek musi całkowicie zakończyć skok, aby można było dać sygnał startu dla następnego zawodnika.

422.6 Kierownik zawodów, kierownik skoczni i jego pomocnicy na progu skoczni, wybiegu oraz pracujący przy aparaturze do pomiaru prędkości wiatru mają obowiązek upewnić się, a następnie porozumieć co do tego czy rozbieg jest gotowy do startu.

422.7 Gotowość do startu następnego skoczka zgłasza starter poprzez podanie kierownikowi zawodów numeru startowego zawodnika.

422.8 Natychmiast po wywołaniu swojego numeru startowego zawodnik musi stawić się w pobliżu platformy w pełnej gotowości startowej. Tuz po udostępnieniu skoczni do startu rozpoczyna się czas startu zawodnika zgodny z procedurą (przy procedurze trójfazowej 10 sek. a przy dwufazowej 10–15 sek.) Po upływie czasu startu skocznia zostaje automatycznie zamknięta (patrz art. 415.4).

422.9 Skoczek musi śledzić przebieg startu na widocznym automatycznym urządzeniu informacyjnym (np. zaprogramowanym zegarze patrz art. 415.4).

422.10 Skoczek musi wystartować w przewidzianym czasie startu. Jeśli podczas startu zawodnika skocznia musi zostać zamknięta ze względu na warunki pogodowe, procedura startowa rozpoczyna się od początku.

422.11 Po zezwoleniu na start nie wolno zawodnikowi czekać na sygnały od osób trzecich ani stosować metod opóźniających start (manipulowanie przy nartach, wiązaniach,

- wyposażeniu lub ubraniu) do czasu otrzymaniu sygnału od tych osób. Postępowanie tego rodzaju prowadzi do regulaminowej dyskwalifikacji.
- 422.12 Jeśli skoczek spóźni się na start z niezależnych przyczyn ma obowiązek zgłosić się do Jury, które po rozpatrzeniu zaistniałych faktów może zezwolić zawodnikowi na start poza jego grupą startową.
- 422.13 Noty za styl powinny być podawane do wiadomości po każdym skoku (punktacja otwarta). Niedopuszczalne jest podawanie do wiadomości ocen za styl przez głośniki.
- 422.14 **Zasada 95%**
Zawodnik, który osiągnął 95% najdłuższego skoku w konkursie, lecz upadł ma prawo uczestniczyć w drugiej serii zawodów jako zawodnik dodatkowy spośród zakwalifikowanych (jeżeli używana jest reguła „wiatr/belka” odległość jest liczona zgodnie z przelicznikiem podczas oddanego skoku).

423 Powtórzenie skoku

Zawodnik, któremu w czasie wykonywania skoku przeszkodził błąd funkcyjnego, pojawienie się człowieka lub zwierzęcia lub z powodu zadziałania „siły wyższej” powinien zwrócić się do jury, które po rozpatrzeniu zaistniałych okoliczności zezwoli na powtórzenie skoku. Jury może również z własnej inicjatywy zadecydować o powtórzeniu skoku.

424 Trening na skoczniach przed zawodami

- 424.1 Trening na skoczniach przed zawodami (trening oficjalny) stanowi element programu imprezy. Za jego przeprowadzenie odpowiada jury. Dodatkowy trening na własną odpowiedzialność trenera (tzw. wolny trening) jest niedozwolony.
- 424.2 W oficjalnym treningu biorą udział wyłącznie zawodnicy zgłoszeni do zawodów oraz przedskoczki wyznaczeni przez komitet organizacyjny zawodów (kierownika zawodów).
Na takich zawodach jak: ZIO, MŚS, MŚL, MŚJ oraz pucharach prawo startu w oficjalnym treningu określone jest odrębnymi przepisami obowiązującymi na w/w. zawodach.
- 424.3 Każdy oficjalny trening przeprowadza się zgodnie z ustalonym przez jury porządkiem startowym, przy użyciu numerów startowych.
Na ZIO, MŚS, MŚL, MŚJ oraz pucharach obowiązują specjalne regulaminy.
- 424.4 Na zawodach międzynarodowych FIS takich jak IO i MŚS skocznie muszą być dostępne do treningu na co najmniej jeden dzień/sesję treningową.
- 424.5 Termin treningu ma być dostosowany do terminu zawodów. Terminy treningów oraz ich ewentualne zmiany należy odpowiednio wcześniej podać do wiadomości.
- 424.6 Skocznia do treningu musi być przygotowana przez ekipę deptaczy oraz inne grupy robocze dokładnie tak samo jak do zawodów.
- 424.7 Na treningu należy kontrolować długości skoków. Maksymalna długość rozbiegu jest ustalana przez jury.
- 424.8 Podczas treningu sędziowie orzekający oraz trenerzy zajmują swoje stanowiska obserwacyjne i miejsca pracy.
- 424.9 W razie ewentualnych wypadków podczas treningu ma być zapewniona natychmiastowa pomoc. (Przepisy medyczne: Medical Guide).

420 Ocena skoku

Zmierzona długość skoku i ocena sędziów orzekających stanowią wartość sportową wykonanego przez skoczka skoku. Do łącznego wyniku bierze się pod uwagę długość skoku w odniesieniu do punktu K (dokładnie punkt tabelaryczny) i idealne wykonanie skoku, ocenione maksymalnie na 60 pkt.

421 Ocena wykonanego skoku**432.1 Zasady**

Ocenie sędziów orzekających podlega styl lotu skoczka od momentu wybicia się z progu skoczni aż do momentu przekroczenia granicy upadków na wybiegu, z uwzględnieniem dynamiki i precyzji (przebieg skoku), perfekcji (cykl ruchowy), stabilności (pozycja w locie, odjazd na wybiegu) oraz ogólnej pewności.

Zasady idealnego skoku dotyczą:

- połączenia ciała i nart w jedną całość
- ułożenia ramion i nóg oraz nart w locie
- postawy i ruchu w czasie lądowania
- zachowania w czasie odjazdu.

Ponadto lot, lądowanie oraz odjazd powinny sprawiać estetyczne wrażenie. Punkty odejmuje się za błędy i braki w przebiegu wykonywanych ruchów w trzech fazach skoku takich jak: lot, lądowanie oraz odjazd. Sędzia orzekający odejmuje punkty osobno za lot, lądowanie oraz odjazd i przekazuje swoje oceny do dalszych obliczeń wyników (komputer lub biuro obliczeń).

Jeśli nie ma żadnych urządzeń technicznych, odejmowanie poszczególnych punktów za lot, lądowanie z wybiegiem, względnie upadek sędziego odnotowuje bezpośrednio na karcie i przekazuje ocenę do dalszych obliczeń (komputer lub biuro).

431.2 Ocenianie stylu**431.2.1 Lot**

Skoczek powinien:

- wejść w tor lotu poprzez efektywne wybicie się
- po przekroczeniu progu skoczni jak najszybciej przyjąć pozycję optymalną w locie
- w odpowiednim momencie rozpocząć przygotowanie do lądowania.

Kryteria oceny:

- aktywny wpływ zawodnika na wykorzystanie aerodynamiki lotu
- połączenie ciała i nart w jedną całość
- stabilne i symetryczne utrzymanie w locie nart, nóg i ramion całkowicie wyprostowane nogi

431.2.1.1 Dodatkowe uzupełnienie dedukcji oceny lotu (za FIS 2024)

Odejmuwanie punktów LOT	max. 5.0 pkt
Pozycja lotu - ograniczona kontrola ciała i nart w tworzeniu dynamicznej pozycji w locie, zbyt agresywne lub zbyt pasywne ułożenie ciała i/lub brak ogólnie estetycznego wrażenia lotu	0.5-3.0
Balans – niepewność, dodatkowe lub zbyt duże ruchy ciała	0.5-1.0
Ręce i nogi – niesymetryczne ułożenie ramion lub nóg i/lub nierówne ruchy w tym zgięte kolana	0.5-1.0
Narty – niesymetryczne ułożone (narty w różnej płaszczyźnie)	0.5-1.0

Odejmowanie punktów:

– Za cały odcinek/fazę można odjąć max. 5pkt.

431.2.2 **Lądowanie**

Skoczek powinien:

w ramach stabilnej i optymalnej postawy w locie:

- wyprostować głowę i klatkę piersiową
- ułożyć poziomo ręce i przenieść je w przód w górę
- równolegle prowadzić narty bezpośrednio przed dotknięciem podłoża piętami nart:

- przyjąć pozycję wypadową
- lekko ugiąć kolana

po dotknięciu podłoża piętami nart aktywnie redukować impuls lądowania, wykorzystując elastyczny opór wyginających się tyłów nart wspomaganych pracą mięśni i jednocześnie:

- pogłębiać postawę w wypadzie z zaakcentowaniem ugięcia tylnej nogi (postawa telemarkowa)
- przy wąskim prowadzeniu nart rozłożyć ciężar równomiernie na obie strony
- w celu ustabilizowania równowagi ułożyć poziomo ramiona przenosząc je w górę w przód.

Kryteria oceny:

- harmonijne przejście z pozycji lotu do pozycji lądowania
- przyjęcie pozycji wypadowej z łagodnym wychyleniem podczas pierwszego kontaktu z podłożem
- aktywne wspomaganie hamowania poprzez wykorzystanie elastycznego oporu wyginających się nart
- zdecydowane pokonanie uderzenia podczas lądowania poprzez optymalne pochylenie ciała w przód (nie może być ono ani zbyt głębokie ani nie może trwać zbyt długo)
- pełne wykonanie wypadu (telemarku) w końcowej fazie lądowania tzn.:
- wypośrodkowana pozycja wykrocza (odstęp od pięty przedniego buta
- do noska buta tylnego ma być zbliżony do długości buta a przynajmniej taki, aby nosek buta tylnego znajdował się tuż za piętą buta przedniego)
- zdecydowane pogłębienie ugięcia tylnej nogi
- wąskie i czyste prowadzenie nart (odstęp pomiędzy nartami nie może być większy niż podwójna szerokość narty musi być wykonany równolegle i w jednej płaszczyźnie).

431.2.3 Dodatkowe uzupełnienie dedukcji oceny lądowania (za FIS 2024)

Odejmowanie punktów LĄDOWANIE		max. 5.0 pkt
Podejście do lądowania – braki w odpowiednim przejściu z fazy lotu do lądowania		0.5–1.5
Brak telemarku – brak podjęcia próby lądowania z telemarkiem, np. przyjęcie impaktu lądowania na obie stopy jednocześnie (jako pojedynczy błąd)	3.0	Telemark z dużymi lub mniejszymi błędami – nieadekwatny telemark do impaktu lądowania nawet jeżeli stopy są w odpowiednim ułożeniu, zbyt sztywne nogi lub stopy zbyt oddalone od siebie
		0.5–1.5

Ręce, nogi i biodra – brak równowagi, użycie ramion, nóg lub bioder do uzyskania równowagi. Dotyczy również zbyt głębokiego lądowania (przysiady) bez telemarku	0.5–1.5
Narty – braki w kontroli nart: <ul style="list-style-type: none"> • Nierównoległe ułożenie nart • Odległość pomiędzy nartami większa niż dwie narty • Krawędziowanie jedną lub obiema nartami 	0.5–1.0

Odejmowanie punktów:

- Za **brak telemarku (stopy równoległe) na końcu fazy lotu jako pojedynczy błąd min. 3pkt.**
- **maksymalnie za poszczególne błędy 5pkt.**

431.2.4 Odjazd

Skoczek powinien:

- po opanowaniu impulsu lądowania zawodnik musi pozostać przez krótką chwilę w pozycji wypadowej (telemark),
- stopniowo wyprostować się,
- przejechać przez linię upadków przy dowolnym ustawieniu nóg i ramion z zachowaniem równowagi ciała, oraz wąskiego i czystego prowadzenia nart

Kryteria oceny:

- po lądowaniu pozostanie przez krótki czas w pozycji wypadowej (telemarku) (odcinek ok. 10 -15 m)
- wąskie i czyste prowadzenie nart (patrz art. 431.2.2)
- wyjazd na stojąco z zachowaniem równowagi ciała przy dowolnym ustawieniu nóg i ramion

431.2.4.1 Dodatkowe uzupełnienie dedukcji oceny odjazdu (za FIS 2024)

Odejmowanie punktów ODJAZD	max 7.0 pkt
Małe błędy w odjeździe <ul style="list-style-type: none"> • Krótkie momenty niestabilności • Jedna lub obie narty nie dotykają płasko podłoża i/lub nierównoległe prowadzenie nart • Niewielka zmiana toru jazdy względem kierunku do linii upadku • Brak wyprostowania się przed fazą hamowania 	0.5–1.5
Znaczące błędy w odjeździe <ul style="list-style-type: none"> • Widoczne wrażenie utraty równowagi • Jedna lub obie narty nie dotykają płasko podłoża i/lub nierównoległe prowadzenie nart • Znaczna zmiana toru jazdy względem kierunku do linii upadku 	2.0–2.5
Duże błędy w odjeździe <ul style="list-style-type: none"> • bardzo niepewna jazda grożąca upadkiem przed lub po przekroczeniu linii upadku • dotknięcie nart, śniegu/ maty jedną ręką podczas lądowania lub odjazdu 	3.0
Utrata równowagi – przejazd przejścia i/lub linii upadku z dwoma rękami, plecami lub górnej części ciała dotykając nart, obu nart lub podłoża podczas lądowania lub odjazdu	4.0–5.0
Upadek przed albo na linii upadków	7.0

Odejmuwanie punktów:

- nieczysty i/ lub niepewny odjazd przez łuk przejścia do przekroczenia linii upadków: 0,5-3,0pkt
- przejazd przez łuk przejścia z dotknięciem nart/narty/śniegu maty rękami i/lub częściami ciała. Obowiązuje to również w przypadku przekroczenia granicy upadków w tej pozycji 4-5,0pkt
- upadek przed/lub na granicy upadków 7,0 pkt
- za całą fazę można odjąć maksymalnie 7,0 pkt.

432 Mierzenie długości skoków

432.1 Definicja długości skoku:

Długością skoków nazywamy odległość mierzoną od progu skoczni aż do miejsca lądowania na zeskoku. Lądowanie uważane jest za prawidłowe, jeśli obie narty zetknęły się z podłożem swoimi płaszczyznami. Przy lądowaniach nietypowych (jednonóż, tzn. jedna narta ustawiona na podłożu, druga opóźniona w czasie większym niż tego wymaga lądowanie obunóż) długość liczy się do zetknięcia pierwszej narty całą powierzchnią z zeskokiem. Lądowanie to miejsce, w którym obie stopy dotykają zeskoku. Przy lądowaniu w wypadzie miejscem lądowania jest połowa odległości między obiema stopami.

Punkt lądowania to ten moment w czasie, którego stopy zawodnika ustawione są na ziemi (zeskoku skoczni). Jeśli jest odległość pomiędzy stopami to środek pomiędzy stopami jest punktem odniesienia.

Jeśli skoczek nie wylądował przy użyciu nart (upadek) miejscem lądowania jest punkt, w którym skoczek zetknie się z podłożem.

432.2 Oznaczenie długości skoku przez sędziów długościowych

Ustawieni wzdłuż zeskoku sędziowie długościowi gołym okiem śledzą tor lotu skoczka aż do momentu lądowania. Sędzia, w którego strefie pomiaru znajduje się miejsce lądowania skoczka pokazuje długość skoku z dokładnością do 0,5 m poprzez dotknięcie ręką odpowiedniego oznaczenia, a skok dłuższy o 0,5 m oznajmia przez podniesienie drugiej ręki. Aby uniknąć błędów (przesunięć) oznaczeń długości dokonuje się po obu stronach zeskoku (patrz art. 415.1).

432.3 Mierzenie długości za pomocą urządzeń technicznych

Do obliczania długości skoku służą urządzenia techniczne, za pomocą których dokonuje się pomiarów z dokładnością do pół metra, a następnie wprowadza się je do pamięci komputera lub zapisuje w inny sposób.

Na wypadek awarii urządzeń technicznych, sędziowie długościowi przekazują zmierzone przez siebie długości, które następnie brane są pod uwagę do obliczania noty za długość skoku.

433 Wyliczenia i ogłaszanie wyników

433.1 Nota za styl

Skreślona jest najwyższa i najniższa spośród pięciu not sędziowskich. Pozostałe trzy noty są dodawane, a ich suma stanowi notę za styl danego skoku.

433.2 Nota za długość skoku

Wartość punktowa wynika z wielkości skoczni. Wartość punktowa dla każdego metra wynosi:

Odległość punktu K w m	Wartość w pkt/m
10-14 m	5,6
15-19 m	5,2
20-24 m	4,8
25-29 m	4,4
30-34 m	4,0
35-39 m	3,6
40-49 m	3,2
50-59 m	2,8
60-69 m	2,4
70-79 m	2,2
80-99 m	2,0
100-134 m	1,8
135-164 m	1,6
180 m i więcej	1,2

Punkt K skoczni jest jednocześnie jej punktem tabelarycznym, tzn. odległość punktu K odpowiada 60 punktom za długość. Różnica zmierzonej długości jednego skoku w odniesieniu do punktu K jest mnożona przez wartość 1 m na danej skoczni i odejmowana od 60 punktów w przypadku skoków poniżej K, a w przypadku skoków powyżej punktu K dodawana do 60 punktów.

433.3 **Nota łączna**

Obliczana jest poprzez zsumowanie not za długość i styl skoku. Jeśli łączna suma not za długość i styl skoku dają wartość ujemną, wtedy przyjmuje się zero jako minimalny wynik (żadnych punktów ujemnych).

433.4 **Nota ogólna**

Nota ogólna jest obliczana poprzez zliczenie not łącznych z poszczególnych serii skoków. Skoczek posiadający najwyższą notę ogólną zostaje zwycięzcą. Jeśli dwóch lub więcej skoczków posiada tę samą notę ogólną, wówczas są sklasyfikowani na tym samym miejscu. W takim przypadku liście wyników skoczkowie umieszczani są w odwrotnej kolejności do numerów startowych (wyższy numer startowy jako pierwszy).

433.5 **Podawanie wyników (listy wyników)**

Nieoficjalne wyniki publikowane są natychmiast po konkursie. Kierownik biura obliczeń i sekretarz zawodów porównują nieoficjalne listy wyników z oryginałami not sędziowskich. Następnie sekretarz przedkłada jury wyniki do zatwierdzenia. Jeśli nie wpłynie żaden protest, po upływie czasu zgłaszania protestów wyniki publikowane są jako oficjalne. Czas protestu wynosi z reguły 15 min. Od zakończenia konkursu. Na odprawie technicznej może być ustalony krótszy czas składania protestów.

Listy wyników muszą w szczególności zawierać:

- nazwę zawodów
- miejsce i termin zawodów
- nazwę skoczni z podaniem wielkości skoczni HS
- nazwiska i kraj lub okręg każdego z sędziów orzekających
- nazwiska i kraj lub okręg członków jury
- dane meteorologiczne (warunki śniegowe, temperatura, wiatr)
- ilość zawodników zgłoszonych oraz startujących i sklasyfikowanych.

Przy każdym zawodniku należy wpisać:

- miejsce
- numer startowy
- nazwisko i imię, kraj lub klub.

Niezależnie od tego dla każdej serii skoków:

- długość skoku, prędkość na rozbiegu i notę za długość skoku,
- noty sędziów orzekających i notę za styl
- notę łączną
- notę ogólną.

Oficjalne listy wyników potwierdzane są przez DT i kierownika zawodów ich własnoręcznymi podpisami. Listy wyników dostarczone do FIS powinny być sporządzone w alfabecie łacińskim.

Dodatkowa lista odejmowanych punktów za lot, lądowanie i odjazd patrz art. 431.1.

433.5.1 W kraju – na listach wyników muszą być naniesione klasy sportowe. DT nie może podpisać listy wyników bez prawidłowo naniesionych klas sportowych.

420 SANKCJE, PROTESTY, SPRAWY DYSCYPLINARNE I ODWOŁANIA

Następujące artykuły 441,442 i 443 odnoszą się do:

- art. 223 (sankcje),
- art. 224 (sposoby postępowania),
- art. 225 (komisja odwoławcza)

i dotyczą wspólnych przepisów dla wszystkich zawodów narciarskich.

421 Sankcje, dyskwalifikacje

Zawodnik musi być zdyskwalifikowany przez jury, jeśli nie przestrzega przepisów ICR/NRS, regulaminu zawodów lub zaleceń jury.

Jury dyskwalifikuje zawodnika, jeśli ten:

- 441.1 Nie spełni warunków dopuszczenia do startu zgodnie z art. 203 (licencja)
- 441.2 Zostanie zgłoszony na podstawie fałszywych danych
- 441.3 Nie odpowiada kategorii wiekowej (art. 406)
- 441.4 Przekroczył warunki zawarte w art.:
 - 204 kwalifikacje
 - 205 obowiązki i prawa zawodników
 - 205.6 pomoc dla zawodników
 - 206 sponsoring i reklama
 - 207 reklama i znaki handlowe
 - 215 zgłoszenia
 - 217 losowanie
 - 221 badania lekarskie i antydopingowe
 - 222 wyposażenie zawodników

441.5 Niedopuszczenie do startu (NPS).

Zawodnik nie zostanie dopuszczony do startu na jakichkolwiek zawodach FIS, jeżeli:

-
- 441.5.1 nosi wulgarne nazwy i/lub symbole na jakiegokolwiek części sprzętu lub stroju sportowego;
 - 441.5.2 zachowuje się niesportowo w strefie startu (art. 205.5, 223.1.1)
 - 441.5.3 łamie zasady dotyczące sprzętu sportowego i reklamy na sprzęcie sportowym (art.207, 222)
 - 441.5.4 narusza przepisy dotyczące zakazu stosowania smarów z fluorem (art.222.8)
 - 441.6 Jury powinno zdyskwalifikować zawodnika w przypadku naruszenia przepisów dotyczących:
 - 441.6.1 Sprzętu sportowego do zawodów (art.222)
 - 441.6.1.1 stosowania fluoru (art. 222.8). Kontrola sprzętu odbędzie się przed startem na rozbiegu skoczni.
 - 441.6.2 Trening na zamkniętej skoczni
 - 441.6.3 Spóźnienie na start (art.422.8, 422.12)
 - 441.6.4 Naruszenie warunków dotyczących rozbiegu (art. 422.1,422.2)
 - 441.6.5 Przekroczenie ustalonego czasu startu (art. 422.10)
 - 441.6.6 Start przed sygnałem lub świadome zwlekanie ze startem (art. 422.11)
 - 441.7 Podstawy do dyskwalifikacji zgodnie z następującymi artykułami: 441.5.1, 441.5.3, 441.5.4, 441.5.5, 441.5.6.
Dotyczy to wyłącznie konkretnego skoku w konkretnej serii. Zawodnik otrzymuje notę łączną 0 pkt.
Jeśli przeprowadzane są inne serie, skoczek może brać w nich udział, pod warunkiem, że wynik serii, w której został zdyskwalifikowany, zgodnie z procedurą tych zawodów nie warunkuje udziału w następujących seriach.

442 Protesty (odwołania)

- 442.1 Protesty przeciw dopuszczeniu zawodnika należy składać pisemnie przed zawodami na ręce sekretarza zawodów.
- 442.2 Protesty przeciw postępowaniu zawodnika lub funkcyjnego podczas zawodów muszą wpłynąć w formie pisemnej do 15 min. od zakończenia zawodów do sekretarza zawodów.
 - 442.2.1 Na ZIO i MŚS w ciągu 5 minut protest ustny musi być zgłoszony do jednego z członków jury.
- 442.3 Protesty dotyczące błędnych obliczeń i błędów w pisowni są uwzględniane, jeśli wpłyną w ciągu miesiąca od zakończenia zawodów pocztą poleconą zredagowane przez związek (w zawodach międzynarodowych) lub klub listem poleconym do Biura FIS/PZN. Jeśli błąd zostanie udowodniony, należy opublikować poprawne wyniki i skorygować rozdanie nagród.
- 442.4 Protest musi być rozpatrzony przez jury, jeśli na ręce sekretarza zawodów wpłynie w przewidzianym czasie z dołączoną opłatą 100,- CHF.
 - 442.4.1 W zawodach krajowych wysokość kaucji od sezonu 2011/12 wynosi 500.-zł., a odwołań do Wydziału Sędziowskiego PZN wynosi 1.000 zł. (patrz art. 227) Wysokość kaucji może być zmieniona w wytycznych sportowych PZN.
- 442.5 Przy „ręcznym” mierzeniu długości skoku przez sędziów długościowych i ocenie skoku przez sędziów orzekających nie wolno z powodów subiektywnych zmieniać aktualnego stanu rzeczy.

443 Postanowienia dyscyplinarne

- 443.1 Przeciwno DT lub sędziom orzekającym, w wypadku orzeczeń niezgodnych z regulaminem lub niesportowego zachowania podejmowane będą następujące kroki:
- pisemne upomnienie
 - czasowe zawieszenie w pełnieniu funkcji.
- Wnioski należy kierować pisemnie do Podkomisji ds. sędziów i DT, która po przesłuchaniu podejrzanych i rozpatrzeniu sprawy przedkłada propozycję do Komisji Skoków FIS.
- 443.1.1 **W kraju** wnioski należy kierować do Komisji Delegatów Technicznych, która po przesłuchaniu podejrzanych i rozpatrzeniu sprawy przedkłada propozycję do Wydziału Sędziowskiego PZN.
- 443.2 Na wniosek kierownika mierzenia długości przeciwko sędziemu długościowemu, który świadomie dokonał fałszywego pomiaru lub dopuścił się nie sportowego zachowania podejmuje się następujące kroki:
- ustne upomnienie w obecności grona sędziów długościowych
 - pisemne upomnienie lub też czasowe zawieszenie w pełnieniu funkcji.
- 443.3 Za poważne wykroczenia popełnione w czasie zawodów przez funkcyjnych, trenerów i kierowników ekip, przeciwko przepisom FIS (ICR), postanowieniom Komisji Skoków FIS lub jury albo za nie sportowe zachowanie jury może nałożyć karę.
- 443.3.1 **W kraju** za poważne wykroczenia popełnione w czasie zawodów przez funkcyjnych, trenerów i kierowników drużyn, przeciwko przepisom NRS, postanowieniom jury, za nie sportowe zachowanie, jury może nałożyć karę.
- 443.3.2 Jury o swojej decyzji powiadamia PZN.

ROZDZIAŁ III

PRZEPISY SZCZEGÓLNE DOTYCZĄCE PRZEPROWADZANIA POSZCZEGÓLNYCH ZAWODÓW

450 Rodzaje zawodów w skokach:

- międzynarodowe mistrzostwa na skoczniach dużych i normalnych
- międzynarodowe zawody na jednej skoczni (normalnej lub dużej)
- zawody drużynowe
- loty

451 Mistrzostwa w skokach otwartych na skoczniach normalnych i dużych

- 451.1 W zawodach mistrzowskich skoki odbywają się na dwóch różnych skoczniach: normalnej i dużej (średnia jest dla dzieci!). Na każdej skoczni wyłania się Mistrz Olimpijskiego i Mistrza Świata.
Wielkość mniejszej skoczni (normalnej) HS wynosi powyżej 100 m. Różnica wielkości (HS) obu skoczni musi wynosić przynajmniej 25 m.
- 451.1.1 Wytyczne sportowe PZN przed sezonem mogą szczegółowo określać wielkości skoczni.
- 451.2 Aby stworzyć równe szanse uczestnikom konkursów rozgrywanych w ramach ZIO i MŚS należy obie skocznie wyłączyć z treningów i zawodów na 14 dni przed pierwszym dniem treningu.
Zawody na skoczni normalnej powinny odbyć się jako pierwsze. Terminy zawodów należy tak ustalić, aby wszystkie 3 dni treningu, zgodnie z art. 424.1, również te obowiązujące na drugiej skoczni wykorzystane zostały w miarę możliwości przed zawodami na pierwszej skoczni.
- 451.3 Zgodnie z regulaminem FIS o przeprowadzaniu ZIO i MŚS na każdej skoczni może startować maksymalnie 4 reprezentantów jednego kraju, a w treningu maksymalnie 6 skoczków, przy czym mogą to być różni zawodnicy w poszczególnych zawodach.
Dodatkowe regulacje dla tych zawodów mogą być ustanowione na podstawie Kryteriów Kwalifikacji wydanych przez MKOL/FIS.
- 451.4 W zawodach ZIO, MŚS i krajowych zawody indywidualne przeprowadza się na obu skoczniach w dwóch seriach punktowanych dla 50ciu zawodników. Wszyscy zawodnicy (max. 4 zawodników z jednego związku, art. 451.3) muszą się zakwalifikować, aby móc wziąć udział w konkursie indywidualnym. W tym celów ostatni dzień treningów przeprowadza się serię próbną i kwalifikacje, w których prawo startu ma jedynie 4 zawodników z każdego kraju.
Skoczek, który uzyskał odległość 95% przeliczonej zgodnie z przelicznikiem „wiatr/belka” długości skoku, ale upadł, ma prawo dodatkowo brać udział w konkursie z zakwalifikowanymi zawodnikami. W programie zawodów należy obowiązkowo przewidzieć serię próbną. Każdemu skoczkowi przysługuje skok próbny. Decyzja o udziale w serii próbnej należy do zawodnika.
- 451.5 Dla ustalenia kolejności startu w treningu, kwalifikacji i serii próbnej oraz pierwszych serii punktowanych tworzy się 2 grupy:

- Grupa I – składająca się z zawodników bez punktów w Pucharze Świata,
- Grupa II – zawodnicy z punktami w Pucharze Świata w odwrotnej kolejności pozycji na liście Pucharu Świata.

Kolejność startu w grupach odbywa się jak następuje:

- Grupa I – przez losowanie
- Grupa II – w odwrotnej kolejności aktualnej pozycji w PŚ.

W drugiej serii start odbywa się w odwrotnej kolejności według wyników z pierwszej serii.

W drugiej serii bierze udział 30 najlepszych zawodników z pierwszej serii.

452 Międzynarodowe zawody w skokach otwartych na jednej skoczni (normalnej lub dużej)

452.1 Zgłoszenia, podział na grupy, losowanie, kolejność startu

452.1.1 Zgłoszenia imienne muszą wpłynąć do biura zawodów co najmniej na dwie godziny przed losowaniem. Listy zgłoszeń muszą zawierać:

nazwisko i imię, klub, rok urodzenia, grupę startową.

W wyjątkowych wypadkach jury może określić późniejszy termin dostarczania zgłoszeń.

452.1.2 Ilość startujących zawodników dzielona jest na 4 grupy startowe. Dlatego związek/klub może przydzielić swoich zawodników do grup według rangi sportowej, dla grupy IV (najlepsi skoczkowie) po jednym oraz dalszych do grupy III, II i I. Takie postępowanie jest praktykowane, gdy jeden związek/klub zgłasza więcej niż 4 zawodników.

452.1.3 Jeśli związek/klub zgłosił więcej niż ośmiu zawodników, na odprawie kierowników drużyn zapada decyzja czy nadmiar zawodników przydzielony zostanie do grup zgodnie z procedurą wymienioną w poprzednim paragrafie, czy też zostanie utworzona dodatkowa grupa IA.

452.1.4 Jeśli związek/klub zgłasza mniej niż 4 zawodników, kierownik ekipy decyduje o tym, w której grupie mają być wylosowani (ale tylko po 1 zawodniku w jednej grupie startowej).

452.1.5 Przy mniejszej liczbie startujących zawodników niż 40, ilość grup ustala się na odprawie kierowników drużyn.

452.1.6 Na PŚ i Pucharach Kontynentalnych/Międzokontynentalnych i FIS CUP mogą obowiązywać specjalne przepisy regulujące ilość zawodników reprezentujących dany związek, podział na grupy, kolejność startów oraz procedurę przeprowadzania zawodów (np. system KO).

452.1.7 Losowanie odbywa się oddzielnie dla każdej grupy.

452.1.8 Kolejność grup startowych jest następująca: I, II, III, IV.

Na odprawie kierowników drużyn można zatwierdzić inną kolejność startu poszczególnych grup.

452.1.9 W drugiej serii punktowanej zawodnicy z reguły skaczą w odwrotnej kolejności według łącznych not z pierwszej serii. Ponadto liczba startujących może zostać ograniczona.

452.1.10O procedurze startu i ewentualnym ograniczeniu ilości startujących w drugiej serii uczestnicy muszą być poinformowani w komunikacie albo w regulaminie zawodów.

452.1.11 Jeśli związki narodowe/kluby biorące udział nie zostały wcześniej powiadomione o sposobie przeprowadzenia drugiej serii skoków, na odprawie zapada decyzja, czy można zastosować metodę startu zgodnie z art. 452.1.9.

452.2 Ilość skoków

452.2.1 We wszystkich zawodach międzynarodowych i mistrzowskich krajowych przeprowadzane są dwie serie skoków. Skoki próbne należy obowiązkowo wprowadzić do programu. Udział w seriach treningowych i serii próbnej zależy od decyzji każdego zawodnika.

452.2.2 Jeśli wskutek niekorzystnych warunków atmosferycznych zostaje przeprowadzona tylko jedna seria skoków, wówczas obowiązują wyniki z tej serii. **Dotyczy to również sytuacji, kiedy rozgrywa się trzy (3) serie – w tym przypadku wyniki mogą być uznane jako końcowe po pierwszej lub drugiej serii).** Przy wyjątkowo niesprzyjających warunkach atmosferycznych lub z innych przyczyn niezależnych od organizatora, na mocy decyzji jury można odwołać serię próbną pod warunkiem, że w poprzednim dniu została ukończona przynajmniej jedna seria treningowa. Jeśli mimo to uda się przeprowadzić serię próbną, nie wolno w żadnym wypadku traktować jej jak serii punktowanej.

452.3 Zawody w skokach na skoczniach pokrytych matami

W okresie pomiędzy 15 czerwca a 15 października (15.11-15.03 na półkuli południowej) przeprowadza się zawody na skoczniach pokrytych matami jako oficjalne zawody FIS/PZN umieszczone w kalendarzu imprez FIS/PZN. Zawody przeprowadza się zgodnie z regulaminem ICR/NRS.

453 Zawody drużynowe w skokach

453.1 W zawodach drużynowych każda drużyna składa się z dwóch (2) lub czterech (4) zawodników w zależności od formatu zawodów.

453.2 Wyniki wylicza się zgodnie z art. 433. Poprzez dodanie not uzyskanych przez wszystkich czterech skoczków oblicza się wynik drużynowy.

W zawodach drużynowych w skokach nie należy przeprowadzać klasyfikacji indywidualnej. Podobnie w zawodach indywidualnych nie można przeprowadzać klasyfikacji drużynowej.

453.3 Kolejność zawodników jest ustalana na odprawie kierowników drużyn poprzedzającej zawody.

453.4 Kolejność startu w skokach próbnych i w obu ocenianych seriach skoków jest przeprowadzana w 4 grupach, po jednym skoczku z każdego zespołu w każdej grupie. Wszystkie cztery grupy są oznaczone różnymi kolorami numerów startowych:

grupa I	numery czerwone
grupa II	numery zielone
grupa III	numery żółte
grupa IV	numery niebieskie

Start przebiega w każdej grupie według wylosowanej kolejności drużynowej. Każda drużyna sama decyduje o przydziale zawodników do poszczególnych grup. Kolejność startu wewnątrz poszczególnych drużyn musi być zachowana we wszystkich seriach. Kolejność ta musi być zgłoszona komitetowi organizacyjnemu zaraz po losowaniu.

-
- 453.5 Jeśli sytuacja tego wymaga, rozbieg może być zmieniony po każdej grupie. Także seria po jednej tylko grupie może być anulowana i powtórzona.
- 453.6 Kolejność startu ekip jest odwrotnością aktualnego rankingu ekip narodowych w PŚ. Przy identycznej ilości punktów kolejność startu ekip narodowych zajmujących w rankingu to samo miejsce losuje się podczas odprawy kierowników drużyn. Związki, które nie posiadają punktów, startują jak pierwsze.
- 453.6.1 W zawodach krajowych kolejność startu zespołów klubowych ustala się według odwrotnej kolejności wyników klasyfikacji posezonowej. Przy równej ilości punktów w klasyfikacji zespołów klubowych kolejność losuje się na odprawie kierowników drużyn. Zespoły nie sklasyfikowane startują na początku. Kolejność losuje się również na odprawach.

454 Zawody w lotach

454.1 Przeprowadzanie zawodów w lotach

Skocznie do lotów wolno udostępniać do zawodów tylko za specjalnym zezwoleniem Zarządu FIS. Właściciele wszystkich skoczni do lotów narciarskich homologowanych przez FIS zobowiązali się nie udostępniać obiektu bez zgody FIS.

454.2 Zgłoszenia

W momencie zgłoszenia do zawodów związek ponosi pełną odpowiedzialność za zgłoszonych zawodników do odbywania zawodów w lotach.

454.3 Przedskoczkowie/testowanie skoczni do lotów narciarskich

W każdym dniu konkursu organizator zapewnia 12 wykwalifikowanych przedskoczków nie biorących udziału w konkursie, ale zgłoszonych przez swoje krajowe związki narciarskie zgodnie z Art. 215. Wszyscy muszą posiadać zdolność do udziału w lotach i powinni móc startować z pozycji wyznaczonych przez jury.

Wszyscy przedskoczkowie powinni mieć przynajmniej 18 lat.

Testowanie skoczni do lotów narciarskich musi odbywać się pod kontrolą Jury. Obowiązują te same zasady jak podczas zawodów z kontrolą sprzętu włącznie.

454.4 Ilość lotów i dni zawodów

Zawody w lotach nie mogą trwać dłużej niż 4 dni. W przypadku anulowania i rozpoczęcia serii na nowo zawodnik nie może wykonać więcej niż **5 lotów** w ciągu dnia.

454.4.1 Puchar Świata w lotach (PŚL)

Regulamin Pucharu Świata obowiązuje bez ograniczeń w kwestiach takich, jak prawo startu, kolejność startu w treningu, kwalifikacji i w zawodach oraz organizacji całości zawodów.

454.4.2 Mistrzostwa Świata w lotach (MŚL)

454.4.2.1 W pierwszym dniu odbywa się trening i seria kwalifikacyjna.

W drugim i trzecim dniu odbywają się zawody indywidualne obejmujące po jednej serii próbnej i dwóch punktowanych. Ocena łączna uzyskana z not ogólnych wszystkich serii punktowanych stanowi o punktacji w Mistrzostwach Świata. W czwartym dniu odbywają się zawody drużynowe.

454.4.2.2 Każdy związek narciarski może zgłosić do treningu maksymalnie 6 zawodników.

W serii kwalifikacyjnej bierze udział już tylko 4 zawodników reprezentujących dany związek. Seria kwalifikacyjna redukuje ilość zawodników do 40.

Kolejność startu w treningu serii kwalifikacyjnej oraz poszczególnych seriach próbnych i punktowanych, a także przebieg zawodów są takie same jak podczas mistrzowskich zawodów indywidualnych w skokach w PŚL z modyfikacją w drugim dniu zawodów: w serii próbnej i seriach punktowanych bierze udział tylko 30 skoczków, którzy startowali w finale w pierwszym dniu zawodów (art. 451.4, 451.5).

454.4.2.3 Jeśli z powodu niekorzystnych warunków atmosferycznych w danym dniu zawodów możliwe jest przeprowadzenie tylko jednej serii zgodnie z art. 454.4, w klasyfikacji MŚS w lotach brana jest pod uwagę ilość lotów zrealizowanych w prawidłowo przeprowadzonych seriach punktowanych. W takim przypadku zwycięzcą może zostać skoczek, który odbył tylko jeden oceniany skok.

454.4.3 Ocena wyników sportowych.

W lotach odległość punktu K odpowiada 120 punktom, a wartość 1 metra wynosi 1.2 pkt.

ROZDZIAŁ IV

KOMBINACJA NORWESKA

Regulamin zawodów w kombinacji norweskiej

500 ORGANIZACJA

501 Komitet Organizacyjny (KO) i funkcyjni zawodów

501.1 Członkowie

- kierownik zawodów
- sekretarz zawodów
- kierownik skoczni
- kierownik pomiarów długości skoków
- kierownik biura obliczeń
- kierownik trasy
- kierownik pomiaru czasu
- kierownik stadionu i punktów kontrolnych
- kierownik służb porządkowych
- kierownik urządzeń technicznych
- kierownik sprzętu
- kierownik służb medycznych

W skład KO mogą wchodzić inni członkowie, jeżeli wymaga tego kierowanie zawodami.

501.2 Zadania funkcyjnych zawodów

501.2.1 Kierownik zawodów – patrz skoki art. 401.2.1

501.2.2 Sekretarz zawodów – patrz skoki art. 401.2.1.1

501.2.3 Kierownik skoczni – patrz skoki art. 401.2.3

501.2.4 Starter – patrz skoki art. 401.2.1.2

501.2.5 Kierownik rozbiegu – patrz skoki art.401.2.3.1

501.2.6 Kierownik zeskoku – patrz skoki art. 401.2.3.2

501.2.7 Kierownik przedskoczków – patrz skoki art. 401.2.4

501.2.8 Kierownik pomiarów długości – patrz skoki art. 401.2.5.

501.2.9 Kierownik biura obliczeń – patrz skoki art. 401.2.6

501.2.10 Kierownik trasy

odpowiada za optymalne przygotowanie trasy za pomocą odpowiednich urządzeń dostosowanych do różnych warunków śniegowych. Musi posiadać wiedzę o wymaganiach dotyczących homologacji obiektu. Odpowiada też za przygotowanie terenu do testowania nart oraz trasy rozgrzewkowej, znakowanie nart, zamknięcie trasy, pomiar temperatur, ustawienie punktów pierwszej pomocy oraz udostępnienie urządzeń do pomiaru międzyczasów.

Organizuje grupy przygotowania trasy oraz przedbiegaczy; po przebiegnięciu trasy przez ostatniego zawodnika wysyła przynajmniej dwóch biegaczy lub pojazd zamykający trasę.

501.2.11 Kierownik pomiaru czasu

odpowiada za kierowanie i koordynację pracy funkcyjnych odpowiedzialnych za pomiar czasu. Nadzoruje ręczny i elektroniczny pomiar czasu przeprowadzany

przez wyznaczonych funkcyjnych a także mierzenie międzyczasów jak również obliczanie wyników. Razem z kierownikiem stadionu koordynuje pracę startera, sędziego na mecie oraz kontrolującego metę.

Ścisłe współpracuje z serwisem opracowania danych, pomaga przy rozdawaniu oraz odbieraniu transponderów.

Kierownik pomiaru czasu i przetwarzana danych nadzoruje przygotowanie sprawozdania technicznego dotyczącego pomiaru czasu (TDTR) oraz pliku xml służącego do elektronicznego przesyłania wyników do FIS po zakończeniu zawodów. Kopia tego sprawozdania może zostać wydrukowana (tylko w momencie, kiedy DT nie ma dostępu do tego sprawozdania) w celu wglądu przed przekazaniem pliku xml. Oprogramowanie TDTR można znaleźć na stronie FIS.

501.2.12 **Kierownik stadionu i kontroli zawodów**

odpowiada za przebieg zawodów w obrębie stadionu oraz za punkty kontrolne na trasie. Oznacza i odgradza przejścia i strefy na stadionie. Podejmuje kontrole znaków firmowych oraz kontrolę znakowania nart bezpośrednio przed startem i po przybyciu zawodników na metę. Odpowiada za oznakowanie trasy, informację optyczną w strefie stadionu oraz wyznaczenie startu i linii mety wspólnie z funkcyjnymi odpowiedzialnymi za pomiar czasu.

Wraz z DT i kierownikiem zawodów decyduje o odpowiednim ustawieniu sędziów kontrolujących na trasie, informuje i przydziela im zadania; zaopatruje ich również w odpowiednie karty kontrolne i informuje jury o zaistniałych zdarzeniach.

Wraz z kierownikiem służb porządkowych koordynuje uprawnienia wstępu na stadion oraz kontrolę wstępu na teren zawodów zawodników, trenerów, serwismenów oraz przedstawicieli mediów.

501.2.13 **Kierownik służb porządkowych**

odpowiada za to, aby wszystkie osoby nie związane bezpośrednio z zawodami znajdowały się przez cały czas poza oznaczonymi strefami w celu ułatwienia wykonywania pracy zawodnikom, funkcyjnym oraz innym akredytowanym osobom. Zapewnia dojścia do wszystkich oznaczonych stref przeznaczonych tylko dla osób akredytowanych. Koordynuje swoje działania z kierownikiem stadionu i kierownikiem tras. Na zawodach takich jak ZIO, MŚ, MŚJ oraz PŚKN odpowiada za bezpieczeństwo i uprawnienia wstępu na trasy i w strefy przygotowania drużyn jak również na teren stadionu.

501.2.14 **Kierownik wyposażenia technicznego**

Patrz – skoki art.401.2.8 oraz:

501.2.15 **Kierownik sprzętu**

odpowiada za przygotowanie wszystkich sprzętów i pomocy. Przygotowane materiały nie mogą budzić zastrzeżeń i muszą być w dobrym stanie.

501.2.16 **Kierownik służby medycznej**

odpowiada za udzielanie pierwszej pomocy i szybki transport pacjentów do najbliższej przychodni i szpitala. Jego zadania obejmują czas oficjalnych treningów i zawodów. Do spełniania powyższych zadań musi dysponować niezbędnym wyposażeniem medycznym zarówno w obrębie skoczni jak i na terenie zawodów biegowych, (patrz Przewodnik medyczny www.fiski.com).

502 **Jury i kierownictwo zawodów**

502.1 **Jury**

502.1.1 W skład jury wchodzi:

- Delegat techniczny (DT) jako przewodniczący
- kierownik zawodów
- asystent DT

502.1.1.1 W zawodach krajowych w skład jury wchodzi:

- DT PZN
- kierownik zawodów
- asystent DT, a w wypadku jego nieobecności sędzieja główny.

502.1.2 Zadania i obowiązki jury

Jury odpowiada za to, żeby całe zawody łącznie z obowiązującymi treningami były zorganizowane i przeprowadzone zgodnie z przepisami ICR/ NRS.

Jury musi rozstrzygnąć:

- czy zawody należy przesunąć, przerwać, odwołać
- musi rozpatrzyć wszystkie protesty, dyskwalifikacje i podjąć sankcje jak też zdecydować w sprawach nie objętych przepisami ICR i NRS.
- Jury odpowiada za sprawdzenie zgłoszeń i rozpatruje spóźnione.

502.1.2.1 Zadania w skokach

- patrz skoki art. 402.2.1, 402. 2.2, 402.2.3,
Zgłoszenia zawodników rezerwowych i zgłoszenia dodatkowe, art. 522.4.

502.1.2.2 Zadania w biegach

Jeśli temperatura w najchłodniejszym miejscu trasy spadnie poniżej -20°C zawody zostaną przesunięte lub odwołane.

W razie trudnych warunków atmosferycznych (np. silny wiatr, duża mgła, intensywny opad śniegu lub wysoka temperatura), jury w porozumieniu z trenerami głównymi drużyn uczestniczących w zawodach i kierownikami zabezpieczenia medycznego oraz ratownictwa medycznego odpowiedzialnego za zawody, może przesunąć lub odwołać zawody.

Sprawdzenie i zatwierdzenie trasy zastępczej, jeżeli z powodu sytuacji pogodowej trasa homologowana jest niemożliwa do przebiegnięcia.

502.1.3 Decyzje Jury

Postanowienia jury zapadają większością głosów. Przy równej ilości głosów decyduje głos przewodniczącego jury. Wszystkie postanowienia jury zapadają w jawnym głosowaniu i wprowadzane są do końcowego protokołu. Każdy członek jury jest zobowiązany do głosowania i musi sam podjąć decyzję, jedynym usprawiedliwieniem może być przyczyna „siły wyższej”. Nie wolno wstrzymać się od głosowania. W przypadku remisu decyzje podejmuje przewodniczący jury.

502.2 Kierownictwo zawodów

502.2.1 W ZIO, MŚS, MŚ-KN, PŚ-KN, GP-KN – składa się z następujących członków:

- dyrektor zawodów
- delegat techniczny DT
- kierownik zawodów
- kierownik trasy
- asystent DT
- asystent dyrektora zawodów
- kontroler sprzętu

502.2.2 W COC-KN składa się z następujących członków:

- z koordynatora COC-KN
- delegata technicznego (DT)
- kierownika zawodów
- kierownika trasy
- asystenta DT

502.2.3 **Zimowa Uniwersjada (UWG):**

- Dyrektor FISU (wyznaczony przez FISU)
- TD, który jest przewodniczącym jury (wyznaczony przez FIS)
- TDA (wyznaczony przez FIS)
- kierownik zawodów
- kierownik trasy.

503 **Funkcyjni jury i kierownictwo zawodów**

Normalnie członkowie jury powinni przyjechać na trasy biegowe na tyle wcześniej, aby mieć dwa pełne dni pracy przed pierwszym dniem zawodów.

DT odpowiada to, żeby obowiązki jury były realizowane i powinien rozdzielać zadania wśród członków jury w zależności od ich umiejętności i doświadczenia. Członkowie jury powinni przebyć trasę biegową na nartach biegowych w celu dokonania oceny przygotowanej trasy.

503.1 **Delegat Techniczny FIS (TD)**

503.1.1 Na każde zawody umieszczone w kalendarzu FIS w kombinacji norweskiej są mianowani DT (art. 505). DT odpowiada za przeprowadzenie zawodów zgodnie z regulaminem ICR i po stanowieniach zawodów pucharowych. Nie może być członkiem związku, na którego terenie odbywają się zawody. Na ZIO, MŚSKN, MŚJ-KN, PŚ- KN, LGP-KN, COC-KN- DT nie może być członkiem Związku organizującego zawody. Wyjątek stanowi nominacja zarządu FIS. DT podlega zarządzeniom Komisji Kombinacji FIS; musi posiadać aktualną licencję FIS.

503.1.1.1 Dla każdego zawodów umieszczonych w **centralnym kalendarzu imprez PZN** wyznacza się i powołuje delegatów technicznych i asystentów DT.

DT odpowiada za przeprowadzenie zawodów zgodnie z obowiązującymi przepisami i regulaminami. DT udziela pomocy organizatorom, kontroluje przygotowania i przebieg zawodów, reprezentuje PZN. Nie może być członkiem okręgu ani klubu organizującego zawody. Podlega ustaleniom Wydziału Sędziowskiego PZN i musi być umieszczony na aktualnej liście DT PZN. Na zawodach okręgowych nie umieszczonych w centralnym kalendarzu PZN, KO powołuje miejscowego DT za zgodą Przewodniczącego TKS.

503.1.2 **Wymagania i kwalifikacje** – patrz skoki art. 403.1.2

503.1.2.1 Kandydat na DT PZN – patrz skoki art. 403.1.2.1

503.1.3 Egzamin i licencja (DT FIS) – patrz skoki art. 403.1.3, 403.1.3.1

503.1.4 Doszkalanie i wygaśnięcie licencji patrz skoki art. 403.1.4,

503.1.5 **Zadania DT**

503.1.5.1 Przed zawodami

DT powinien odpowiednio wcześniej skontaktować się z komitetem organizacyjnym zawodów i uzyskać od niego informacje o stanie przygotowań do zawodów. DT ma obowiązek zgłosić się do organizatora przed zawodami dostatecznie wcześniej oraz sprawdzić stan przygotowań organizacyjnych i przygotowanie skoczni i trasy biegowej. DT ma wgląd w akta homologacyjne skoczni i trasy biegowej. Żąda

przedłożenia świadectwa skoczni i trasy biegowej. Obowiązki DT obejmują także sprawdzenie:

- poziomu organizacji (warunki zakwaterowania, środki transportu ekip, możliwości pracy mediów, przygotowanie do odprawy kierowników drużyn)
- urządzeń skoczni (dopasowanie aktualnych profili do świadectw, przygotowanie skoczni, bezpieczeństwo skoczków, urządzenia pomiarowe)
- techniczno-organizacyjne plany przeprowadzenia zawodów (warunki pracy sędziów, pomiary długości skoków, biuro obliczeń, łączność, podawanie wyników do wiadomości, kontrola czasów startów, obecność służb medycznych, urządzenia zabezpieczające)
- trasy biegów urządzeń stadionu (sprawdzenie profili tras obszaru stadionu, otoczenia startu i mety, sektorów i stref)
- techniczne sprawdzenie zaplanowanych odcinków biegu (mierzenia czasu, kontrola wiatru, urządzeń foto)
- zaplanowanego programu zawodów (terminy treningów, odpraw kierowników drużyn, losowania, czasów zawodów, kontroli dopingu i ubiorów, nagradzania)
- jury: miejsce pracy, identyfikacja, komunikacja
- posiadania przez organizatora polisy ubezpieczeniowej zawodów.

DT ma prawo żądać realizacji przez KO niezbędnych zaleceń. Obowiązkowo musi przebiec trasę na nartach i sprawdzić jej przygotowanie (art.212.2).

503.1.5.2 **W czasie zawodów**

503.1.5.2.1 Skoki

DT ma czuwać, aby zawody przeprowadzane były zgodnie z regulaminem ICR/NRS.

- sprawdzanie zmian i późnych zgłoszeń, art.522.4
- decyduje o wszystkich zgłoszonych naruszeniach włączając art. 207 i opóźnionych startach (gdy siła wyższa była przyczyną opóźnionego startu), art.525.1.13
- informowanie zespołów o decyzjach jury
- decydowanie o ważności protestów
- dokumentowanie decyzji jury wraz z dowodami dotyczącymi odwołania.

Ma być obecny przez cały czas trwania zawodów przede wszystkim na wieży sędziowskiej w pobliżu kierownictwa zawodów. DT ma obowiązek zapewnić, aby jury w czasie trwania zawodów w każdej chwili mogło podejmować decyzje.

Pilnuje, żeby bezpośrednio po skokach lista wyników i lista startowa do biegów mogły być poddane kontroli (metoda Gundersena).

503.1.5.2.2 Biegi

W dniu zawodów DT musi się odpowiednio wcześniej zapoznać z przygotowaniem w obrębie tras biegowych. Sprawdzanie czy zawody mogą rozpocząć się zgodnie z programem (stadion i przygotowanie trasy biegowej, warunki pogodowe, czy zespoły są na swoim miejscu). Ma skontrolować czy wszystkie punkty na starcie i w obrębie mety są przygotowane; przestrzegać procedury startu i utrzymywać podczas zawodów kontakt z członkami jury.

W zawodach ze startem wspólnym bezpośrednio po biegu musi skontrolować listę wyników z listą startową do zawodów w skokach.

503.1.5.2.3 W przypadku pojawienia się problemu, który nie jest w pełni objęty przez przepisy ICR/NRS lub który wynika z troski członków jury, DT musi zainicjować dyskusję nad problemem jak i doprowadzić do rozwiązania problemu.

503.1.5.3 Po zawodach

Bezpośrednio po zakończeniu zawodów DT musi odbyć zamknięte posiedzenie jury i rozpatrzyć ewentualne protesty, które wpłynęły w formie pisemnej. DT musi sporządzić sprawozdanie, w którym będą opisane wszystkie dodatkowe uwagi, które okazały się istotne. Sprawozdanie zawiera w formie opisowej omówienie wszystkich uwag dotyczących zawodów uważanych za istotne.

Sprawozdanie to powinno zawierać opis i nie ogranicza się tylko do uwag skupiających się nad sprawami organizacyjnymi, przygotowaniem skoczni, przebiegu zawodów, wynikami końcowymi, i protokołem ze spotkań i decyzji jury.

Protokół po zawodach FIS jest dostępny do pobrania w formie elektronicznej.

Po zatwierdzeniu wyników końcowych przez członków jury, wyniki i sprawozdania z pomiarów muszą być przekazywane drogą elektroniczną w formacie XML na adres: results@fiski.com DT musi nadzorować prawidłowe przesyłanie wyników. Bez Sprawozdania DT i sprawozdania z dokonanych pomiarów wyniki końcowe nie będą ważne.

503.1.5.3.1 Po skończonych **zawodach krajowych DT** ma obowiązek złożyć sprawozdanie na oficjalnym druku i przesłać z wynikami i załącznikami w terminie **do trzech dni** do:

- Wydziału Sędziowskiego PZN
- Organizatora zawodów–bez wyników.

DT pilnuje, żeby organizator przekazał wyniki zawodów na adres elektroniczny (szczegóły w wytycznych sportowych).

503.2 **Dyrektor zawodów FIS (RD)**

Dyrektor zawodów jest powoływany przez FIS na zawody najwyższej rangi (art. 502.2.1),

Dyrektor musi posiadać uprawnienia DT FIS w jednej z konkurencji kombinacji.

503.2.1 Zadania dyrektora zawodów obejmują:

- reprezentowanie interesów FIS
- planowanie przeprowadzania inspekcji
- kontrolę prawidłowości przebiegu wszystkich punktów zawodów
- przestrzeganie prawidłowego przeprowadzenia zawodów zgodnie z regulaminem FIS i przesłanie sprawozdania do odpowiedniej komisji technicznej FIS
- koordynację wszystkich podległych organizatorowi osób i instytucji
- koordynację rozstrzygnięć, odwołań, przesunięć, przenoszenia zawodów.

W wypełnianiu swoich zadań ma prawo także popierać niezbędne roszczenia komitetu organizacyjnego.

503.3 **Asystent DT (TDA)**

503.3.1 Asystent DT musi posiadać aktualną licencję DT kombinacji norweskiej.

Odpowiada za następujące zadania specjalne **w skokach**:

- właściwe i prawidłowe przygotowanie do zawodów (obszaru dla zawodników, wyciągów, pomieszczeń ogrzewanych, obszaru startu, rozbiegu, progu, zeskoku i wybiegu)
- sprawdzenie instalacji zabezpieczających (zewnętrzne ograniczenia i in.)

- kontakt z trenerami
- uzupełnienie sprawozdania DT swoimi uwagami

503.3.2 **w biegach:**

- zmierzenie parametrów, sprawdzenie formy i prawidłowości określonych w sprawozdaniu DT elementów profili tras i urządzeń na starcie i na mecie
- zatwierdzanie list startowych, kontrola przebiegu znakowania nart i przebiegu startu
- kontrolę wytyczonych odcinków trasy w czasie zawodów
- ocenę kart z punktów kontrolnych
- kontrolę wyposażenia zawodników i znaków firmowych
- wykonywanie dalszych poleceń jury.

503.4 **Asystent Dyrektora zawodów (RDA)**

Asystent Dyrektora zawodów na zawodach wyższej kategorii musi posiadać licencję DT FIS w kombinacji norweskiej (art. 502.2.1)

Dodatkowo odpowiada za specjalne następujące zadania:

- umieszczenie na rozbiegu urządzeń technicznych do pomiaru prędkości zawodnika i umieszczenie na skoczni urządzeń do pomiaru prędkości wiatru
- kontrola i monitoring systemów technicznych w skokach i w biegach
- koordynacja i kierowanie przebiegiem startu
- kontrola przygotowania tras biegowych i głównych ich parametrów
- inspekcja przygotowanej trasy biegowej i skoczni narciarskiej, oraz sprawdzenie ogólnej gotowości startowej

503.5 **COC-KN – koordynator**

Ta funkcja jest obsadzana przez FIS jedynie na zawody kontynentalne w kombinacji norweskiej (art. 502.2.2). Koordynator musi posiadać licencję KN przynajmniej w jednej dyscyplinie.

503.5.1 **Zadania koordynatora obejmują:**

- reprezentowanie interesów FIS
- kontrolę prawidłowego przebiegu zawodów we wszystkich aspektach
- pilnowanie prawidłowego przebiegu zawodów zgodnie z przepisami FIS oraz przesłanie sprawozdania do Komisji KN ewentualnie do komisji technicznej
- koordynowanie wszystkich instytucji i osób przydzielonych organizatorowi
- koordynowanie zmian i zastępstw po odmowach

COC-KN ma prawo w ramach swoich obowiązków, na prośbę organizatora, w sprawach o dużym znaczeniu popierać interesy organizatora.

503.6 **Kontroler sprzętu**

Tego funkcyjnego wyznacza FIS tylko na zawody najwyższej kategorii (ICR art. 502.2.1). Kontroler musi posiadać licencję DT w kombinacji norweskiej.

503.6.1 **Zadania kontrolera sprzętu obejmują:**

Skoki narciarskie

- odpowiedzialność za prawidłowe przygotowanie i instalację wszystkich urządzeń niezbędnych do przeprowadzenia kontroli
- kontrolę wyposażenia, notowanie ewentualnych nieprawidłowości i zgłaszanie ich do jury.

Biegi narciarskie

- koordynacja i kontrola procedury startowej

– dodatkowe zadania zlecone przez jury

504 Sędziowie i dalsi funkcyjni

504.1 Skoki

504.1.1 Sędziowie orzekający FIS/PZN

Zadania, wyszkolenie i obsadzanie sędziów są przedstawione w ICR Zeszyt III, w NRS w Zeszycie II. Skoki–art. 404.i 405. Obsady do zawodów w kombinacji norweskiej, FIS dokonuje Komisja Kombinacji Norweskiej FIS, Podkomisja ds. Regulaminów i Kontroli.

W kraju obsad dokonuje Wydział Sędziowski i Komisja DT (art. 404.1.1.1).

504.1.2 Sędziowie do mierzenia długości skoków- patrz skoki art. 404.2.

504.1.2.1 Sędziowie mierzący długość skoków- patrz skoki art. 404.2.1

504.1.2.2 Sekretarz długości–patrz skoki art. 404.2.2.

504.2 Biegi

504.2.1 Sędzia startu

Starter musi bardzo uważać, ponieważ zawodnicy startują w dokładnie wyznaczonym czasie startu.

504.2.2 Sędzia mety

Odpowiada za prowadzenie listy kolejności przybycia zawodników na metę, notuje lub dyktuje kolejność. Przekazuje tę listę (lub taśmę) kierownikowi obliczeń.

504.2.3 Sędzia kontrolny na mecie

Sędzia kontrolny na mecie kontroluje, czy zawodnicy przekroczyli linię mety prawidłowo.

505 Powołania, diety i ubezpieczenia oficjeli zawodów

505.1 Powołania – patrz skoki art. 405.1 i 405.1.1 do 405.1.6.

Na zawody PŚ i LGP w KN powołuje się Krajowego DT, który jest powołany przez Podkomitet Oficjeli, Przepisów i Kontroli KN

505.2 Powołania i zastępstwa – patrz skoki

505.3 Diety i in.- patrz skoki art. 405.3 do 405.3.3.1

505.4 Zwroty kosztów – patrz skoki art. 405.4 do 405.1

506 Odprawa kierowników drużyn

506.1 Postępowanie

W każdym zawodach muszą być przeprowadzane odprawy kierowników drużyn. Powinny się one odbyć każdorazowo w dniu poprzedzającym oficjalny trening i zawody.

Termin, czas i miejsce pierwszej odprawy należy opublikować w zapowiedzi zawodów (art. 216). W odprawie bierze udział w zasadzie po dwóch przedstawicieli krajów/klubów biorących udział w zawodach.

Na ZIO, MŚS, PŚ oraz MŚJ ekipom biorącym udział w zawodach należy podać porządek odprawy (tzw. agenda).

Na ZIO, MŚS, PŚ oraz MŚJ i PŚ KN odprawy prowadzone są w języku angielskim, a następnie tłumaczone na inne języki.

506.1.1 W zawodach krajowych ponadto:

506.1.1.1 odprawę prowadzi kierownik zawodów.

506.1.1.2 na odprawach decyzje podejmowane są większością głosów oddanych przez osoby uprawnione do głosowania;

506.1.1.3 każda ekipa posiada 1 głos.

506.1.1.4 jeżeli zaistnieje potrzeba, jury może przerwać odprawę w celu zmiany decyzji. Należy o tym powiadomić przy wznowieniu zebrania.

506.2 **Porządek dnia**

Na odprawę techniczną należy przygotować porządek dnia w formie pisemnej.

Jest on przygotowywany przez sekretarza i kierownika zawodów oraz DT. Na zawodach KN porządek dnia zawiera następujące punkty:

- sprawdzenie obecności
- przedstawienie członków komitetu organizacyjnego
- przedstawienie jury, jeśli to konieczne – utworzenie Jury
- przedstawienie i losowanie sędziów orzekających
- prognoza pogody
- sprawdzenie zgłoszeń lub utworzenie grup zawodników
- losowanie
- informacje dotyczące obiektów i urządzeń (skocznia, stadion trasy biegowe, smarowanie nart, dobieg do mety, strefa zmian w sztafetach, środki bezpieczeństwa, strefy zamknięte, itd.)
- przygotowanie skoczni i trasy
- program treningów i zawodów
- kontrola materiałowa
- kontrola medyczna
- pakiet informacyjny DT
- pakiet informacyjny organizatora
- pakiet informacyjny dyrektora (w zawodach FIS).

Odprawa musi być protokolowana. Protokół musi zawierać wszystkie omawiane punkty oraz zalecenia. Obowiązuje lista obecności.

510 **Skocznie**

511 **Dane dotyczące skoczni**

511.1 Zawody w KN mężczyzn mogą być przeprowadzone na skoczni normalnej albo/i na skoczni dużej oraz jeżeli możliwe na skoczni do lotów. Zawody w KN kobiet mogą się odbywać na skoczniach normalnych.

511.2 Podział wielkości skoczni – patrz skoki art. 411.1

511.3 Normy budowy skoczni

Patrz skoki art. 411–414 oraz ICR Zeszyt III art. 411–414.

512 **Dane dla tras biegowych**

512.1 Klasyfikacja tras biegowych

Formy zawodów	Dystans zawodów(km)	Długość okrążenia (km)
Indywidualne Gundersen	5, 7.5, 10, 12.5, 15	2.0, 2.5
Indywidualny Start wspólny	5, 10	2.0, 2.5
Indywidualny Start kompaktowy	5, 7.5	2.5
Drużynowe	4 x 5	2.5

Sprint drużynowy	2 x 4,5, 2 x 7,5	1,5
Sprint drużynowy mieszany	2 x 6	1,5
Drużynowe mieszane	15	2,5

512.2 **Ogólne dane**

W zawodach FIS najwyżej położony punkt każdej trasy nie może przekraczać 1800 m. Trasy o wyższym punkcie muszą być zatwierdzone przez Radę FIS.

512.3 **Normy tras biegowych**

Trasy biegowe muszą być tak usytuowane, aby odpowiadały możliwościom technicznym, taktycznym oraz kondycyjnym zawodników. Stopień trudności ma odpowiadać randze zawodów. Trasa powinna mieć przebieg zgodny z naturalnym ukształtowaniem terenu bogatym w podbiegi i zjazdy, a więc w pełni urozmaiconym. Jeżeli jest to możliwe, trasa powinna przebiegać przez teren zalesiony. Rytm biegu nie powinien być zakłócany ostrymi zmianami kierunku ani stromymi podbiegami. Odcinki zjazdowe należy wytyczyć w taki sposób, aby mogły być pokonywane przez zawodników bez kłopotu również w trudnych warunkach (bez założonego śladu).

512.4 **Trasy zawodów**

Zasadniczo trasy biegowe powinny być ukształtowane następująco:

- w 1/3 z podbiegów definiowanych z różnicą poziomów 9% (1:11) i 18% (1:5,5) z różnicą poziomów powyżej 10 m i z kilku krótszych podbiegów od 18%.

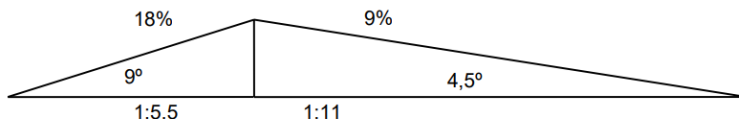

- w 1/3 powinny przebiegać przez teren lekko pofalowany z podbiegami i zjazdami (z różnicami poziomów od 1 do 9 m),
 - w 1/3 z różnorodnych zjazdów wymagających zastosowania różnych technik.
- Trasy biegowe mogą być używane jedynie w kierunku zakładanym dla rozegrania zawodów.

512.5 **Parametry techniczne tras biegowych**

512.5.1 **Różnice poziomów (HD)**

Różnica poziomów (HD) pomiędzy najwyżej a najniżej położonym punktem trasy nie powinna przekraczać:

1500m	25m (sprint drużynowy, sprint mieszany)
2000m	40m
2500m	50m
3750m	60m

512.5.2 **Największy podbieg (MC)**

Różnica poziomów pojedynczego podbiegu (PHD) nie powinna przekraczać podanych poniżej limitów. Jeżeli długość podbiegów wynosi 200 m. i więcej, może być urozmaicona falistym ukształtowaniem terenu lub zjazdem wynoszącym mniej niż 10 m PHD.

1500m	25 m (sprint drużynowy, sprint mieszany)
2000m	40m
2500m	45m

3750m 50m

512.5.3 Suma podbiegów (TC)

łączy podbieg powinien mieścić się pomiędzy:

5 km	150–210 m
7,5 km	220–255 m (sprint drużynowy, sprint mieszany)
10 km	250–400 m
15km	400-550m

512.5.4 Opis podbiegów

Przez podbieg należy rozumieć odcinek trasy charakteryzujący się częściową różnicą poziomów (PHD). Częściowa różnica poziomów to różnica między najniższą a najwyższą położonym punktem jednego podbiegu. Podbieg częściowy jest sumą wszystkich podbiegów w podbiegu głównym. Wszystkie częściowe podbiegi stanowią sumę podbiegów (PC) trasy biegowej (TC).

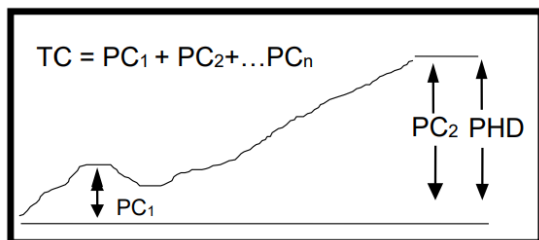
**512.6 Prowadzenie tras**

Trasy powinny być poprowadzone w terenie z większą ilością rund, żeby zapewnić publiczności możliwość wielokrotnego oglądania zawodników na stadionie.

512.7 Homologacja

Homologowanie tras do KN jest przeprowadzane przez Komisję KN FIS w oparciu o art. 311 i 312 ICR Zeszyt II, /NRS Zeszyt I.- Biegi.

512.7.1 PZN w zasadzie nadaje homologację w oparciu o powyższe dane z odstępstwami dla tras używanych w zawodach lokalnych.

513 Urządzenia w miejscu zawodów**513.1 Na skoczni****513.1.1 Wieża sędziowska**

Na wieży sędziowskiej w szczególności muszą być zapewnione odpowiednie warunki pracy:

- wystarczające miejsce dla jury i dodatkowego personelu (TV, serwis danych wyposażenia technicznego–pomiar prędkości wiatru, informacja, kontrola czasu startu, itd.)
- kontakt z otoczeniem (możliwość otwierania okien)
- widoczność na start, w rejon odbicia, lądowanie łącznie z wybiegiem
- komunikacja z wszystkimi niezbędnymi punktami i osobami na skoczni
- kabiny dla sędziów orzekających
- kabina dla spikera.

513.1.2 **Trybuna dla trenerów – patrz skoki art.411.5.5**

513.1.3 **Infrastruktura skoczni narciarskiej – patrz skoki art. 411.5.6**

513.2 **Stadion biegowy**

- 513.2.1 Na zawodach międzynarodowych i PZN stadion biegowy musi posiadać dobrze rozplanowane miejsca startu i mety.
- 513.2.2 Stadion ma stanowić funkcjonalną całość z wydzielonymi, dobrze oznakowanymi torami jazdy i wyznaczonymi strefami. Ma być systematycznie kontrolowany i ogrodzony. Musi być urządzony w taki sposób, aby:
- umożliwić zawodnikom wielokrotne przebieganie
 - zawodnicy, funkcyjni, przedstawiciele mediów, servicemani publiczność mogli znaleźć swoje przydzielone miejsca
 - była wystarczająca ilość miejsca do startu indywidualnego, sprintu, startu wspólnego, sztafetowego i odpowiedniej długości dobieg do mety.
- 513.2.3 Zawodnicy muszą bez przeszkód mieć dostęp do:
- miejsca do przygotowania się (szatnia)
 - miejsce testowania nart i rozgrzewki
 - punktów kontroli sprzętu i transponderu
 - miejsca składania odzieży
 - startu
 - przebiegania lub zmiany (z wyjściem) mety
 - miejsca bezpośredniej obsługi zawodników (przechowalnia, punkty z napojami itd.
 - wyjścia.
- 513.2.4 Funkcyjni oraz członkowie jury muszą mieć zapewnione odpowiednie warunki pracy. Trenerzy, funkcyjni, media oraz servicemani muszą mieć wyznaczone samodzielne strefy działania w sposób nie kolidujący z przebiegiem zawodów, z wybiegiem ze startu i dobiegiem do mety. Wstęp tych osób na stadion regulowany jest odpowiednimi akredytacjami.
- 513.2.5 **Pomieszczenia dla jury**
Na ZIO, MŚS, MŚJ oraz PŚ KN funkcyjni z ramienia FIS oraz członkowie jury muszą mieć zapewnione miejsce pracy w bezpośrednim sąsiedztwie stadionu.
- 513.2.6 **Pomieszczenia dla mierzących czas**
Mierzenie czasu i obliczanie wyników prowadzone jest w budynku znajdującym się w miejscu umożliwiającym obserwowanie startu i mety.
- 513.2.7 **Strefa do testowania nart**
W pobliżu stadionu musi być oddany do dyspozycji wszystkich zawodników obszar z torami do testowania nart.
- 513.3 **Dodatkowe urządzenia**
- 513.3.1 **Pomieszczenia dla ekip**
W zawodach FIS najwyższej rangi (ZIO, MŚ MŚJ, PŚ KN) w bezpośrednim sąsiedztwie stadionu musi znajdować się zamknięta strefa przygotowawcza dla ekip różnych narodowości (namioty, budki, kontenery z prądem).
- 513.3.2 Pomieszczenie dla służby medycznej, patrz ustalenia komisji medycznej w Medical Guide FIS.

514 Urządzenia pomiarowe

514.1 Skoki

514.1.1 Długości skoków- patrz skoki art. 415.1

514.1.2 Definicja długości skoku–patrz skoki art. 432.

-
- 514.1.3 Oznaczenie długości skoku przez sędziów długościowych – patrz skoki art. 432.2.
- 514.1.4 Do obliczania długości skoku itd.–patrz skoki art. 432.3.1I art. 432.2
- 514.1.5 Prędkość w momencie dojazdu do progę- patrz skoki art. 415.2.
- 514.1.6 Prędkość i kierunek wiatru–patrz skoki art. 415.3.
- 514.1.7 Dopuszczenie do startu i kontrola czasów startu- patrz skoki art. 415.4.
- 514.1.7.1 System trójfazowy–patrz skoki art. 415.4.1.
- 514.1.7.2 System dwufazowy- patrz skoki art. 415.4.2
- Powyższe systemy obowiązują także w zawodach krajowych
- 514.1.8 Pomiar długości, kątów i temperatur- patrz skoki art. 415.5.
- 514.2 **Urządzenia pomiarowe w biegach**
- Na zawodach figurujących w kalendarzu FIS i PZN należy stosować elektroniczny pomiar czasu, który zawsze musi być uzupełniany pomiarem ręcznym. Wyniki obu pomiarów są sprawdzane przez ich wzajemne porównanie.
- 514.2.1 **Mierzenie czasu na starcie**
- Start metodą Gundersena odbywa się bez elektronicznej bramki. Dla zagwarantowania dokładnego czasu startu używa się dużego centralnego zegara. W momencie startu pierwszego zawodnika zegar wskazuje zero. Jednocześnie starterzy muszą używać stoperów dla kontroli czasu startu. Procedura startowa musi być rejestrowana kamerą HD, która dokładnie skierowana jest na linię startu (Art. 515.2.18).
- Dla zabezpieczenia pomiaru czasu na ZIO, MŚS i PŚ-KN musi być umieszczone 1,5m za linią startową dodatkowe urządzenie do transponderów. Czas odniesienia dla jury wynosi 1. sekundę. To znaczy, że wszystkie wcześniejsze starty musi kontrolować jury.
- 514.2.2 **Międzyczasy**
- Odpowiednio do długości trasy i okrążeń każdorazowo należy mierzyć międzyczasy. Zasadniczo na okrążeniu powinny być mierzone 1 do 2 międzyczasów.
- 514.2.3 **Mierzenie czasu na mecie**
- Czas biegu mierzy się z dokładnością do 0,1 sek. Jeśli czasy są mierzone z dokładnością do setnych sekundy, setne odrzuca się przy mierzeniu ręcznym czas mierzy się, kiedy stopa nogi wykroczonej minie linię mety, pomiędzy dwoma słupami mety. Przy elektronicznym mierzeniu czasu następuje w momencie przerwania kontaktu pomiędzy fotokomórkami. Fotokomórki muszą być umieszczone na wysokości 25 cm nad powierzchnią śniegu. Dla lepszej i dokładniejszej kontroli przybycia na metę zawodnicy zakładają na udo dodatkowy numer startowy. Wielkość numeru minimum 8 cm. Dodatkowo moment przybycia na metę jest kontrolowany przy użyciu kamery, która musi być tak ustawiona, żeby mogła jednocześnie rejestrować linię mety i numer zawodnika.
- 514.2.4 **Kamera photo-finish**
- W ZIO, MŚS, PŚ KN montuje się specjalne kamery, które filmują przybycie na linię mety. Są niezbędne dla ustalenia dodatkowych numerów startowych umieszczonych na udzie zawodnika. Wielkość tych numerów powinna wynosić minimum 8 cm. Kamera na linii mety (CCD) musi mierzyć czas przecięcia linii mety z dokładnością do 1/1000 sek. Dlatego kamera CCD musi być zsynchronizowana na 1/2 godziny przed zawodami z głównymi urządzeniami do mierzenia czasu. W ten sposób mierzone czasy są pełnowartościowe.
-

Przy wynikach mierzonych przy pomocy kamery należy udostępnić jury obraz na ekranie z kolorowym wydrukiem czasów. FIS zaleca taki system mierzenia. System ten podlega procesowi homologacji FIS.

514.2.5 **Photo finish**

Dla dokładnej oceny sytuacji przybycia na metę, służą techniczne środki pomocnicze (video kamera, foto-finish kamera). Urządzenia te są niezbędne do:

- ustalenia kolejności przy jednakowych czasach
- różnic w protokołowaniu
- trudnych do ustalenia różnic w odległości.

514.3 **Transpondery**

Transpondery (aktywne i pasywne systemy) mogą być używane jako systemy pomocnicze oficjalnego pomiaru czasu w celu ustalenia czasów biegu i aktualnie zajmowanych miejsc na punktach pomiarowych, międzyczasów i na mecie (nieoficjalny wynik).

Oficjalny wynik musi być potwierdzony przez użycie elektronicznego systemu pomiarowego zgodnego z ICR/NRS 314.3.1

514.3.1 Pomiar elektroniczny

Następujące elektroniczne urządzenia powinny być zastosowane w celu oficjalnego mierzenia czasu:

- elektroniczny system mierzenia bazujący na fotoceli (sygnał kontaktowy); sygnał świetlny pomiaru czasu lub fotocela muszą być umieszczone na jednej wysokości 25cm nad górną powierzchnią śniegu
- system optyczny na mecie (foto finish): mierzy pierwsze zetknięcie noska pierwszego buta z linią mety.

514.4 **Urządzenia do bieżącej informacji**

W pobliżu pomieszczeń dla ekip ma znajdować się tablica informująca o temperaturach śniegu i powietrza. Temperatury mają być podawane w następujących odstępach czasu: 2 godziny przed startem, godzinę przed startem, pół godziny przed startem, w momencie startu, pół godziny po starcie, godzinę po starcie. Pomiary temperatur dokonywane są w strefie stadionu oraz w miejscach, gdzie oczekiwane są temperatury ekstremalne (obniżenia terenu, przewyższenia, miejsca narażone na szczególne działanie wiatru, miejsca zacienione lub nasłonecznione). Do podawania nieoficjalnych wyników oraz międzyczasów służą tablice informacyjne. Głośniki są używane w celu relacjonowania przebiegu zawodów oraz podawania bieżących informacji.

Na zawodach międzynarodowych informacje muszą być podawane przynajmniej w jednym obcym języku (angielskim, francuskim lub niemieckim) obok języka organizatora.

515 Przygotowanie miejsca zawodów

515.1 **Obszar skoczni**

515.1.1 Przygotowanie śniegu–patrz skoki art. 417 oraz:

515.1.2 Wymogi dotyczące rozbiegu i progu–patrz skoki art. 417.2

515.1.3 Wymogi dotyczące zeskoku i wybiegu–patrz skoki art. 417.2

515.1.4 Oznaczenia na zeskoku–patrz skoki art. 417.3.

515.1.5 Granica upadków- patrz skoki art. 417.4

515.1.6 Zawody hybrydowe- patrz skoki art. 417.5

515.2 Trasa biegu

515.2.1 Przygotowanie trasy przed sezonem

Trasa musi być przygotowana przed zimą w taki sposób, aby już przy skąpej pokrywie śnieżnej można było z niej korzystać. Kamienie, korzenie, gałęzie, kawałki drewna oraz inne przeszkody muszą być usunięte. Odcinki trasy narażone na zwiększoną wilgotność należy zdrenować.

Przygotowania letnie powinny osiągnąć poziom umożliwiający przeprowadzenie zawodów już przy trzydziestocentymetrowej warstwie śniegu. Szczególny nacisk należy położyć na odcinki zjazdowe oraz profile zakrętów.

515.2.2 Ogólne przygotowanie śniegu

Trasa musi być w całości przygotowana za pomocą specjalnych urządzeń. Sprzęt ciężki musi być dopasowany do ukształtowania terenu, tak, aby nie zniszczył jego naturalnych właściwości.

515.2.3 Przygotowanie do techniki dowolnej

Zaleca się przygotowanie trasy o minimalnej szerokości 6-8 m tak, żeby zawodnicy mogli się bez przeszkód wyprzedzać. Skośne trawersy muszą mieć dostateczną szerokość i być dobrze przygotowane.

515.2.4 Przygotowanie do biegu ze startem wspólnym

Na początku trasa powinna mieć tory równoległe na odcinku 30-50 m. Żadnemu z zawodników nie wolno opuścić zajmowanego toru. Bezpośrednio po tym następuje strefa 50-100 m, w której tory startowe przechodzą w normalną trasę o szerokości 6-8 m. Należy zlikwidować przewężenia znajdujące się wzdłuż trasy.

515.2.5 Przygotowanie trasy do treningu

Przed oficjalnym treningiem trasa musi być w pełni przygotowana, wyznaczona, z oznaczonymi kilometrami. Trasy do rozgrzewki muszą być przygotowane jak do zawodów.

515.2.6 Użycie środków chemicznych

Zakazane jest użycie wszelkich środków utwardzających trasę. Jedyne w wyjątkowych wypadkach jest możliwe użycie pomocniczych środków chemicznych dla utwardzenia górnej warstwy śniegu.

515.2.7 Obszar startu

Start musi być urządzony w takim terenie, żeby na pierwszych 100-200 m można było przygotować trasę o szerokości 6-9 m. Dla dokładnego przeprowadzenia procedury startowej musi być umieszczony duży zegar w ten sposób, aby było łatwo jego wskazania odczytać z linii startowej.

Dla każdego toru między zegarem i linią startu musi się znajdować tablica z numerami startowymi zawodników i czasami startu. Zegar musi być ustawiony zgodnie z listą startową na zero i ma być uruchomiony w momencie startu pierwszego zawodnika. Jednocześnie starterzy muszą kontrolować przebieg startu przy pomocy ręcznych stoperów (patrz także art. 514.2.1).

Linia startu musi być wyraźnie widoczna i oznaczona kolorem. Do tego celu zaleca się użycie kolorowej deski o szerokości max. 10cm i umieszczonej poniżej powierzchni śniegu. Linia ta musi być umieszczona pod kątem prostym w stosunku do kierunku jazdy na nartach.

515.2.8 Zawody indywidualne i zawody kompaktowe

Miejsce startu musi być tak przygotowane, żeby mogło startować równocześnie trzech (3) zawodników obok siebie.

515.2.9 **Start wspólny (Mass start)**

Linia startowa stanowi jedną prostą linię. Odległość między pozycjami startowymi wynosi 1,2–1,5 m. Jeżeli w tej samej grupie znajduje się większa ilość zawodników, wtedy zawodnicy z wyższymi numerami startują z następnego szeregu. Odstęp między szeregami wynosi minimum 2 m. Dla zapewnienia równych warunków startu należy wziąć pod uwagę warunki terenowe i śnieżne. Pierwszy numer startowy startuje na środkowym torze. Nr 2 po prawej a nr 3 po lewej jego stronie itd.

515.2.10 **Zawody drużynowe i drużynowe mieszane**

Miejsce startu powinno być tak usytuowane, żeby równocześnie mogło startować obok siebie dwóch zawodników lub dwa zespoły.

515.2.11 **Strefa zmian**

Strefę zmian drużyn stanowi prostokąt o długości 30 m i wystarczającej szerokości, jednoznacznie oznakowany (początek i koniec strefy musi być oznaczony czerwoną linią o długości 1m umieszczonej po lewej i prawej stronie z napisem „Strefa zmian początek” i „Strefa zmian koniec”) ogrodzony po bokach, leżący na płaskim lub lekko wznoszącym się terenie w pobliżu startu i mety (specjalne wytyczne art.542.3).

515.2.12 **Strefa zmian sztafetowych (w sprincie drużynowym i mieszanym)**

Strefa zmian sztafetowych w zawodach sprincie drużynowym powinna być w kształcie prostokąta o długości 30m do 40m lub boksów o takiej samej długości i odpowiedniej szerokości, które są wyraźnie oznakowane (początek i koniec strefy musi być dokładnie oznaczony czerwonymi liniami o długości 1m i umieszczonymi po lewej i prawej stronie z napisem „Strefa zmian początek” i „Strefa zmian koniec”), zabezpieczone i umieszczone na płaskim terenie w pobliżu startu lub mety (specjalne wytyczne art. 543.3).

515.2.13 **Znakowanie tras**

Oznakowanie tras ma być czytelne i jednoznaczne, dla uniknięcia dezorientacji zawodników. Na ZIO i MŚS obowiązuje trwale oznakowanie farbą i podanie kolorów oznaczeń do wiadomości.

515.2.14 **Oznakowanie tras – tablice kilometrowe**

Tablice oznaczają pokonane kilometry. Na ZIO, MŚS, MŚJ oraz musi być oznaczony każdy kilometr. Na innych zawodach trasa musi być oznaczona w miarę możliwości.

515.2.15 **Oznakowanie tras i rozwidleń**

Oznakowanie rozwidleń punktów przecięcia musi być wyraźnie widoczne i czytelne. Odcinki nieużywanych tras muszą być zamknięte płótkami ustawionymi poprzecznie.

515.2.16 **Zabezpieczenie trasy**

Na ZIO, MŚS, MŚJ oraz PŚ trasa musi być obustronnie zabezpieczona w miejscach szczególnie zagrożonych interwencją publiczności.

515.2.17 **Ukształtowanie obszaru mety**

Meta w biegach do KN powinna być usytuowana w terenie odpowiednio szerokim i długim, prowadzącym prosto do mety ok. 100-150 m a szczególnie na odcinku ostatnich 50-100 m. Początek strefy musi być oznaczony w sposób widoczny za pomocą barwnej linii. Strefa ta musi mieć szerokość co najmniej 9 m i być

oznaczona i podzielona na trzy równe części i nie powinna stwarzać przeszkód w swobodnym prowadzeniu nart.

515.2.18 Wyznaczanie linii mety

515.2.19 Linia mety musi być dokładnie oznaczona farbą. Dodatkowo należy użyć kolorowej deski o szerokości maksimum 10 cm ułożonej nieco poniżej powierzchni śniegu. Linia i deska muszą być ułożona prostopadłe do torów.

516 Informacje dla widzów i prasy

516.1 Informacja dla widzów

O przebiegu wydarzeń publiczność i zawodnicy powinni być informowani poprzez aparaturę nagłaśniającą oraz dodatkowo za pomocą tablicy świetlnej, na której podawane są numery startowe, odległość i uzyskane przez zawodnika punkty oraz w zależności od rangi zawodów, noty sędziowskie. Podanie wszystkich pięciu not sędziowskich musi następować jednocześnie. W zawodach biegowych podaje się międzyczasy i bieżącą kolejność.

516.2 Miejsca pracy dla przedstawicieli mediów

Dla przedstawicieli telewizji, radia, prasy oraz fotoreporterów należy stworzyć optymalne warunki pracy. Dotyczy to zarówno widoczności jak i urządzeń technicznych znajdujących się w miejscu pracy a także zapewnienia spokojnej pracy oraz ciągłej informacji o przebiegu zawodów (listy startowe, tymczasowe listy wyników, ewentualne zmiany). Na zawodach w skokach narciarskich zabrania się używania lamp błyskowych, gdyż rozprasza to uwagę skoczków.

520 Zawody i zawodnicy

521 Wymagania stawiane zawodnikom

521.1 Kategorie wiekowe zawodników

W zawodach międzynarodowych w KN FIS rozróżnia się dwie kategorie wiekowe

- Youth I, Youth II,
- juniorzy do ukończenia 20 lat na dzień 1 stycznia bieżącego rok,
- seniorzy, wszyscy zawodnicy powyżej limitu wiekowego juniorów

	Youth I	Youth II
Sezon	Rocznik	Rocznik
2023/2024	2009, 2010, 2011	2006, 2007, 2008
2024/2025	2010, 2011, 2012	2007, 2008, 2009
2025/2026	2011, 2012, 2013	2008, 2009, 2010

Mistrzostwa Świata Juniorów (MŚJ)

Startujący zawodnicy muszą mieć ukończony 16 rok życia przed końcem roku kalendarzowego (1 stycznia do 31 grudnia).

Sezon	Wiek	Data urodzenia
2023/2024	16-20	2004, 2005, 2006, 2007, 2008
2024/2025	16-20	2005, 2006, 2007, 2008, 2009
2025/2026	16-20	2006, 2007, 2008, 2009, 2010

ZIO, MŚS, PŚ, LGP i COC

Startujący zawodnicy muszą mieć ukończony 16 rok życia przed końcem roku kalendarzowego (1 stycznia do 31 grudnia).

Sezon	Data urodzenia
2023/2024	2008 i młodszy
2024/2025	2009 i młodszy
2025/2026	2010 i młodszy

- 521.1.1 Na ZIO, PŚ, MŚS wszyscy zawodnicy startują w jednej kategorii wiekowej.
- 521.1.2 W pozostałych zawodach międzynarodowych w kombinacji norweskiej mogą być inaczej rozpisane kategorie wiekowe. Powinno być jasno podane, które klasy wiekowe obowiązują w danych zawodach.
- 521.1.3 Junior ma prawo startować w grupie seniorów, jeżeli zostanie zgłoszony przez swój związek narodowy. Junior musi spełniać wszystkie warunki wymagane w kategorii seniorów.
- 521.1.3.1 **W kraju** kategorie wiekowe są takie same jak w regulaminie FIS, chyba że wytyczne sportowe stanowią inaczej.
Kategorie wiekowe juniorów młodszych i młodzików- patrz wytyczne sportowe.
- 521.1.3.2 **Na zawodach krajowych** start juniorów z seniorami regulują wytyczne sportowe.
- 521.1.4 **Kwalifikacja MŚS KN**
Zawodnik ubiegający się do startu w Mistrzostwach Świata Seniorów musi spełnić następujące kryteria:
- regularne uczestnictwo w zawodach Pucharu Świata, COC lub zawodach Pucharowych o innej randze,
 - Uczestnictwo w Mistrzostwach Świata juniorów lub innych zawodach pucharowych dla młodzieżowców /Youth Cup/
 - musi uczestniczyć w krajowym systemie współzawodnictwa.

522 Zgłoszenia

- 522.1 Każdy narodowy związek/klub musi zgłosić swoich zawodników do udziału w zawodach międzynarodowych/krajowych na oficjalnych formularzach FIS/PZN
- 522.2 **Zgłoszenie do zawodów**
Oficjalne zgłoszenie do zawodów międzynarodowych i krajowych musi wpłynąć do biura zawodów najpóźniej na 2 godziny przed odprawą kierowników drużyn. Listy zgłoszeń muszą zawierać: kod FIS, nazwisko, imię, klub, rok urodzenia, grupę startową lub pozycję na liście rankingowej. W wyjątkowych warunkach jury może uznać spóźnione zgłoszenie.
- 522.3 **Zgłoszenia drużyn**
Zgłoszeń dokonuje się zgodnie z art. 522.2. Zgłoszeń imiennych, dotyczących kolejności startu do pierwszej konkurencji dokonuje się na 2 godziny przed odprawą kierowników drużyn. Do drugiej konkurencji zgłasza się nazwiska zawodników i kolejność ich startu zaraz po zakończeniu pierwszej konkurencji najpóźniej do 15 minut po ogłoszeniu nieoficjalnych wyników. Jury może zmienić termin dostarczenia zgłoszeń imiennych.
- 522.4 **Zgłoszenia późne oraz zgłoszenia zastępcze**
- 522.4.1 Późne zgłoszenia

- W zawodach rozgrywanych metodą Gundersena dopuszcza się możliwość zgłoszenia jednego zawodnika rezerwowego tylko w skokach i jednego tylko w biegu ze startu wspólnego.
- 522.4.2 Zgłoszenia zastępcze
Po losowaniu zawodnik może być zamieniony tylko pod warunkiem, gdy zawodnik, który miał startować nie może wziąć udziału w zawodach z powodu działania „siły wyższej” (kontuzja, choroba itp.) i za zezwoleniem jury. Musi być to potwierdzone przez lekarza i zakomunikowane do jury na 2 godziny przed startem.
- 522.4.3 W razie doznania kontuzji podczas rozgrzewki, jury może zezwolić na zamianę zawodnika nie później jednak jak na 2 godziny przed startem (uraz potwierdzony przez lekarza).
- 522.4.4 Jeżeli zawodnik wycofany został wylosowany do kontroli antydopingowej to test ten musi być nadal prowadzony na zamienionym zawodniku. Jeżeli wycofany zawodnik uzyskuje pozytywny wynik to jego zamiana nie będzie dopuszczona.
- 522.4.5 Jury ma rozstrzygnąć jakie miejsce na polu startowym ma zająć zawodnik rezerwowi (np. na tej samej pozycji na „swoim” miejscu albo na początku jednej z grup).
Wyjątek: kolejność startowa w sprincie drużynowym nie może być zmieniona. Zawodnik zamieniony musi startować w tej samej pozycji /na tej samej zmianie/ co zawodnik zamieniony.
- 522.4.6 Zawodnicy wprowadzeni na listę startową, którzy jednak z powodu choroby lub z innej przyczyny nie mogą startować, muszą najpóźniej do 30 minut przed startem być zgłoszeni przez swojego kierownika do sekretarza zawodów.

523 Losowanie

523.1 Zasady

- 523.1.1 Na zawodach międzynarodowych należy przeprowadzić losowanie podwójne.
- 523.1.2 Można przeprowadzić losowanie przed odprawą kierowników drużyn pod kontrolą jury.

523.2 Zawody indywidualne

- 523.2.1 Metoda Gundersena i Kompaktowa
Kolejność startu podczas ZIO i MŚS oraz PŚ KN, COC-KN w skokach narciarskich w treningu oficjalnym, serii prowizorycznej (PCR), w serii próbnej i w przebiegu zawodów w skokach na jest ustalana odwrotnie do kolejności miejsc z rankingu pucharowego. Zawodnicy bez punktów rankingowych losowani są w grupach przed zawodnikami sklasyfikowanymi.
Kolejność startu podczas MŚJ jest odwrotnością kolejności na aktualnej liście rankingowej Pucharu Świata/Pucharu Kontynentalnego. Zawodnicy bez punktów będą rozlosowani i startują przed zawodnikami z list rankingowych (ilość grup zależy od decyzji jury).
Podczas zawodów EYOF/YOG zawodnicy będą rozstawieni w 4 grupach (EYOF) i 2 grupach (YOG) i rozlosowani w grupach (I, II, III, IV).
- 523.2.2 Start wspólny
Kolejność startu w zawodach ze startem wspólnym ustalana jest odpowiednio do listy rankingowej z każdego zawodów. Zawodnik prowadzący w rankingu posiada pierwszy numer startowy. Zawodnicy nie sklasyfikowani losowani są w grupach jako ostatni na polu startowym.

523.2.3 Zawody FIS

Na zawodach nie stosuje się list rankingowych. Jest losowana kolejność startu zawodników. Kierownictwo zawodów ma ustalić ilość grup na podstawie ilości uczestników.

Przepisy art. 523 obowiązują także w zawodach krajowych z uwzględnieniem rankingu krajowego.

523.3 Zawody drużynowe

523.3.1 W ZIO, MŚ i PŚ obowiązuje kolejność startu sztafet metodą Gundersena i Team Sprintu według aktualnego rankingu narodów (kolejność drużyn w zawodach mieszanych ustalana jest na podstawie sumy punktów krajów w pucharach narodów mężczyzn i kobiet). Przy równej ilości punktów kolejność startu zostanie losowana na odprawie kierowników drużyn. Zespoły bez punktów w klasyfikacji narodów startują na początku i są losowane.

W MŚJ obowiązuje kolejność startu sztafet w odwrotnej kolejności z ostatnich MŚJ.

523.3.2 Zawody FIS

Pozycje startowe są losowane lub ustalane na podstawie odrębnych regulaminów.

524 Trening przed zawodami

524.1 Skoki

524.1.1 Trening na skoczniach przed zawodami (trening oficjalny) stanowi element programu imprezy. Za jego przeprowadzenie odpowiada jury. Dodatkowy trening na własną odpowiedzialność trenera (tzw. wolny trening) jest niedozwolony.

524.1.2 W oficjalnym treningu biorą udział wyłącznie zawodnicy zgłoszeni do zawodów oraz przedskoczkiwie wyznaczeni przez komitet organizacyjny zawodów (kierownika zawodów). Na takich zawodach jak: ZIO, MŚS, MŚJ oraz pucharach prawo startu w oficjalnym treningu określane jest odrębnymi przepisami obowiązującymi na w/w. zawodach.

524.1.3 Na zawodach FIS, ZIO oraz MŚS, MŚJ skocznia musi być udostępniona do treningu na jeden dzień/sesję treningową. Przy planowaniu czasu przeznaczanego na trening komitet organizacyjny zawodów ma obowiązek uwzględnić warunki śniegowe oraz pogodowe, tak aby trening przebiegał w optymalnych warunkach. Delegat Techniczny musi udzielić wskazówek i porad Komitetowi Organizującemu w tych kwestiach.

524.1.4 Termin treningu ma być dostosowany do terminu zawodów. Terminy treningów oraz ich ewentualne zmiany należy odpowiednio wcześniej podać do wiadomości.

524.1.5 Do treningu skocznia musi być przygotowana przez ekipę deptaczy oraz inne grupy robocze dokładnie tak samo jak do zawodów. Do dyspozycji muszą być także maszyny ubijające śnieg i zespoły robocze.

524.1.6 Na treningu należy kontrolować długości skoków. Maksymalna długość rozbiegu ustalana jest przez jury.

524.1.7 W razie ewentualnych wypadków podczas treningu ma być zapewniona natychmiastowa pomoc medyczna.

524.1.8 Aby stworzyć równe szanse uczestnikom konkursów rozgrywanych w ramach ZIO i MŚS należy skocznnię wyłączyć z treningów i zawodów na 14 dni przed pierwszym dniem treningu.

Terminy zawodów należy tak ustalić, aby w skokach wszystkie 3 dni treningu/sesji treningowych, zgodnie z art. 424.1: odbywały się na obu skoczniach.

524.2 **Biegi**

Zawodnicy jak też członkowie drużyn powinni mieć możliwość trenowania na trasie przygotowanej tak jak do zawodów. Trasa powinna być, jeżeli to możliwe, udostępniona na dwa dni przed zawodami. Jury ma prawo zamknąć trasę lub wprowadzić limit użytkowników trasy na określonych odcinkach lub w określonych godzinach użytkowania.

525 **Przeprowadzanie zawodów**

525.1 **Skoki**

525.1.1 **Ilość skoków**

We wszystkich zawodach, z wyjątkiem zawodów indywidualnych na 15km (dwie serie punktowane), obowiązuje jedna seria skoków, która w zawodach metodą Gundersena stanowi podstawę do określenia różnic czasowych w biegu, **a w zawodach kompaktowych ustalony interwał startowy**. Należy obowiązkowo ująć w programie zawodów jedną serię próbną. Udział w serii próbnej nie jest obowiązkowy.

PCR–Mistrzostwa Świata Juniorów (MŚJ)

Seria rundy prowizorycznej (PCR) będzie przeprowadzana zgodnie z zasadami serii zawodów. Wyniki tej serii będą wykorzystane jako wyniki do startu biegu narciarskiego tylko wtedy, gdy seria oceniana nie będzie mogła być rozegrana. Wynik serii prowizorycznej może być wykorzystany tylko podczas zawodów.

525.1.2 **Długość rozbiegu**

Jury decyduje o miejscu startu; długość rozbiegu musi być taka sama w całej serii, chyba, że seria jest przerwana i start następuje na nowo. Żadnemu zawodnikowi nie wolno startować z wyższego miejsca startu niż wyznaczony przez Jury zawodów.

Kiedy jest prowadzona kontrola prędkości wiatru i zastosowany jest system „wiatr – belka” jury może zmienić długość rozbiegu nawet podczas trwania zawodów z zachowaniem zasad bezpieczeństwa oraz fair-play. Decyzja Jury musi być jednomyślna. Wynik „wiatr/belka” będzie wliczony do końcowego wyniku. Trener ma prawo obniżyć belkę startową dla swojego zawodnika. Musi być to zgłoszone podczas czerwonej fazy światła startowego. W takiej sytuacji kompensacja belki startowej będzie doliczona tylko wtedy, kiedy zawodnik osiągnie przynajmniej 95% odległości HS danej skoczni.

525.1.2.1 **W Mistrzostwach Polski seniorów**, w szczególnych warunkach, jury może zmienić długość rozbiegu („gate factor”) przy systemie „belka kompensacja”.

525.1.3 - do 525.1.15 – **patrz skoki art. 422.1 do 422.13 oraz art. 423.**

525.1.16 Jeśli jest to możliwe oceny stylu każdego zawodnika powinno się pokazywać po każdym skoku zawodnika. Niedozwolone jest podawanie not za styl w systemie akustycznym.

525.1.17 Zasada 95%–patrz art. 422.14

525.2 **Biegi narciarskie**

525.2.1 **Metoda Gundersena /Start kompaktowy**

Przy starcie metodą Gundersen a zwycięzca konkursu w skokach startuje jako pierwszy, zawodnik drugi w rankingu jako drugi itd. Odstęp startowe wynikają z

przeliczenia różnicy punktów wyników w skokach. Start odbywa się w odstępach pełnych sekund.

W zawodach kompaktowych zwycięzca po skoku startuje jako pierwszy a po nim drugi zawodnik zgodnie z ustalonym interwałem startowym.

525.2.2 **Start wspólny**

Pozycje startowe są ustalane poprzez losowanie (patrz, art. 523) i/lub na podstawie aktualnej listy światowego rankingu FIS. (art. 523.2.2)

Na MŚS oraz PŚ i pozycje startowe są ustalane na podstawie aktualnej listy światowego rankingu lub rankingu Pucharu Świata.

W kraju pozycje startowe są ustalane na podstawie rankingu krajowego.

Ewentualne zmiany będą podawane w wytycznych sportowych PZN.

525.2.3 **Wytyczne odnośnie do startu „falowego”**

Jury odpowiada za podjęcie decyzji o starcie „falowym” i terminie jego rozpoczęcia. Zawodnicy startują w odstępach 10 sekundowych między poszczególnymi grupami. Decyzja o grupach zależy od długości rund i sytuacji lokalnej. Zawodnicy, którzy zostali zdublowani lub którzy wkrótce zostaną zdublowani są „zdejmovani” z trasy (dotyczy zawodów ZIO, MŚS, PŚ, LGP) przez jury i klasyfikowani na końcu listy rankingowej (bez zapisanego czasu).

W miarę możliwości otrzymują punkty pucharowe (Art. 540.3).

525.2.4 **Obowiązki oficjeli i innych**

525.2.4.1 **W razie potrzeby Jury wyda specjalne przepisy dla oficjeli, przedstawicieli mediów, servicemanów i innych osób nie będących zawodnikami w celu zapewnienia porządku na trasie, stadionie, strefie przebywania zespołów - przed, podczas, i po zawodach. Odnośnie do porządku i kontroli trasy obowiązują następujące zasady:**

- od 5 min. przed startem aż do momentu przekroczenia mety przez ostatnich zawodników, funkcyjnym, trenerom, osobom nie będącym zawodnikami oraz innym osobom akredytowanym nie wolno poruszać się po trasie. Podczas zawodów osoby te mają zająć swoje miejsca obok trasy i zdjęć narty
- podczas przekazywania międzyczasów i informacji dla zawodników, funkcyjnym, trenerom oraz innym osobom nie wolno biec obok zawodnika na odcinku dłuższym niż 30 m.
- funkcyjni muszą mieć pewność, że poruszając się po trasie nie przeszkadzają zawodnikom
- podczas podawania napojów i posiłku zawodnikom, trenerzy muszą upewnić się, że nie przeszkadzają innym zawodnikom.

525.2.5 **Testowanie, smarowanie oraz rozgrzewka na nartach mogą być przeprowadzane na trasie tylko w dozwolonym kierunku. Nie wolno stosować elektronicznego pomiaru czasu podczas testowania nart, w czasie zawodów lub treningu oficjalnego.**

525.2.5.1 **W celu uzyskania prawidłowej relacji telewizyjnej oraz ze względów bezpieczeństwa części trasy mogą być zamknięte dla wszystkich. Jury może pozwolić na testowanie nart i rozgrzewkę przed i podczas zawodów zawodnikom biorącym udział w zawodach. Zawodnicy oraz osoby z obsługi serwisowej, którzy mają założone specjalne numery mogą być wpuszczani na nartach na te odcinki trasy.**

- 525.2.5.2 Teren z torami do testowania nart dla wszystkich zespołów biorących udział w zawodach musi być zlokalizowany w pobliżu stadionu. Powinien znajdować się blisko kabin do smarowania nart i trasy rozgrzewkowej. Tory testowe muszą być przygotowane w takim samym standardzie jak trasa startowa.
- 525.2.5.3 Trasa rozgrzewkowa powinna być przygotowana tak blisko stadionu jak jest to tylko możliwe.
- 525.2.6 **Przesunięcia w czasie**
Przy niekorzystnych warunkach atmosferycznych jury może podjąć decyzję o przesunięciu czasu startu, najpóźniej jednak do 30 minut przed regularnym czasem startu.
- 525.2.7 **Odpowiedzialność zawodników**
- 525.2.7.1 We wszystkich sytuacjach podczas zawodów jak i treningu, zawodnik musi działać z należytą starannością uwzględniając warunki panujące na trasie biegowej, widoczność i zatory tworzące się przez konkurentów.
- 525.2.7.2 We wszystkich sytuacjach na treningu jak i zawodach, zawodnik zawsze musi przemieszczać się zgodnie z kierunkiem trasy.
- 525.2.7.3 Zawodnicy muszą przestrzegać instrukcji (godzin otwarcia tras, noszenia numerów startowych, treningów, testowania nart, itp.) wydanych przez jury lub komitet organizacyjny w celu zapewnienia porządku na trasie, na stadionie i w strefie przygotowania zespołów przed zawodami, podczas i po zawodach.
- 525.2.7.4 Zawodnik sam odpowiada za stawienie się na starcie i wystartowanie w odpowiednim czasie.
- 525.2.8 Od startu do mety zawodnik musi poruszać się po znakowanej trasie od startu do mety pokonując stanowiska kontrolne.
- 525.2.8.1 Jeżeli zawodnik biegnie w złym kierunku lub opuści wyznaczony kierunek, powinien wrócić do punktu, gdzie popełnił błąd. W tym wypadku zawodnik może poruszać się w kierunku przeciwnym, lecz powinien w pełni odpowiadać za utrudnianie lub narażanie innych zawodników.
- 525.2.9 Zawodnicy muszą pokonać cały dystans na własnych nartach i o własnych siłach. Pomoc w postaci użycia sił zewnętrznych lub popychania jest niedozwolona.
- 525.2.10 Na wszystkich zawodach przeszkadzanie jest zabronione.
Przez takie zachowanie rozumie się celowe przytrzymywanie, blokowanie (nie poruszanie się optymalnym torem), trzymanie, popychanie jakkolwiek częścią ciała lub sprzętu narciarskiego.
- 525.2.11 **Wymiana sprzętu**
- 525.2.11.1 Dozwolona jest wymiana kijków we wszystkich zawodach.
- 525.2.11.2 Narty mogą być wymienione tylko gdy:
narty lub zapięcie jest złamane lub zniszczone. Uszkodzony sprzęt musi być pokazany jury po zawodach. W przypadku zmiany nart zawodnik musi wykonać tę czynność bez obcej pomocy.
- 525.2.12 Smarowanie, polerowanie lub czyszczenie nart podczas zawodów jest zabronione.
Nie wolno umieszczać narzędzi i innych materiałów w miejscu przylegającym do przygotowanej trasy biegowej.
- 525.2.13 **Pozycja zawodnika na starcie**
Zanim starter wyda komendę startu, zawodnik musi stać nieruchomo – stopami frontalnie przed linią startu, Kijki mają się znajdować nieruchomo przed linią startu.
- 525.2.14 **Start przedwczesny („falstart”)**

Każdy zawodnik odpowiada osobiście za wystartowanie we właściwym czasie. Zawodnik, który wystartuje za wcześnie musi wrócić i ponownie przejechać linię startu (konkretnie: przedłużenie linii startowej poza antenką). W tym wypadku jego czas startu jest taki jak na liście startowej. Zawodnik, który po popełnionym starcie przedwczesnym nie przekroczy ponownie linii startowej jest zdyskwalifikowany. Przekięcie linii startu noskiem pierwszego buta określa początek biegu. W takim przypadku będzie przeprowadzane dowodzenie (np. w razie protestu); funkcyjni startu muszą to udowodnić przy pomocy technicznego wyposażenia (np. wideo kontrola). Art. 514.2.1

525.2.15 **Spóźniony start zawodnika**

Zawodnik startujący zbyt późno nie może przeszkadzać w starcie innym zawodnikom.

525.2.16 **Wyprzedzanie**

Podczas startu indywidualnego lub w zawodach drużynowych zawodnik wyprzedzany przez innego zawodnika (art.525.2.3) musi ustąpić miejsca na pierwszy sygnał wyprzedzającego. Dotyczy to nawet wtedy, gdy zawodnik wyprzedzany musiałby ograniczyć wykonywane przez siebie czynności.

We wszystkich zawodach, zawodnik wyprzedzający nie może powodować utrudnień innym zawodnikom.

Odpowiedzialność za prawidłowe wyprzedzanie bierze na siebie zawsze zawodnik wyprzedzający.

Zawodnik wyprzedzany musi mieć ustawione narty razem zanim zawodnik wyprzedzający wybierze najlepszy tor do wyprzedzania.

525.2.16.1 **Oznakowane korytarze**

Na odcinkach, gdzie są wyznaczone korytarze, zawodnicy powinni wybrać ten, w którym będą się poruszać. Zawodnik powinien w nim pozostać tak długo, aby art. 525.10 był zachowany.

525.2.17 **Zmiana w zawodach drużynowych i w sprintach drużynowych**

W zawodach drużynowych zmiana sztafety następuje przez dotknięcie ręką przybywającego zawodnika w jakąkolwiek część ciała zawodnika następnego. Obydwaj zawodnicy muszą się znajdować w strefie zmian. Jeżeli dotknięcie ręką (w celu dokonania zmiany) nastąpi przed lub poza wyznaczoną strefą, zostanie ono uznane jako falstart i musi być powtórzone w strefie zmian. Drużyny, które dokonają zmiany zakwalifikowanej jako „falstart” i nie powrócą do wyznaczonej strefy, aby dokonać zmiany w prawidłowy sposób, zostaną zdyskwalifikowane.

Zmieniający zawodnicy mogą wkroczyć do strefy zmian tylko na wezwanie. Jakiegokolwiek metody popychania zawodnika startującego są zabronione.

525.2.18 Zawodnik będzie sklasyfikowany, jeżeli całym ciałem przekroczy linię mety bez obcej pomocy.

525.2.19 **Nieukończenie zawodów (DNF)**

Jeżeli zawodnik wycofa się z zawodów przed linią mety, musi zgłosić to pierwszemu napotkanemu sędziemu oraz ma obowiązek oddać transponder oraz numer startowy.

525.2.20 Zawodnicy na zawodach muszą stosować się do wskazówek funkcyjnych oraz służb porządkowych.

525.2.21 Zawodnicy mają obowiązek przestrzegania kodeksu medycznego (patrz. art.221).

526 Numery startowe

- 526.1 W zawodach ZIO, MŚS i PŚ-KN zawodnik podczas oficjalnych treningów i w czasie zawodów jest zobowiązany mieć założony przydzielony numer startowy. **Rezerwowy lub pusty numer z miejscem na właściwy numer (można napisać ręcznie) musi być zapewniony przez KO do użycia w nagłych przypadkach. Zawodnik musi pokryć karę w wysokości 500 CHF.**
- 526.2 W zawodach MŚJ, COC-KN i w zawodach międzynarodowych numer startowy musi być założony w czasie oficjalnego treningu i na zawodach. Zawodnicy, przekraczający ten przepis będą zdyskwalifikowani.
- 526.2.1 W zawodach **krajowych** zawodnicy muszą nosić założone numery startowe na treningu i na zawodach, w skokach i biegach.
- 526.3 Numery startowe muszą być czytelne z przodu i z tyłu i nie mogą przeszkadzać zawodnikom. Wielkość i forma są utrzymane przez mocno przylegające zamocowanie. Nie mogą być odwracalne.
- 526.4 **Biegi**
Zawodnicy w biegach indywidualnych i zespołowych na ZIO, MŚS, MŚJ, PŚ, powinni posiadać numer startowy z przodu i z tyłu.
- 526.5 **Numer na udzie**
W zawodach metodą Gundersena i ze startem wspólnym, dla lepszej oceny wyniku stosuje się specjalne dodatkowe numery umieszczane dla ostatniego zawodnika sztafety na zewnętrznej stronie uda. Obowiązkowo na zawodach: ZIO, MŚS, MSJ, PŚ i COC.
- 526.6 **Zawody sztafetowe**
Dla każdej grupy (skok i bieg) jednej drużyny stosuje się numery tego samego koloru. W zawodach ZIO, MŚS, MŚJ i PŚ przypisano następujące kolory: 1 grupa = czerwony, 2 grupa = zielony, 3 grupa = żółty, 4 grupa = niebieski.
- 526.6.1 Te same kolory numerów obowiązują w kraju.

527 Obliczanie i ogłaszanie wyników

- 527.1 Listy startowe i listy wyników
W listach należy zamieścić obowiązkowo następujące informacje:
- nazwa zawodów
 - miejsce i termin zawodów
 - nazwa skoczni narciarskiej z podaniem punktu K i wielkości skoczni (HS) albo
 - nazwa trasy biegowej z podaniem parametrów technicznych: HD; MC; TC; długości rund
 - nazwiska i narodowości sędziów orzekających
 - nazwiska i narodowości poszczególnych członków jury
 - informacje o pogodzie (śnieg, temperatura, wiatr)
 - ilość startujących zawodników, zawodników, którzy ukończyli bieg, zawodników, którzy nie ukończyli biegu bądź zostali zdyskwalifikowani.
- Ponadto przy każdym zawodniku należy zamieścić:
- miejsce
 - numer startowy
 - nazwisko i imię, kraj lub klub.
- Dla każdej serii:

- długość skoku, prędkość na rozbiegu, prędkość wiatru, nota za długość skoku
- noty sędziów orzekających i notę za styl
- notę łączną
- na końcu wiersza wynik ogólny lub
- czas biegu wraz z uzyskanym miejscem
- przeliczenie punktów według wyniku uzyskanego w biegu (przy starcie wspólnym).

527.2 Skoki

527.2.1 Dodatki do list treningowych

Obok powyższych ogólnych punktów należy wprowadzić do list treningowych następujące parametry z serii skoków: prędkość na rozbiegu/kolejność; długość skoku/kolejność; belki startowe dla każdej serii.

527.2.2 Dodatki do list startowych

Patrz art 527 i specjalne wzory FIS/PZN.

527.2.3 Lista wyników z zawodów

Patrz art. 527 i specjalne wzory FIS/PZN.

527.2.3.1 Noty za styl

Skreśla się najwyższe i najniższe noty z pięciu not sędziów orzekających. Pozostałe noty dodaje się i stanowią one notę za styl jednego skoku. Ocenianie stylu – patrz ICR Część III oraz NRS Zeszyt II skoki art. 431.

527.2.3.2 Nota za długość skoku

Wartość punktowa wynika z wielkości punktu konstrukcyjnego K.

Wartość punktowa dla każdego metra wynosi:

Odległość punktu K w m	Wartość w pkt/m
20–24 m	4,8
25–29 m	4,4
30–34 m	4,0
35–39 m	3,6
40–49 m	3,2
50–59 m	2,8
60–69 m	2,4
70–79 m	2,2
80–99 m	2,0
100m i większe	1,8
170 i większe	0,6

Punkt K skoczni jest jednocześnie jej punktem tabelarycznym, tzn. odległość punktu K odpowiada 60 punktom za długość skoku. Różnica zmierzonej długości jednego skoku w odniesieniu do punktu K jest mnożona przez wartość jednego metra i odejmowana od 60 punktów, a w przypadku skoków powyżej punktu K dodawana do 60 punktów.

527.2.3.3 Nota łączna

Obliczana jest poprzez zbiorcze zestawienie not za długość i styl skoku. Jeżeli nota jest ujemna, przyjmuje się wartość '0' (brak ujemnych not).

527.2.3.4 Nota ogólna

Nota ogólna jest obliczana poprzez zliczenie not łącznych z poszczególnych serii skoków. Skoczek posiadający najwyższą notę ogólną zostaje zwycięzcą.

527.2.3.5 Równa ilość punktów

Jeśli dwóch lub więcej skoczków posiada tę samą notę ogólną, wówczas są sklasyfikowani na tym samym miejscu. Na liście wyników skoczkowi umieszczani są w odwrotnej kolejności do numerów startowych (wyższy numer startowy jako pierwszy).

527.3 **Ogłaszanie listy wyników w skokach (połowa konkurencji)**

Nieoficjalne wyniki publikowane są natychmiast po konkursie. Kierownik biura obliczeń i sekretarz zawodów porównują nieoficjalne listy wyników z oryginałami not sędziowskich. Następnie sekretarz przedkłada jury wyniki do zatwierdzenia. Jeśli nie wpłynęło żaden protest, po upływie czasu zgłaszania protestów, wyniki publikowane są jako oficjalne. Czas protestu wynosi z reguły 15 minut od zakończenia konkursu. Na odprawie technicznej może być ustalony wcześniejszy czas składania protestów.

527.3.1 **Lista odejmowanych punktów**

W ZIO, MŚ, PŚ, MŚJ, COC po serii skoków przedstawia się indywidualne listy odejmowanych punktów za styl, przez sędziów orzekających.

527.4 **Biegi do kombinacji**

527.4.1 Tabela przeliczeń do biegów do kombinacji

Różnice punktowe i czasowe pomiędzy poszczególnymi zawodnikami a zwycięzcą skoków lub biegu do kombinacji brane są pod uwagę przy obliczaniu różnicy pomiędzy zawodnikami, **z wyjątkiem zawodów kompaktowych z określonym interwałem startowym**. Wyliczenie następuje na podstawie tablicy kombinacji norweskiej. Wartości należy zaokrąglić matematycznie.

W stosunku do długości trasy używa się odpowiednich tablic. Przy użyciu systemów komputerowych należy pamiętać, że współczynnik stosowany w obliczeniach jest ułamkiem sześciocyfrowym:

5km - 15 km	1 min = 15 pkt	2 x 7,5 km	1 min = 45 pkt
4km	1 min = 19 pkt	2 x 4.5 km	1 min = 45 pkt
3km	1 min = 25 pkt	2 x 6 km	1 min = 45 pkt
2km	1 min = 31 pkt	4 x 5 km	1 min = 60 pkt
1km	1 min = 37 pkt	2 x 5km + 2 x 2.5 km	1 min = 60 pkt

Tablice przeliczeń różnic długości tras są używane na odpowiedzialność NZN.

527.4.2 **Technika dowolna**

W technice dowolnej używa się wszystkich technik biegów narciarskich.

527.5 **Lista łączna wyników**

Po zakończeniu zawodów w kombinacji, delegat techniczny i kierownik zawodów potwierdzają listę wyników swymi podpisami.

Wyniki oficjalne muszą być również przesłane drogą elektroniczną do FIS w formacie XML.

527.5.1 **W kraju** – na listach wyników muszą być naniesione klasy sportowe. DT nie może podpisać listy wyników bez naniesionych klas sportowych.

528 **Rodzaje zawodów w kn IO, MŚS, MŚJ, PŚ, COC**

528.1 **Igrzyska Olimpijskie (ZIO)**

Mężczyźni:

Indywidualne met. Gundersena skocznia duża (LH) 10km

Indywidualne met. Gundersena skocznia normalna (NH) 10km

Sprint Drużynowy skocznia normalna (NH) 2x7.5km (5x1.5km każdy)

528.2 **Mistrzostwa Świata (MŚS)**Mężczyźni:

Indywidualne	skocznia normalna (NH)
Indywidualne	skocznia duża (LH)
Drużynowe/Sprint drużynowy	skocznia duża (LH)

Kobiety:

Indywidualne	skocznia normalna (NH)
--------------	------------------------

Mieszane:

Drużynowe	skocznia normalna (NH) 5km, 2.5km, 2.5km, 5km
-----------	--

528.3 **Mistrzostwa Świata Juniorów (MŚJ)**Mężczyźni:

Indywidualne met. Gundersena	skocznia normalna (NH) 10km
Sprint Drużynowy	skocznia normalna (NH) 2x7.5km (5x1.5km każdy)

Kobiety:

Indywidualne met. Gundersena	skocznia normalna (NH) 5km
Sprint Drużynowy	skocznia normalna (NH) 2x4.5km (3x1.5km każda)

Mieszane:

Drużynowe	skocznia normalna (NH) 5km, 2.5km, 2.5km, 5km
-----------	--

528.4 **Puchar Świata (PŚ)**Mężczyźni:

Indywidualnie – skocznia normalna, duża, gigantyczna lub do lotów
(NH, LH, GH, FH)

Drużynowe/sprint drużynowy skocznia normalna, duża (NH/LH)

Kobiety:

Indywidualne	skocznia normalna, duża (NH, LH)
Sprint Drużynowy	skocznia normalna (NH) 2x4.5km (3x1.5km każda)

Mieszane:

Sprint drużynowy – skocznia normalna (NH) 2x6km (każdy 4x1.5km)
Drużynowe – skocznia normalna (NH) 5km, 2.5km, 2.5km, 5km

528.5 **Puchar Kontynentalny (COC)**Mężczyźni:

Indywidualne	skocznia normalna, duża (NH, LH)
Drużynowe	skocznia normalna, duża (NH, LH) 4x5km
Sprint Drużynowy	skocznia normalna (NH) 2x7.5km (5x1.5km każdy)

Kobiety:

Indywidualne	skocznia normalna (NH)
Sprint Drużynowy	skocznia normalna (NH) 2x4.5km (3x1.5km każda)

Mieszane:

Sprint drużynowy – skocznia normalna (NH) 2x6km (każdy 4x1.5km)
Drużynowe – skocznia normalna (NH) 5km, 2.5km, 2.5km, 5km

Pozostałe rodzaje zawodów są możliwe do rozegrania zgodnie z zasadami opisanymi w przepisach ICR/NRS.

530 Sankcje i protesty

Następujące artykuły 531, 532 stosuje się na podstawie:

- art. 223 (Sankcje)
- art. 224 (Przepisy proceduralne) oraz
- art. 225 (Komisja Apelacyjna)
- przepisów ogólnych dla wszystkich zawodów narciarskich.

531 Sankcje

531.1 Informacje ogólne (patrz Art. 223.1)

531.1.1 Sankcje stosuje się:

- gdy zostało stwierdzone naruszenie lub nieprzestrzeganie regulaminu zawodów
- gdy nie przestrzega się poleceń jury lub pojedynczych członków jury, art. 224.2 albo
- stwierdzając niesportowe zachowanie.

Należy uwzględnić, czy zachowanie było świadome, czy nieświadome oraz czy zachowanie było skutkiem konieczności.

531.1.2 Stosowanie sankcji jest możliwe również przez Komisję Kombinacji Norweskiej FIS wzgl. Komisję Skoków FIS/ PZN (przy sędziach orzekających) przeciwko DT lub sędziemu orzekającemu FIS/ PZN w przypadku niesportowego, a także niezgodnego z regulaminem orzekania względnie oceniania lub w przypadku osobistych przewinień; przeciwko sędziemu długościowemu w przypadku świadomego fałszowania długości skoków, a także w przypadku osobistych przewinień.

531.1.3 **Brak zgody na start**

Zawodnik nie otrzyma zgody na start na wszystkich międzynarodowych zawodach FIS z następujących powodów:

531.1.3.1 niespełnione warunki o dopuszczeniu zgodnie z art. 203 (licencja FIS)

531.1.3.2 zgłoszenie pod nieprawdziwymi danymi

531.1.3.3 nie spełnia przepisów o grupie wiekowej (art. 521.1.1)

531.1.3.4 noszenie nieprzyzwoitych nazw i/lub symboli na ubraniu i sprzęcie (art. 206.7) oraz niesportowe zachowanie w strefie startu (205.5).

531.1.3.5 naruszenie przepisów FIS dotyczących sprzętu (art. 222) oraz znaków reklamowych (art. 207).

531.1.3.6 wzbranianie się przed przeprowadzeniem badań lekarskich (art.221.2).

531.1.3.7 Jeśli zawodnik startował w zawodach i naruszył przepisy, względnie nie zastosował się do nich, jury musi ukarać zawodnika.

531.1.3.8 Smary z fluorem (art. 228.8): kontrola będzie miała miejsce przed startem (skoki narciarskie i/lub biegi narciarskie)

531.2 **Kary**

Ukaranie zawodnika przez jury spowodowane zostanie następującymi sytuacjami:

531.2.1 lekceważenie specyfikacji dot. wyposażenia (art. 207.1)

531.2.2 zmiana numeru startowego w niedozwolony sposób (art. 526.3)

531.2.3 lekceważenie zasad zachowania wobec zawodników oraz demonstracyjne niesportowe zachowanie (art.525.2.16).

531.2.4 prezentowanie sprzętu podczas oficjalnych ceremonii (art. 207.1.1)

531.3 **Dyskwalifikacje**

Jury decyduje, czy zawodnik zostanie zdyskwalifikowany (art. 223.3.3). Wszystkie istotne czynniki muszą być wzięte pod uwagę, a zawodnik musi mieć prawo do obrony (224.7). Zawodnik zostanie zdyskwalifikowany w następujących sytuacjach:

531.3.1 lekceważenie procedury startu (art. 525.1.3–525.1.4, 525.1.12 -525.1.13, 514.1.7.1, 514.1.7.2, 525.2.12, 525.2.14, 526.1, 526.2)

Skok narciarski:

Pozwolenie na start na podstawie dwóch lub trzech trybów fazowych (art.514.1.7.1, 514.1.7.2).

Wszelkiego rodzaju pomoc na rozbiegu skoczni w celu uzyskania większej prędkości (art.525.1.3).

Sygnał startowy od Kierownika Zawodów lub upoważnionego asystenta (art. 525.1.4).

Sygnał startu od osoby trzeciej lub celowe opóźnienie startu przez zawodnika (art. 525.1.12).

Bieg narciarski:

Wczesny start zawodnika (art. 525.2.14,541.3).

Zmiana w Strefie zmian w zawodach drużynowych i Sprintu drużynowego parami (art. 525.2.17).

531.3.2 niestosowanie się do wyznaczonej trasy (art.525.2.8)

531.3.2.1 Smarowanie, skrobanie, czyszczenie nart zawodnika podczas zawodów (art. 525.2.12).

531.3.3 lekceważenie przepisów dotyczących transponderów (art. 514.3)

531.3.3.1 Brak założonego numeru startowego podczas treningu lub zawodów (art.526.1, 526.2).

531.3.4 celowe przeszkadzanie (art.525.2.10).

531.3.5 Używanie smarów z fluorem (art. 222.8).

531.3.6 Po dyskwalifikacji nazwisko zdyskwalifikowanego zawodnika z określeniem: DSQ zostanie umieszczone na liście bez podania uzyskanego czasu.

531.3.7 Odpowiednio do art. 223.3.3 zawodnika można tylko wtedy zdyskwalifikować, jeśli przewinienie wpłynie korzystnie na jego wynik końcowy, o ile przepisy w pojedynczym przypadku nie stanowią inaczej.

532 **Protesty**

532.1 Protesty przeciwko dopuszczeniu zawodnika wnosi się pisemnie przed rozpoczęciem zawodów do sekretarza zawodów.

532.2 Protesty przeciwko zachowaniu innego zawodnika lub funkcyjnego podczas zawodów należy wnieść pisemnie do sekretarza zawodów w ciągu 15 minut od ich zakończenia. Jury może skrócić ten czas. Zmianę czasu na składanie protestu należy oznajmić na odprawie kierowników drużyn.

532.2.1 Podczas ZIO należy zgłosić w ciągu 5 minut co najmniej ustny protest u jednego z członków jury

532.3 Protesty przeciwko błędom w pisowni lub dostrzeżonym dopiero po zawodach naruszeniom przepisów FIS zostaną uwzględnione, jeśli zostaną dostarczone

- przez narodowy związek narciarski zawodnika listem poleconym do biura FIS w ciągu miesiąca od zakończenia zawodów.
- 532.4 Protest musi być rozpatrzony przez jury, jeśli został terminowo złożony u sekretarza komitetu zawodów lub ekwiwalentem w kwocie 100 CHF lub równowartość tej kwoty w ważnej aktualnej walucie. W wypadku uznania protestu wpłata zostanie zwrócona.
- 532.4.1 W zawodach krajowych wysokość kaucji przy protestach wynosi 500.- zł., a odwołań do Wydziału Sędziowskiego PZN wynosi 1000 zł (patrz art. 227). Wysokość kaucji może być zmieniona w wytycznych sportowych PZN.
- 532.5 Jeżeli strona protestująca wycofa protest przed posiedzeniem Jury, kaucja musi być zwrócona.
- 532.6 Protesty niedokładnie sformułowane bez wpłaty nie będą rozpatrywane.
- 532.7 Oceny długości skoków ustalane przez sędziów długościowych oraz oceny stylu skoków przez sędziów orzekających, względnie oceny jury przy starcie wspólnym w skokach są subiektywnymi i dlatego niepowtarzalnymi i nie podlegającymi korekcie orzeczeniami o stanie rzeczy. Protesty przeciwko takim subiektywnym orzeczeniom sędziowskim w celu poprawienia wyniku są niedozwolone, podobnie jak w przypadku protestów przeciwko zwolnieniu ze startu przy zmiennych warunkach wiatru (w skokach).

533 Uprawnienia

Następujące osoby albo organizacje mają uprawnienie do składania protestów:

- krajowe związki
- kierownicy zespołów.

- 533.1 Rozpatrzenie protestów przez jury.
Jury do rozpatrzenia protestów spotyka się w ustalonym miejscu i ustalonym czasie.
- 533.2 Protest musi być poddany przez głosowanie członkom jury. Głosowanie prowadzi Delegat techniczny. Protokoły z głosowania muszą być podpisane przez wszystkich członków jury. Rozstrzygnięcie wymaga udziału wszystkich upoważnionych członków jury nie tylko obecnych. Przy równej ilości głosów decyduje głos DT.

534 Prawo do odwołania

534.1 Odwołania

534.1.1 Odwołanie może być złożone:

- przeciw wszystkim rozstrzygnięciom jury (patrz także NRS 224.11)
- przeciw oficjalnej liście wyników. To odwołanie musi być złożone natychmiast i zawierać korektę wyników.

534.1.2 Odwołania muszą być przygotowane przez krajowy związek.

534.1.3 Odwołania muszą być złożone w terminie.

534.1.3.1 Odwołania przeciw rozstrzygnięciom jury muszą być złożone do 48 godzin po ogłoszeniu listy oficjalnych wyników.

534.1.3.2 Odwołania przeciw oficjalnym wynikom muszą być złożone najpóźniej do 30 dni po zamknięciu zawodów.

534.1.4 Odwołania rozpatrują:

- komisja odwołań FIS

– sąd FIS

– **w kraju:** Wydział Sędziowski PZN.

534.2 Przygotowane dowody (protesty i odwołania) nie powinny być odraczane.

534.3 Wszystkie materiały dowodowe muszą być pisemnie udokumentowane. Zbyt późno dostarczone materiały dowodowe będą odrzucone przez FIS/PZN. Za pojedyncze odwołanie musi wpłynąć kwota 500 CHF, a w kraju 1000 zł. W przypadku przyznania racji kwoty zostaną zwrócone.

ROZDZIAŁ V

PRZEPISY SPECJALNE DLA POSZCZEGÓLNYCH RODZAJÓW ZAWODÓW

540 Zawody indywidualne metodą Gundersena (IG)

540.1 Przeprowadzenie zawodów

Zawody indywidualne rozgrywane metodą Gundersena przeprowadzane są najpierw w jednym skoku, a po skoku odbywa się bieg. Warunkiem uczestnictwa w biegu jest udział w obu punktowanych seriach skoków.

540.2 Obliczanie

Obliczeń dokonuje się na podstawie wartości w metrach i punktach podanych w art. 527.2.3.2 oraz 527.4.1.

Do ustalenia kolejności wyników na mecie, jeżeli zaistnieje taka konieczność, można użyć pomocniczych urządzeń. W przypadku identycznych czasów decyduje fotokomórka mety lub sędzia mety (art. 514.2.5). W razie nie rozstrzygnięcia obydwaj zawodnicy są sklasyfikowani na tym samym miejscu, a w punktacji pucharowej otrzymują jednakowe punkty.

540.3 Specjalne wytyczne

Aby uniknąć dużych odstępów startowych jury może zarządzić start falowy (art. 525.2.3). W obliczonym matematycznie rankingu mogą wystąpić identyczne miejsca. Kolejność zawodników zajmujących identyczne miejsca w rankingu patrz z art. 527.2.3.5

W Pucharach Świata zawodnicy zajmujący identyczne miejsca otrzymują tę samą ilość punktów, a następna wartość punktowa jest pomijana.

541 Zawody indywidualne kompaktowe

541.1 Przeprowadzenie zawodów

541.1.1 Skoki narciarskie: patrz NRS 523.2, 525.1

541.1.2 Biegi narciarskie: patrz NRS 525.2

541.1.3 Zawody indywidualne kompaktowe przeprowadzane są najpierw w jednym skoku, a po skoku odbywa się bieg. Warunkiem uczestnictwa w biegu jest udział w obu punktowanych seriach skoków. Procedura startu w biegu przebiega na podstawie ustalonego interwału (patrz 541.1.4)

541.1.4 Ustalony interwał startowy

miejsce	czas startu	miejsce	czas startu	miejsce	czas startu
1	00:00	10	00:38	19	00:56
2	00:06	11	00:40	20	00:58
3	00:12	12	00:42	21	01:00
4	00:17	13	00:44	22-24	01:05
5	00:22	14	00:46	25-27	01:10
6	00:26	15	00:48	28-30	01:15
7	00:30	16	00:50	31-33	01:20
8	00:33	17	00:52	34-36	01:25
9	00:36	18	00:54	37-pozostali	01:30

541.1.5 Obliczenia

Obliczeń dokonuje się na podstawie wartości w metrach i punktach podanych w art. 527.2.3.2 oraz 527.4.1.

Do ustalenia kolejności wyników na mecie, jeżeli zaistnieje taka konieczność, można użyć pomocniczych urządzeń. W przypadku identycznych czasów decyduje fotokomórka mety lub sędzia mety (art. 514.2.5). W razie nie rozstrzygnięcia obydwoj zawodnicy są sklasyfikowani na tym samym miejscu, a w punktacji pucharowej otrzymują jednakowe punkty.

542 Zawody indywidualne ze startem wspólnym (Mass start)

542.1 Przeprowadzenie zawodów

Zawody indywidualne ze startem wspólnym składają się z zawodów biegowych (art. 515.2.9, 523.2.2, 525.2.2 527.1) rozpoczynanych startem wspólnym oraz następujących bezpośrednio potem jednej serii skoków (art. 527.1).

Seria skoku będzie oceniana normalnie i zastosowany zostanie system pomiarowy wiatr/belka (kiedy jest używany podczas przebiegu zawodów). Przed zawodami w skokach prze prowadzi się serię próbną. Kolejność startu do skoku stanowi odwrotność wyników w biegu, tzn. zwycięzca biegu skacze jako ostatni.

Seria finałowa składa się z 30. najlepszych zawodników (albo według innego regulaminu PŚ) z sumy częściowych wyników z biegu i pierwszej serii skoków.

W zawodach PŚ oznakowanie „linia do pobicia” jest również częścią oznakowania skoczni narciarskiej.

542.2 Obliczanie

542.2.1 W zawodach ze startem wspólnym (Mass Start) wszyscy zawodnicy startują o tym samym czasie a ostateczny wynik uwarunkowany jest kolejnością przybycia na linię mety.

Zwycięzca biegu otrzymuje zero punktów a pozostali otrzymują noty ujemne obliczone zgodnie z artykułem 527.4.1 na podstawie obowiązującej tabeli do startu wspólnego.

Przy manualnym przeliczaniu z tablicy, obowiązują następujące ustalenia:

- przy występujących dwóch wartościach obowiązuje wartość pierwsza,
- przy trzech do siedmiu wartościach obowiązuje środkowa, jeśli liczba wartości jest parzysta i większa niż trzy, obowiązuje lewa wartość obok środka.

542.3 Specjalne ustalenia

Zalecane normy w zależności od sytuacji na miejscu

Start

- tory klasyczne przed linią startu - nieparzysta liczba np. 5 lub 7
 - długość torów po linii startu 30m -50m
 - odległość pomiędzy torami minimum 1,2 m
- lub
- te same standardy bez torów klasycznych, z wyjątkiem szerokości korytarzy min. 2m, zobacz także art. 515.2.4 i 515.2.9

Meta

- liczba korytarzy to minimum 3 (każdy 3m)
- długość 9m (minimum)

Procedura startowa w zawodach ze startem wspólnym wygląda następująco:

- starter musi ustawić się w taki sposób, aby zawodnicy mogli go dobrze słyszeć,

- najpóźniej na minutę przed startem zawodnicy wzywani są na linię startu do zajęcia swoich pozycji. Następnie otrzymują informację: „jeszcze 30 sekund”. Widoczny dotychczas zegar startowy zostaje odwrócony w taki sposób, że widzi go tylko starter. Sygnał do startu dawany jest w formie hasła lub wystrzału (hasło do startu dawane jest dla wszystkich zawodników w języku angielskim).
- zawodnikom nie wolno zmieniać torów w oznaczonych korytarzach przez pierwsze 30 m – 50 m po linii startu każdy zawodnik jest odpowiedzialny za start we właściwym czasie.
Procedura startowa musi być nagrywana przez kamerę HD. Jako system rezerwowo dla PS należy umieścić dodatkową linię 1,5m poza linią startu. Czas odniesienia dla jury w celu sprawdzenia procedury startowej wynosi 1 sekundę co oznacza, że wszystkie wcześniejsze starty muszą zostać sprawdzone. Zawodnik, który dokonał startu przedwczesnego musi zostać zdyskwalifikowany.

543 Zawody drużynowe (Team Gundersen)

543.1 Przeprowadzenie zawodów

Zawody drużynowe metodą Gundersena składają się z jednej serii skoków i następującego bezpośrednio po nich biegu sztafetowego. W ZIO i MŚS, MŚJ i PŚ-KN. Każda sztafeta składa się z 4. zawodników.

543.2 Obliczanie

Obliczeń dokonuje się na podstawie wartości punktowych i metrowych wymienionych w art. 527.2.3.2 oraz 527.4.1. W wyniku końcowym kilku zawodników nie może zająć tego samego miejsca. W przypadku uzyskania identycznych czasów decyduje fotokomórka lub sędzia na mecie (art. 514.2.5). Jeżeli w dalszym ciągu nie ma rozstrzygnięcia zawodnicy są sklasyfikowani na tym samym miejscu i otrzymują te same punkty. Pozycje startowe dla biegu są obliczane z sumy uzyskanych punktów w skokach przez zawodników drużyny.

543.3 Wytyczne specjalne

Trasa biegowa o długości 5 km powinna być poprowadzona w dwóch odcinkach po 2,5 km. Przy wytyczaniu trasy obowiązują odpowiednie kryteria selektywne Zawodnik, który nie weźmie udziału z ważnych powodów w jednej z serii skoków lub zostanie zdyskwalifikowany otrzymuje 0 punktów. Jeżeli wymagają tego warunki, rozbieg można zmieniać po oddaniu skoków przez każdą z grup lub anulować skoki jednej grupy, a następnie je powtórzyć.

544 Sprint drużynowy /mieszany (Team Sprint)

544.1 Przeprowadzenie zawodów

Zawody składają się z jednego skoku drużynowego i jednego biegu 2x7,5 km lub 2x4.5km przeprowadzanego na krótkich okrążeniach (każdy zawodnik musi przebiec odpowiednio 5x1.5km lub 3x1.5km).

Zawody mieszane to skok i 2x6km. Kolejność startu do skoków to kobieta, mężczyzna a do biegu mężczyzna, kobieta (każdy zawodnik biegnie 4x1.5km)

Drużyna składa się z dwóch zawodników, którzy muszą ukończyć obie dyscypliny (skok i bieg sztafetowy).

544.2 Punktacja

Punktacja odbywa się w oparciu o zasadę: metry i punkty, zgodnie z art. 527.2.3.2 i 527.4.1 Aby rezultaty zawodów finałowych były dokładne niezbędne jest użycie

urządzeń technicznych. Jeżeli dwóch lub więcej zawodników przybywa równocześnie do mety w jednakowym czasie, ostateczną decyzję określa urządzenie pomiarowe lub sędzia mety (art.514.2.5). Jeżeli jednak nie da się określić różnicy czasowej, zawodnicy otrzymują w rankingu to samo miejsce, a w przeliczeniach te same punkty.

Przeciętna wyników skoków stanowi podstawę do określenia czasu startu drużyny w biegu sztafetowym.

544.3 **Regulaminy specjalne**

544.3.1 Zawodnik, który nie wystartował w zawodach (NPS) lub został zdyskwalifikowany otrzyma 0 punktów w serii konkursowej

544.3.2 Jeżeli warunku tego wymagają długość rozbiegu może być dopasowana każdorazowo przed startem poszczególnych grup. Start każdej grupy w serii może zostać powtórzony.

544.3.3 Sprint 2x4km, 2x6km, 2x7,5km ma być przeprowadzany na okrążeniach 1,500 m. Zawodnicy zmieniają się po każdym okrążeniu.

544.3.4 Kiedy oboje zawodników ukończą 2 okrążenia rozpoczyna się etap eliminacji. Jeżeli obydwaj zawodnicy z drużyny po przebiegnięciu 2 rund zostaną zdublowani, decyzją jury zostaną zdjęci z trasy. W sytuacji, kiedy zespół zostaje zdjęty z trasy, punkty Pucharu Narodów zostają naliczone zgodnie z miejscem jaki zespół zajmował w momencie zdublowania. Tylko jeden zespół narodowy otrzymuje punkty.

544.3.5 Strefa zmian (art. 515.2.12) musi być tak przydzielona, żeby nie przeszkadzała żadnemu zespołowi w strefie zmian. Zmiana następuje w strefie zmian długiej na 30 – 40 m. Każda drużyna ma swój boks szeroki na 1,5 m o długości 2,5 – 3,0 m. Wszystkie przydzielone boksy znajdują się w obszarze i zaznaczonej zamkniętej strefie zmian 30-40m.

544.3.6 Wejście do strefy zmian znajduje się na początku strefy boksów. Po każdej zmianie zawodnik musi z powrotem przejść do własnego boksu przez dojście znajdujące się na końcu strefy boksów. Oczekujący zawodnik musi pozostać we własnym boksie albo z tyłu boksu i może korzystać z pomocy tylko jednego serwisanta. Personel Serwisowy pozostaje w boksie a zawodnik przynosi swoje narty do boksu. W boksie mogą znajdować się tylko narty i urządzenia do ich smarowania. (żadne dodatkowe wyposażenie np. narty).

544.3.7 Podczas MŚ i MŚJ jest dopuszczony start jedynie jednej drużyny z każdego kraju. Kolejność startu podczas MŚ będzie oparta o ranking narodów. Podczas MŚJ kolejność startu to odwrócone wyniki poprzednich MŚJ. Ilość drużyn podczas PŚ i COC regulują osobne przepisy.

W kraju sprint drużynowy odbywa się podobnie, z tym, że startują zespoły klubowe. Ewentualne zmiany i regulaminy powinny być ogłoszone w Wytycznych Sportowych.

545 **Zawody Drużyn Mieszanych**

545.1 **Realizacja zawodów**

Zawody drużyn mieszanych składają się z jednego skoku na skoczni narciarskiej oraz biegu narciarskiego. Drużyna składa się z czterech zawodników – dwie kobiety i dwóch mężczyzn.

Kolejność startu w skokach (kobieta, mężczyzna, mężczyzna, kobieta), patrz art. 523.3.1. Kolejność startu w biegach: mężczyzna 5km, kobieta 2,5 km, kobieta 2,5 km, mężczyzna 5km.

545.2 **Obliczenia**

Obliczenia oparte są na odpowiednim mierniku wartości punktowej zgodnie z art. 527.2.3.2 i 527.4.1 (15pkt - 1 minuta).

Końcowe wyniki zawodników muszą być ustalone a razie konieczności z pomocą techniczną. W przypadku dwóch lub więcej zawodników na linii mety z tymi samymi czasami biegu rozstrzygnięcie zapada poprzez analizę kamery mety („photo finisz”) lub sędziego linii mety (art. 514.2.5). W przypadku, kiedy zastosowaliśmy pomoc techniczną do rozstrzygnięcia wyniku i nie ma widocznej różnicy pomiędzy zawodnikami to ta sama pozycja zostaje podana na końcowym wyniku. W zawodach pucharowych taka sama liczba punktów zostaje nadana.

Różnice czasowe do części biegowej, to różnica w sumie punktów zdobytych przez wszystkich czterech członków każdej drużyny.

545.3 **Specjalne ustalenia**

Kolejność startu w zawodach drużynowych mieszanych będzie oparta na odwrotnej kolejności sumy aktualnej klasyfikacji Pucharu Narodów kobiet i mężczyzn.

W zawodach MŚS i MŚJ jest możliwość startu tylko jednej drużyny na dany kraj. Dla wszystkich pozostałych zawodów FIS liczba uczestników drużyn w zawodach będzie regulowana przez osobny regulamin zawodów.

545.3.1 Zawodnik, który nie brał udziału w serii skoków lub który został zdyskwalifikowany otrzymuje zero punktów.

545.3.2 Jeśli tego wymagają warunki, długość najazdu można dostosować dla każdej grupy lub serię skoków można anulować i wznowić dla danej grupy.

545.3.3 Trasa biegu powinna składać się z pętli o długości 2,5 km i posiadać homologację FIS.

546 **Zawody letnie**

Letnie zawody w kombinacji norweskiej są możliwe do przeprowadzenia. W przypadku części skokowej obowiązują te same zasady, co w zawodach zimowych. W części biegowej można korzystać z różnego rodzaju sprzętu niezbędnego do rozegrania biegu (nartorolki, rolki) lub biegu na nogach. Zapowiedź zawodów musi zawierać informację o formacie zawodów i rodzaju biegu.

547 **Loty narciarskie w kombinacji norweskiej**

547.1 **Realizacja zawodów**

W lotach narciarskich kombinacji norweskiej część skoków narciarskich rozgrywana jest jako pierwsza a bieg narciarski jest rozgrywany jako druga część zawodów. Prawo startu w biegu narciarskim mają tylko zawodnicy, którzy brali udział w części skokowej konkurencji.

547.2 **Zgłoszenia**

Zawodnicy do lotów mogą być zgłoszeni jedynie przez swoje ZN. ZN bierze całkowitą odpowiedzialność za zgłoszonego zawodnika.

547.3 **Przedskoczkiwieskoki testowe**

Organizator jest zobowiązany do zapewnienia 12 przedskoczków o odpowiednich kwalifikacjach na każdy dzień. Przedskoczkowie nie mogą brać udziału w zawodach i muszą być zgłoszeni przez ZN zgodnie z art. 215. Wszyscy zgłoszeni przedskoczkowie muszą być w stanie oddać skok/lot z belki startowej ustalonej przez jury do serii zawodów. Wszyscy przedskoczkowie muszą mieć min. 18lat.

547.4 **Obliczenia**

Obliczenie opiera się na odpowiednim przeliczniku i wartości punktowej zgodnie z art. 527.2.3.2 i 527.4.1. Aby uzyskać ostateczną listę wyników, kolejność zawodników na wynikach musi zostać ustalona, a razie potrzeby z pomocą techniczną. W przypadku dwóch lub więcej zawodników przybywających na metę z identycznym czasem, decyzja podejmowana jest za pomocą zdjęcia z mety (photo finish) lub przez sędziego końcowego (art. 514.2.5). W przypadku, gdy nie można ustalić różnic wizualnych między zawodnikami przy pomocy urządzeń technicznych, to samo miejsce zostanie podane w wyniku końcowym. W przypadku zawodów pucharowych przyznawane będą te same punkty.

547.5 **Przepisy szczególne**

Aby zapobiec zbyt dużym różnicom w czasie startu zawodników i rozpoczęcia zawodów, Jury może zdecydować o zastosowaniu "startu falowego" (art. 525 ust. 2 pkt 3). Zgodnie z skorygowaną listą wyników końcowych możliwe jest, że dojdzie do remisu w ostatecznej klasyfikacji. Klasyfikacja końcowa zawodników w tej sytuacji opiera się na art. 527.2.3.5. Gdy sytuacja taka ma miejsce w zawodach pucharowych, obowiązuje następująca zasada: zawodnicy remisowi otrzymują te same punkty, a następująca po nich wartość punktów jest eliminowana. Stosowany będzie tzw. system wiatr/belka w oparciu o 1,2 punktu/metr. Prawo startu do udziału w zawodach mają tylko zawodnicy z Top 30 „Best Jumper Trophy 1.”

ROZDZIAŁ VI

TABLICE DO BIEGU KOMBINACJI NORWESKIEJ

550 Ustalenie przeliczania różnicy czasu

550.1 Aby uniknąć rozbieżności podczas przeliczania różnicy czasu ustala się co następuje:

550.2 Przeliczenie różnicy startowej dla dyscypliny częściowej tj. biegów, po wynikach skoków narciarskich względnie odwrotnie następuje według: sekundy na punkty lub punkty na sekundę.

550.3 Poza tym ustala się, że przeliczenie następuje do 6-go miejsca po przecinku. Dzięki temu dla danej wartości punktowej uzyskamy odpowiednią dokładność do przeliczeń. Od siódmego miejsca po przecinku skreślamy wartość.

Nie zaokrąglamy szóstego miejsca po przecinku.

Przykład:

Dane = 45 punktów za minutę

1 minuta na 45 punktów = 60 sekund na 45 punktów

60 sekund: 45 punktów = 1,333333... sek/punkt

dla przeliczenia = 1,333333...sek/punkt (6 miejsc po przecinku)

550.4 Ustalenie przeliczania różnicy czasu:

Uzyskaną różnicę czasu zaokrągla się od wartości 0,5 na pełną sekundę:

0,499999 = 0

0,5 = 1

550.5 Przykład ustalania różnicy czasu

Różnica punktowa	Sekunda na punkt	Wynik	Różnica czasu (sek)
50	1,333333	66,666665	67 (1:07)
22,3	1,333333	29,73333259	30 (0:30)
22,0	1,333333	29,333326	29 (0:29)

550.6 Ustalenie przeliczenia różnicy punktowej:

Obliczona różnica czasu (niezaokrąglona) jest podstawą do przeliczenia różnicy punktów.

Otrzymaną różnicę punktową zaokrągla się od wartości 0,05 na pełną dziesiątą część punktu: 0,0499999 = 0,00,05 = 0,1

550.7 Przykład przeliczeń dla różnicy punktowej

Różnica czasu (sek)	Sekunda na punkt	Wynik	Różnica punktowa
41 (0:41.3)	1,333333	30,975007	31,0
106 (1:46.7)	1,333333	80,025020	80,0
188 (3:08.5)	1,333333	141,375035	141,4

551 Tablice wartości

Trasa (km)	Punkty/minuta	Sekundy/punkt
5 do 15	15	4,0
2x4.5, 2x6, 2x7.5	45	1,333333
4x5 (5+2.5+2.5+5)	60	1,0

Dokładne tablice obliczeń dla poszczególnych wartości punktowych i czasu w zależności od dystansu biegu można znaleźć w ICR – zeszyt III od strony 92 (94 w pliku .pdf)

https://assets.fis-ski.com/f/252177/x/f63b359d80/icr_nc_24-25_e-marked-up.pdf

www.pzn.pl

